

HJ807

R/C Loď



MANUAL

SPECIFIKACE

Velikost loďe:	395x150x155 mm
Frekvence:	2,4Ghz
Dosah dálkového ovladače:	200m
Doba provozu:	2-2,5H
Maximální rychlost loďe:	7Km/h
Baterie:	7,4V
Baterie dálkového ovladače:	4x1,5V AA (nejsou sočástí balení)

CHARAKTERISTIKA

1. 2.4Ghz Technologie je na tomto produktu aplikována se super silným anti-rušivým výkonem, díky této funkci může jezdit na jednom místě více lodí zároveň.
2. Loď je vybavena stropním a zadním světlem, které můžete zapnout i večer.
3. Pokud se loď během používání převrhne, trup loď se automaticky převrátí zpátky.
4. Funkce nízkonapěťové ochrany: Pokud v průběhu používání loď vám dojde energie v baterii, dálkový ovladač vyše dva alarmující zvuky, což zajišťuje, že se loď může bezpečně vrátit na břeh.
5. Loď je vybavena duálními motory, díky kterým je dynamičtější a výkonnější. U této lodi se používá dobíjecí lithiová baterie 6,7,4 V, díky čemuž je jízda loď delší a také se prodlužuje životnost baterie.
7. Vrchní část trupu má funkci zobrazení stavu baterie. Pokud zapnete napájení loď, můžete vyzkoušet stav baterie v reálném čase;
Čtyři modré diody – plně nabitá baterie
Jedina blikající dioda – vybitá baterie
8. Loď má funkci ochranu motoru. Pokud se vrtule motoru zachytne k plevelu nebo řasám, motory se přestanou točit po dobu 15 sekund a poté může loď dále používat. Tímto způsobem může pomoci chránit motor a prodloužit životnost základní desky s plošnými spoji.
9. Vysílač je vybaven vyrovnání řízení (korekcí), který zajišťuje, vyrovnání loď a jízdu v přímé linii.
10. Vysílač je vybaven regulací rychlosti.
11. Vysílač je vybaven indikátorem napájení. Pokud červená dioda pomalu bliká, znamená to vybitou baterii v dálkovém ovladači. Vyměňte baterie včas.
12. Pokud dálkový ovladač nepoužíváte 5 minut, přejde do klidového stavu, aby se šetřila baterie. Po zmáčknutí kteréhokoliv tlačítka můžete znovu loď používat.

ILUSTRACE LODĚ

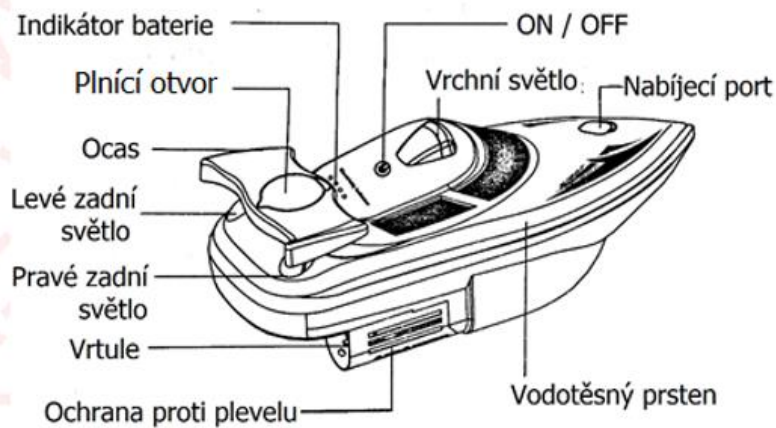

Otvor pro vypuštění vody a ochlazení motoru

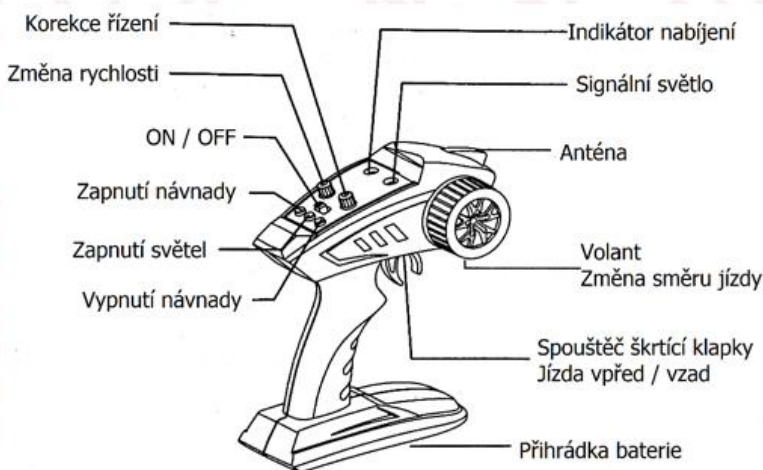
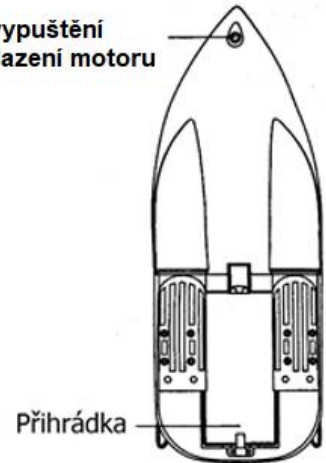

Dálková ovladač

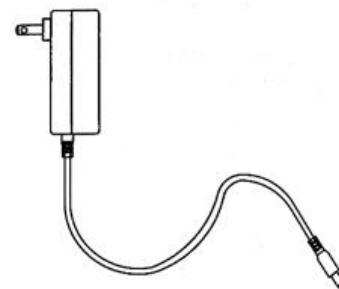

Nabíječka

PŘÍPRAVA PŘED JÍZDOU

1. Otevřete kryt baterie ovladače, poté vložte 4x "AA" baterie ve správné polaritě baterie a zavřete kryt baterie.
2. Před zapnutím ovladače by měl být všechny spínače v původním stavu.
3. Ujistěte se, že gumová krytka nabíjecí konektoru a tepelný ventilační otvor byly před použitím uzavřeny, aby se zabránilo prosakování vody, která by mohla poškodit vnitřní části produktu.
4. Ujistěte se, že je krmný prostor je v ZAVŘENÉM stavu a poté doplňte návnadu.

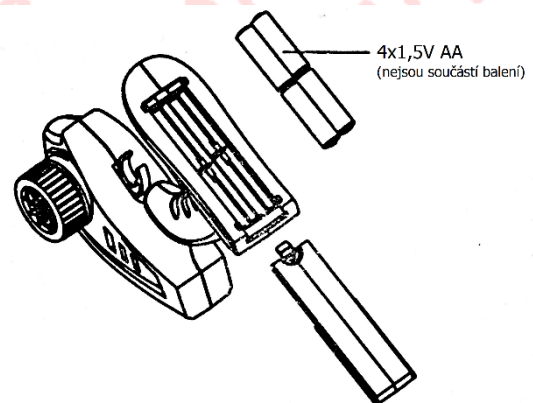

NÁVOD K PROPOJENÍ OVLADAČE S LODÍ

1. Nejprve zapněte dálkový ovladač, zelené světlo dálkového ovladače bude blikat. Poté můžete zapnout vypínači loď a světlo na trupu bude blikat a indikátor napájení bude stále svítit „ON“. Po dvojitém pípnutí z ovladače a svítící zelená dioda vysílače se změní z blikání na stálé svícení „ZAP“ a horní světlo trupu a zadní světlo bude stále svítit „ON“, který představuje úspěšné propojení.
2. Pokud se současně používá více lodí, nemůžete je současně všechny propojovat, ale provedte propojení jedné loď po druhé. V opačném případě může dojít k selhání propojení nebo nesprávnému propojení. Pokud není propojení správné. Vypněte napájení trupu a ovladače, prosím restartujte loď. Poté opakujte krok Č1.

POPIS FUNKCÍ

1. Stiskněte tlačítko návny na levé straně vysílače a poté dejte drátěný konec rybářské sítě do podavače a poté stiskněte klávesu ZAVŘÍT návny do pravo vysílače a zavřete plnicí otvor (viz obrázek A níže);
2. Zmáčkněte páčku škrtecí klapky vysílače dozadu a loď se bude plavit vpřed, před uvolněním rybářské sítě do vody se musí loď pohybovat vpřed, aby nedošlo k zamotání při uvolnění. (Jak je znázorněno na obrázku B);
3. Pro otevření krmicího prostoru stiskněte tlačítko na levé straně vysílače. Při plavbě vzad se vyhněte rybářské síti, abyste zabránili zapletení vrtule (viz obrázek C níže)

Obrázek A

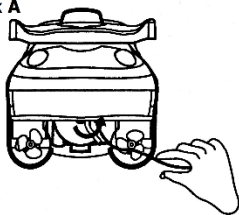

Obrázek B

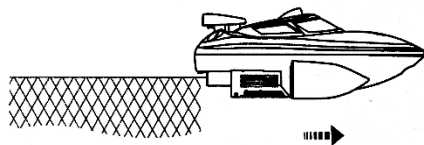

Obrázek C

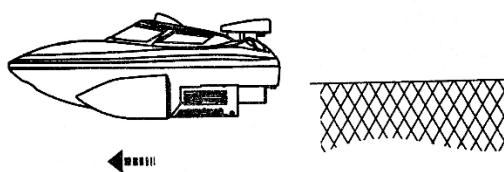

NABÍJENÍ BATERIE

Jak je vidět na obrázku, vložte kulatý konektor do nabíjecího portu trupu a poté vložte nabíječka do zásuvky.

Tentokrát bude červené světlo nabíječky svítit a indikátor napájení trupu začne blikat.

Doba nabíjení je 6 až 7 hodin. Pokud dioda nabíječky svítí žlutě a všechny diody trupu svítí, baterie je zcela nabitá.

Odpojte zásuvku i konektor z loď.

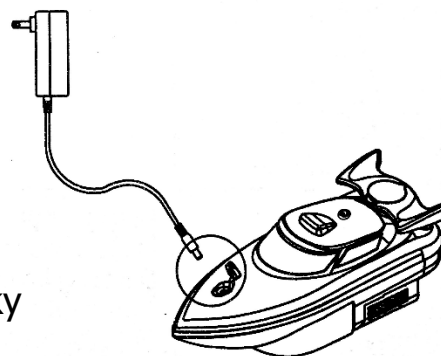

POZOR!









- Demontáž nebo oprava baterií je **ZAKÁZÁNA**.
- Je **zakázáno** nabíjet v blízkosti ohně nebo na slunce.
- Je **zakázáno** používat baterie, které jsou poškozené nebo vážně zdeformované.
- Je **zakázáno** vkládat do baterií objekt s ostrou hranou nebo jinak poškodit baterii.
- K nabíjení tohoto produktu lze použít pouze nabíječku, která je součástí balení.
- Po dokončení jízdy bude teplota baterie velmi vysoká. Doporučujeme, abyste před nabíjením baterie vyčkali 30 minut, abyste prodloužili životnost baterie.
- Pokud není baterie nabitá, odpojte nabíječku od nabíjecího portu a vypněte napájení.
- Pokud během používání nebo nabíjení baterie dojde k zápachu nebo jiným neobvyklým jevům, přestaňte baterii okamžitě používat. Baterie by měly být před uskladněním plně nabity, aby nedošlo k nadměrnému vybití baterií, které by mohlo způsobit jejich poškození.
- Pokud si nejste jisti procesem nabíjení baterie, neváhejte se obrátit na naši společnost nebo distributora s podrobnostmi.



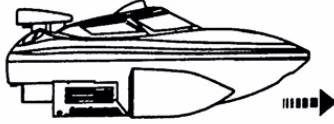

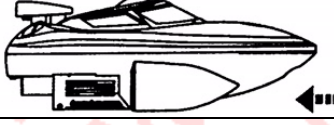
OCHRANA NÍZKÉHO NAPĚTÍ

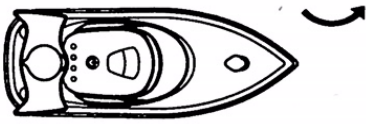
Je-li baterie lodi vybitá nebo téměř vybitá, loď se během jízdy okamžitě zastaví, což znamená, že vstoupí do stavu nízkého napětí. V tuto chvíli vysílač vysílá nepřetržitý zvuk pípání a zelené světlo bude stále blikat. Tentokrát uvolněte spoušť škrticí klapky vysílače do původní polohy a poté stiskněte spoušť, aby jela loď směrem k pobřeží

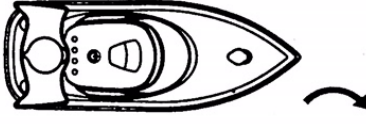
Pokud se loď dostane do vybitého stavu, je zde jen velmi málo zbývajících síla a rychlost jízdy je velmi nízká. Aby se zajistilo, že se loď může bezpečně vrátit na břeh, okamžitě s ní najed'te na nejbližší břeh.

Ovládání

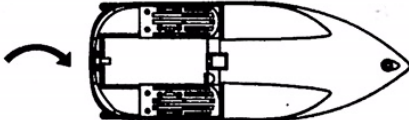
 <p>Dopředu</p>	<p>Pomalu zamáčkněte spoušť ovladače dozadu, levá vrtule se bude otáčet ve směru hodinových ručiček a pravá vrtule se bude otáčet proti směru hodinových ručiček, čímž se loď bude pohybovat dopředu; Při větším úhlu zmáčknutí se bude rychlost zvyšovat postupně.</p>  
 <p>Dozadu</p>	<p>Pomalu zmáčkněte spoušť ovladače dopředu, levá vrtule se bude otáčet proti směru hodinových ručiček a pravá vrtule se bude otáčet ve směru hodinových ručiček, což způsobí, že se loď bude pohybovat dozadu. Při větším úhlu zmáčknutí se bude rychlost zvyšovat postupně.</p>  
 <p>Doleva</p>	<p>Při otáčení volantu ovladače proti směru hodinových ručiček, se loď bude otočit doleva. S větším úhlem natočení se poloměr otáčení lodi zmenší nebo zvětší.</p>  
 <p>Doprava</p>	<p>Při otáčení volantu ovladače ve směru hodinových ručiček, se loď bude otočit doprava. S větším úhlem natočení se poloměr otáčení lodi zmenší nebo zvětší.</p>  

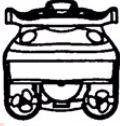
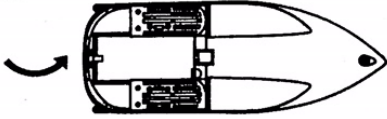
 <p>Otevření návnady</p>	<p>Tlačítkem pro Otevřít návnady vlevo na dálkovém ovladači. Se zvukem pískání se bude krmicí komora otvírat. Zelené světlo trupu a červené světlo na vysílači rychle blikat, což znamená, že krmicí komora je otevřena a všechno krmení je z plnicí komory vysypáno.</p>  
 <p>Zavření návnady</p>	<p>Tlačítkem pro Zavření návnady vpravo na dálkovém ovladači. Zvuké pískání se zastaví a krmicí komora se automaticky zavře. Zelené světlo trupu a červené světlo na vysílači se promění z blikání na trvale svícení. Což znamená, že krmicí komora je zavřena.</p>  

NÁVOD K VYROVNÁNÍ

1. Před použitím proved'te škrtecí klapku a tlačítko k vyrovnání řízení do neutrální polohy.
2. Pokud chcete změnit rychlost loď, otočte knoflíkem doleva pro zpomalení, otočením knoflíku doprava zrychlíte. Vyberte prosím správné rychlost pro volnou jízdu.
3. Pokud se loď samovolně odchyluje doleva, otáčejte korekcí řízení pomalu doprava. Pokud se odchýlí doprava, otáčejte korekcí řízení pomalu doleva, dokud loď nepopluje v přímé linii.

VÝMĚNA POHONŮ

Pokud je vrtule poškozena, jednou rukou držte vrtuli aby vás nezranila. Pomocí šestihřanného klíče druhou rukou uchopte šestihřannou matici a poté ji vyšroubujte proti směru hodinových ručiček. Vyměňte poškozenou vrtuli a vyměňte ji za náhradní vrtuli, poté ji pevně utáhněte ve směru hodinových ručiček.

VAROVÁNÍ

- Správně sestavte a používejte tento produkt podle pokynů v příručce nebo na balení.
- Produkt může sestavit pouze dospělá osoba.
- Tento produkt se používá pouze pod dohledem dospělé osoby.
- Tento výrobek obsahuje malé součásti, které by mohly způsobit udušení nebo poranění dítěte.
- Sbírejte obalový materiál včas, aby nedošlo k úrazu dětí.
- Ochranná fólie na krabičce se používá pouze k přepravě a ochraně krabičky. Před sestavením a použitím jej prosím sami odstraňte, zlikvidujte nebo umístěte mimo dosah dětí.
- Udržujte bezpečnou vzdálenost od vysokorychlostní rotující vrtule, aby nedošlo k poranění.
- Baterie / motory jsou topné komponenty. **NEDOTÝKEJTE** se jich, abyste se vyhnuli popálení nebo opaření.
- Je zakázáno používat modely vysílače v okolí letišť.
- Jízda v hluboké vodě je **ZAKÁZANÉ**, aby nedošlo k nehodě.
- Tento model lze připojit pouze k bezpečnému vybavení, jako je elektrický spotřebič třídy I.
- Tento produkt by měl být před použitím ve vodě kompletně smontován v souladu s návodem k použití.
- Nabíječka, přihrádka na baterie a baterie se vkládají do určeného zdroje napájení se stejným logem produktu.
- Lze použít pouze originální nabíječku zahrnutou k tomuto produktu.
- Nabíječka **NENÍ** hračka.
- Nenabíjecí baterie nejdou dobíjet.
- Při nabíjení baterie by měly být baterie nabíjeny pod dohledem dospělé osoby. Staré baterie **NESMÍ** být smíchány s novými. Baterie různých typů nebo značek **NESMÍ** být používány.
- Vyčerpané baterie včas vyjměte. Pokud se baterie nepoužívají, vyjměte je.
- Před čištěním tohoto produktu jej prosím odpojte od nabíječky.
- Nabíječku, vodiče, zástrčky, pouzdro a další součásti je třeba pravidelně kontrolovat. Pokud je poškozen, přestaňte jej okamžitě používat, dokud nebude správně opraven. Prosím vložte nebo vyměňte baterie ve správné polaritě. Konce vodičů **NESMÍ** být zkratovány. V tomto vysílači jsou vyžadovány baterie typu AA s kapacitou 4 V, 1,5 V „AA“. V lodi je používána dobíjecí lithiová baterie s kapacitou 7,4 V. V žádném případě **NIKDY** nezkratujte neopravujte ani nevhazujte baterie do ohně. Důležité informace jsou obsaženy v tomto návodu a uschovejte pro budoucí použití.

POZOR!

TIPY

1. Pokud ukončíte jízdu, vytáhněte loď z vody, poté vypněte napájení a vypněte dálkový ovladač.
2. Trup je konstrukčně uzavřen. Po ukončení plavby otevřete otvor pro vypuštění vody a odvětrávání tepla na spodní části lodi. Otvor slouží pro vypuštění přebytečné vody, která v průběhu plavby do lodě natekla.













ÚDRŽBA

1. Povrch produktu by neměl být vystaven slunci delší dobu. Kontaminovaný olej nebo nečistoty je třeba vyčistit pomocí neutrálního saponátu přidáním do čisté vody.
2. Po použití tento produkt očistěte, abyste se ujistili, že v tomto výrobku není žádná vlhkost nebo nečistoty.
3. Před uskladněním by lithiové baterie měly být plně nabity a baterie z vysílače by měly být vyjmuty, aby nedošlo k vytečení baterií, které by mohlo poškodit vysílač.

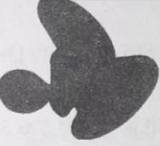
UPOZORNĚNÍ

1. Tento produkt používejte podle tohoto návodu k obsluze.
2. Tento produkt je vhodný pouze dětem starším 14 let.
3. **NEPOUŽÍVEJTE** tento produkt na vodní hladině, kde je více plevelů nebo nečistot, protože tyto zbytky mohou zamotat vrtuli lodi, což způsobí zakotvení lodi.
4. Je zakázána jízda v bazénu nebo na vodě, kde lidé plavou, aby nezpůsobila zranění.

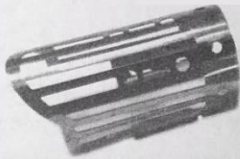
Obrázky dílů lodě

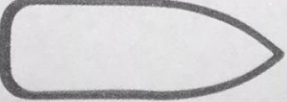
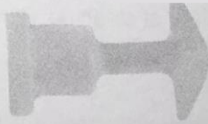
<p>HJ807-B001 Lithiová baterie</p> 	<p>HJ807-B002 Dálkový ovladač</p> 	<p>HJ807-B003 Nabíječka</p> 	<p>HJ807-B004 Příjmací schránka</p> 
<p>HJ807-B005 Motor řízení</p> 	<p>HJ807-B006 Motor pohonu</p> 	<p>HJ807-B007 Levá vrtule motoru</p> 	<p>HJ807-B008 Pravá vrtule motoru</p> 
<p>HJ807-B009 Vrtulová měděná objímka</p> 	<p>HJ807-B010 Levý kryt motoru</p> 	<p>HJ807-B011 Pravý kryt motoru</p> 	<p>HJ807-B012 Průhledný podavač</p> 
<p>HJ807-B013 Silikonová gumová zátka</p> 	<p>HJ807-B014 Silikonový kroužek horního krytu</p> 	<p>HJ806-B015 Silikonová gumová zátka</p> 	<p>HJ806-B023 Klíč</p> 