

UŽIVATELSKÝ MANUÁL



VAROVÁNÍ

1. Před použitím si pozorně přečtěte návod, nikdy jej nepoužívejte dříve, než jej pochopíte, nikdy jej nepůjčujte těm, kteří nemohou ovládat elektrické mini čtyři kola.
2. Nikdy nejezděte maximální rychlosti; Nikdy nejezděte po požití alkoholu.
3. Tento produkt se řídí zákony a předpisy země dovozu.
4. Vždy doporučujeme použít přilbu a chrániče loktů / kolen.

MONTÁŽ BALENÍ:

- 1) Rozbalte krabici
- 2) Vytáhněte hlavní část čtyřkolky
- 3) Namontujte přední kola
- 4) Nasad'te šrouby
- 5) Namontujte zadní kola
- 6) Nasad'te šroub
- 7) Namontujte řídítka
- 8) Zajišť'ovací šroub
- 9) Namontujte pojistku

SPECIFIKACE

Motor:

1000W 48V

Jmenovitá rychlost: 2500r/min / 2800r/min 3000r/min

Hladina zvuku: 80 db (A) nebo méně

Podvozek:

Brzdy (vpředu / vzadu): Mechanická kotoučová brzda

Tlumič (vpředu / vzadu): Pružiny

Pneumatiky (vpředu / vzadu): přední 4.10-6(Ø32cm,šířka 10cm)

zadní 13 x 5.0-6 (Ø34cm,šířka 13cm)

Rozměry:

Váha vozítka: 60kg

Váha balení: 65kg

Rozměry kartonu: 118 x 68 x 53 cm

Ostatní:

Maximální rychlost: 32 km/h

POUŽITÍ

1. Konektor nabíjení
2. Pojistka
3. Klíč zapalování
4. Páka plynu
5. Přední kolo
6. Zadní kolo

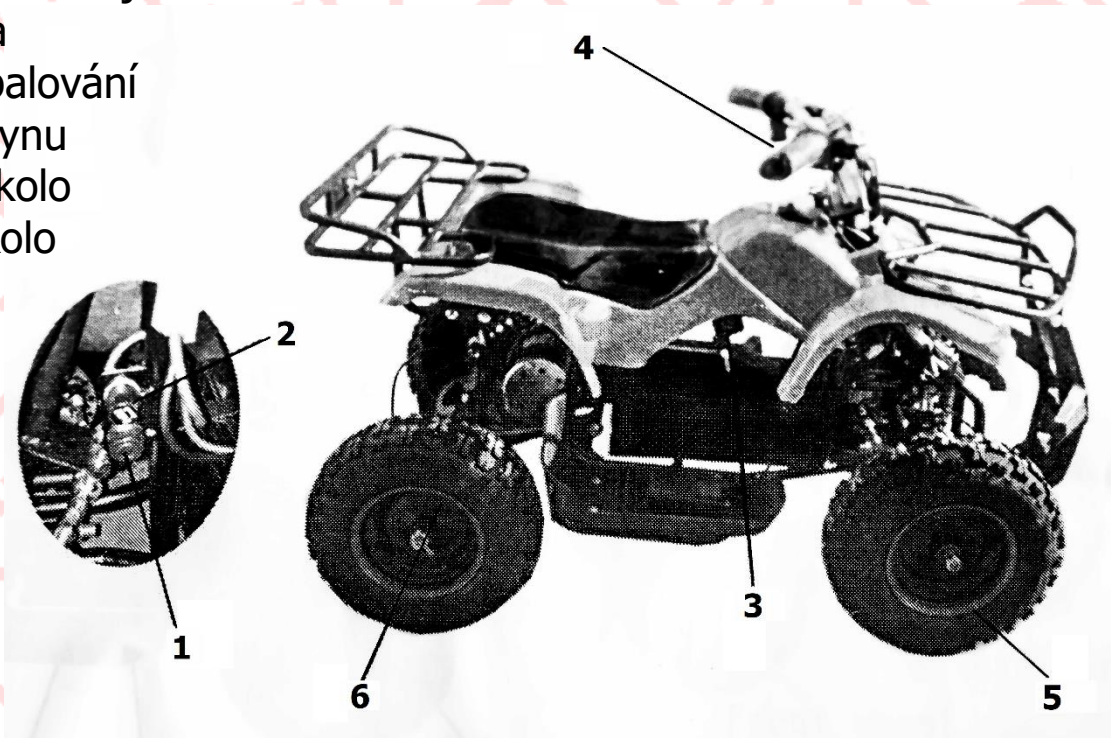

7. Bezpečnostní rám
8. Přední tlumič
9. Zadní tlumič
10. Baterie
11. Stupačka
12. Motor
13. Sedadlo

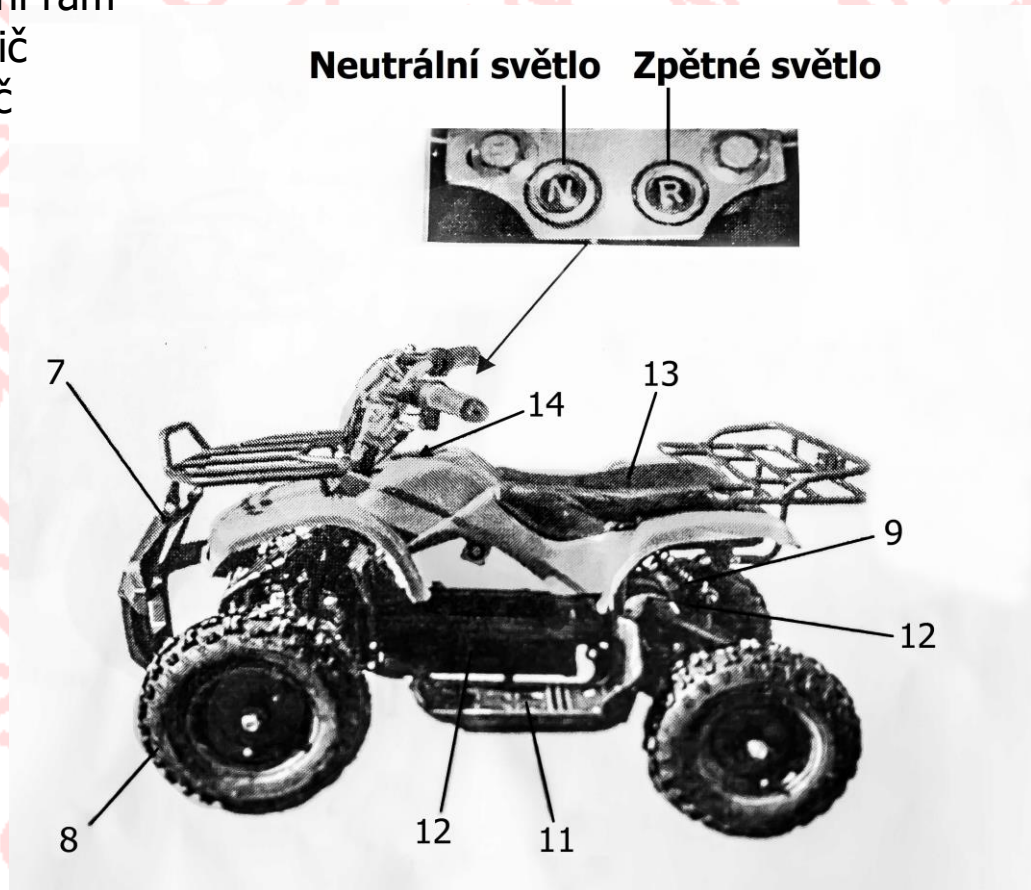

POUŽITÍ

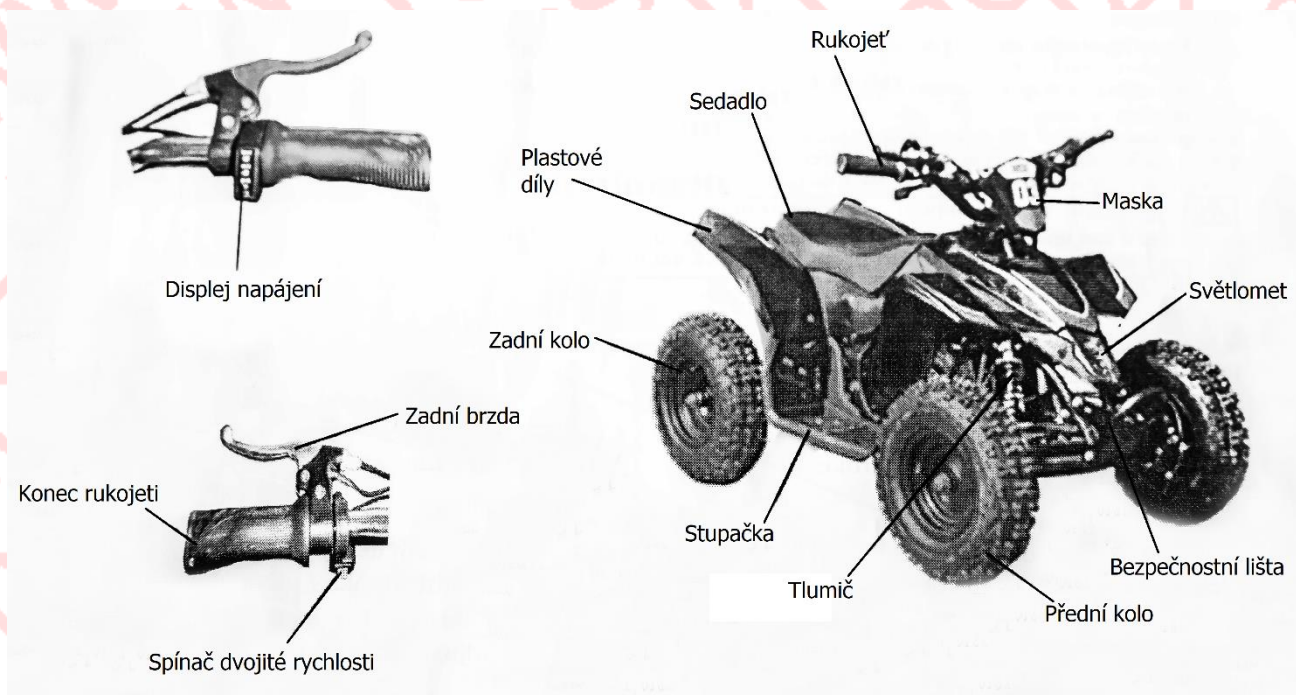

SEŘÍZENÍ ŘETĚZU

1. Výhody

- Vyrobena z hliníkové slitiny, reálný vzhled.
- Vyšší kvalita.
- Neúčinným způsobem ovládání rovnoběžky mezi přední a zadní sekerou

2. Kroky

- Uvolněte čtyř šrouby a matice
- Matici M8 otáčejte ve směru hodinových ručiček na volný zdvih řetězu po 10 až 15 mm.
- Napněte řetěz a utáhněte povolené matice a šrouby.

Jízda s řetězem ve špatném stavu nebo nesprávně nastaveným může vést k vážnému zranění. Vždy před každou jízdou upravte a řádně udržujte hnací řetěz!!

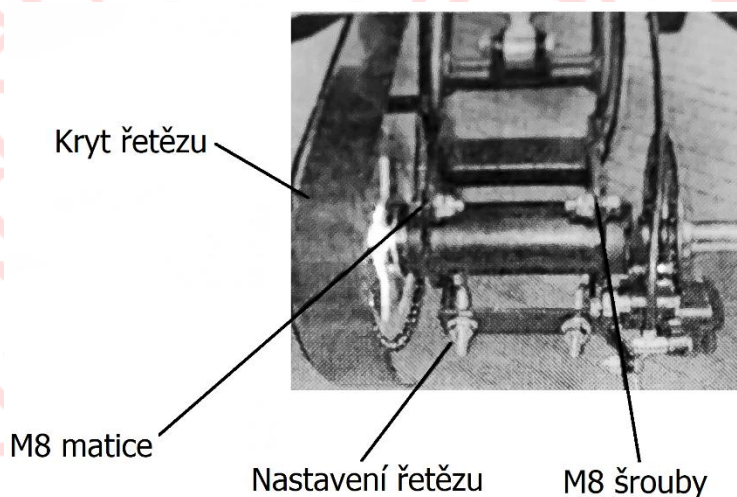

KONTROLA BRZDOVÉHO SYSTÉMU

Brzdový systém by měl být zkontrolován každý den před jízdou s vozidlem

1. Zkontrolujte opotřebení brzdového tření.
2. Zkontrolujte šrouby, zda není uvolněná kotoučová brzda.
3. Zkontrolujte opotřebení brzdového kotouče.
4. Zkontrolujte správný volný zdvih brzdy.

* VAROVÁNÍ *

- ☆ Uchovávejte mimo dosah dětí.
- ☆ Není povoleno poškození nebo deformace brzdového kotouče za podmínek použití.
- ☆ Nedovolte, aby byl zdvih brzdy příliš velký.

Neprovedení kontroly a řádné údržby brzdy zvyšuje riziko nehody.

Před každou jízdou zkontrolujte zadní brzdu a účinnost brzd.

S opotřebovanými brzdovými destičkami může snížit brzdný účinek a způsobit nehodu. Zkontrolujte a vyměňte brzdové destičky.

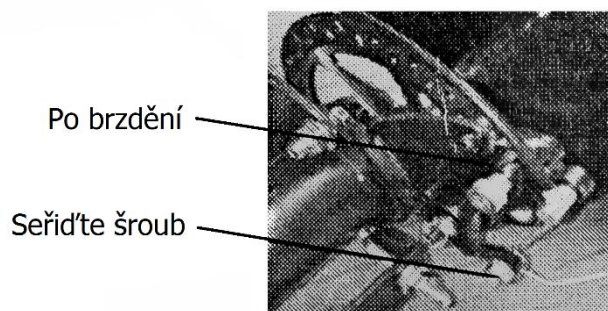
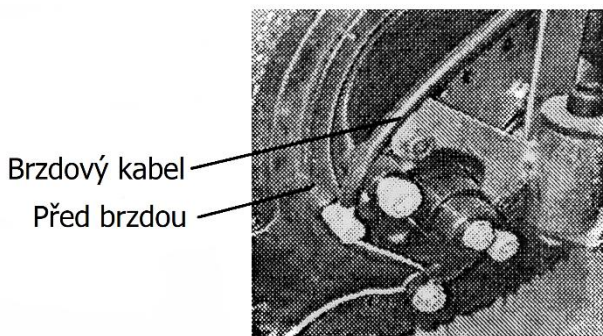

Hlavní použití

1. Pojistka: před použitím zkontrolujte vozidlo, zkontrolujte pojistku, pokud ve vozidle nebude pojistka, vozidlo nebude schopno řídit.
2. Nabíjení: pokud se vám vybitje baterie, vložte nabíječku pro nabíječky.

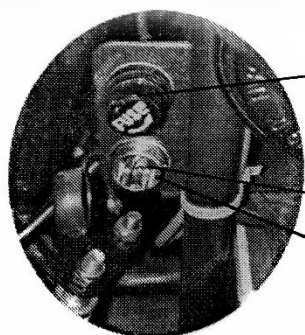

Držák pojistek

Nabíjecí konektor

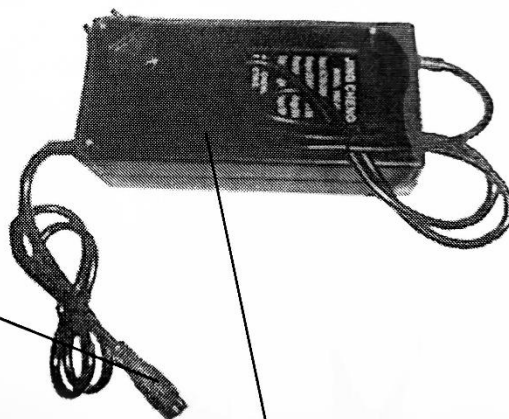

Nabíječka

3. Nabíječka: Vstup: Ac110-240V. 50/60 Hz
Výstup: DC 36 V. MAX 1.0-1,5
Stejnoseměrné měnič se napětí: 44V
Plovoucí měnič se napětí: 39V

4. Škrticí klapky: Pokud ji obepnete, rychlost se změní.

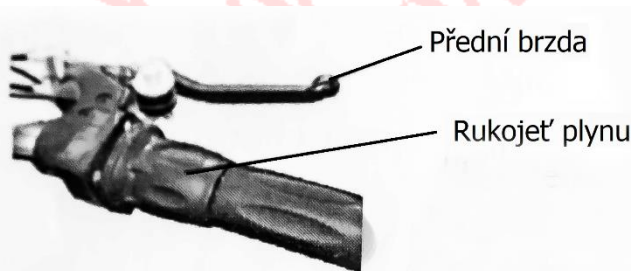

Přední brzda

Rukojeť plynu

5. Přepínač polohy: „VYPNUTO“ / „ZAPNUTO“
Pokud bude klíč v poloze „OFF“, elektrina bude přerušena.

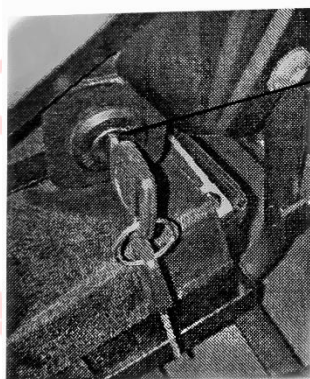

Spínač zapalování

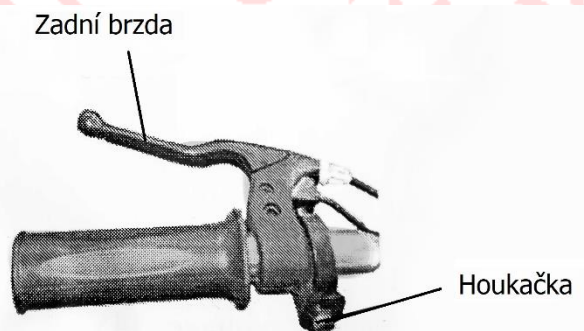

Zadní brzda

Houkačka

Levá řídítka

Baterie:

Uzavřená olověná baterie

DZM12-6 (36V12AH / 5HR): $3 \times 12\text{v} = 36\text{v}$

Cyklus s konstantním napětím

Použití: 14,0-15,0 V77 ° F (25 ° C)

Počáteční nabíjecí proud: Méně než 1,5A



VAROVÁNÍ:

Nebezpečí ohně, výbuchu nebo popálení

Nerozebírejte, nezahřívejte nad 25 °

Spalovat, zkratovat ani nabíjet v uzavřené nádobě

Model ovladače:

Model: YK31C

Název: Kartáčový ovladač

Parametr: Velikost rámu: 91x66 × 37,5 mm

36V / 500W / 800W / 1000W

Hlavní parametry výkonu

1. Pracovní napětí: 36v
2. Pracovní proud: 21-30A
3. Pod napětím: 31+ /-0.5/Jmenovité napětí: DC36V
4. Teplota okolí: -20 ° C až ° C 5.
5. Režim chlazení: chlazení přirozeným vzduchem
6. Napětí: 1-4V
7. Přizpůsobení motoru: 500W / 800W / 1 000 W

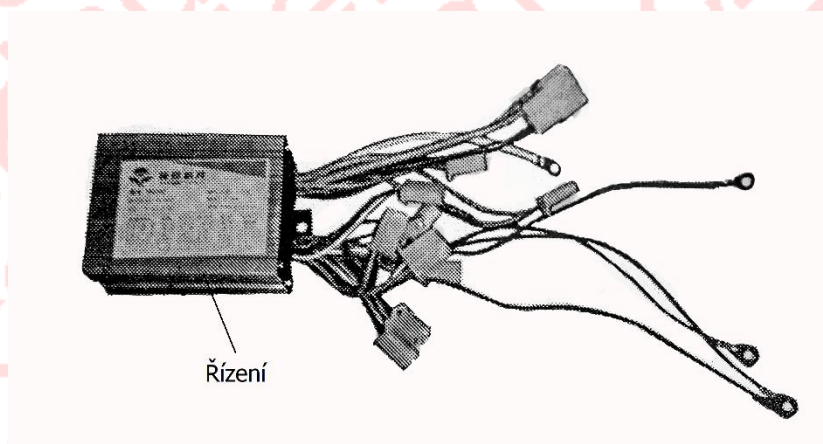

Elektrická mini čtyřkolka

Technický parametr

1. Velikost produktu: 120x67x80 cm
2. Velikost balení: 118 x 68 x 53 cm / 65 kg
3. Elektrický motor: 800W
4. Rychlost: 32km/h (rychlostní limit 6 km/h)
5. Maximální nosnost 65 kg
6. Doba nabíjení: 8-10 h
7. Velikost kola: přední 4.10-6(Ø32cm,šířka 10cm)
zadní 13 x 5.0-6 (Ø34cm,šířka 13cm)
8. Materiál kola: nafouknout pneumatiku s hliníkovými ráfky
9. Vstupní napětí nabíječky: 110V-220V
10. Kapacita baterie: 3 x baterie 12V/12Ah (48V),
11. Čistá hmotnost: 60kg

Nabíjení a údržba baterie

Nabíjení a údržba baterií jsou nezbytně nutné. Přečtěte si následující pokyny:

Nabíjejte baterii jen 8-10 hodin.

Přebíjení baterie má vliv na životnost baterie.

Vytáhněte nabíječku a uschovejte na bezpečné místo.

Návod k obsluze:

Nejprve je třeba připojit zástrčku a malé konektory na čtyři kola a poté připojit střídavý proud.

Musíte udržovat tuto nabíječku v dobrém stavu. Nabíječka by neměla dojít ke kontaktu s ohněm, poté nebude nabíječka již schopna nabíjet. Jakmile k tomu dojde, kontaktujte prosím svého prodejce.

Varování

Jak udržet životnost baterie dlouhou dobu: Nepřebíjejte baterii přes dobu nabíjení 8-10 hodin. Před první jízdou nabijte baterii 12 hodin. Proces nabíjení musí být vždy dokončen. Toto vám pomůže zjistit životnost baterie.

Motor a údržba regulátoru

- Zkontrolujte, zda napájecí kabel před pohybem motoru nebyl přerušen na skrytém místě. Pokud existují nějaké volné šrouby, tak je prosím dotáhněte.
- Zkontrolujte, zda nejsou uvolněné skořepiny regulátoru skříně, zda nedošlo k nějakému uvolnění a jinému špatnému fenoménu.

BEZPEČNÉ PROSTŘEDKY

Jezdíte na malé elektrické čtyřkolce se čtyřmi koly, přečtěte si prosím upozornění:

Povoleno

1. Elektrická čtyřkolka je určena pro dvě osoby, hmotnost osob nesmí přesáhnout více než 65 kg.
2. Přečtěte si prosím tuto příručku a dodržujte veškerou bezpečnost a údržbu zde uvedených doporučení.
3. Ujistěte se, že všechny komponenty byly namontovány správně.
4. Po každém použití vypněte napájení.
5. Jezděte jen po pevném povrchu, aby se zabránilo písku, jílu a vodě.

Zakázáno

1. Nepoužívejte elektrickou čtyřkolku za deště, aby nedošlo ke zkratu.
2. Nevkládejte baterie k blízkosti ohně, zdroje tepla, které chcete umístit, zabraňte výbuchu baterie.
3. Nevkládejte nabíječku do vody.

Řešení problémů

Problém	Možné příčiny	Řešení
Napájení nefunguje	<ol style="list-style-type: none">1. Pojistka není vložena.2. Vypínač napájení se neobrací do stavu „ZAPNUTO“.3. Baterie není připojena.4. Baterie je bez elektřiny.	<ol style="list-style-type: none">1. Namontujte pojistku2. Zapněte vypínač a zkuste to znovu3. Připojte baterii4. Nabijte baterii5. Zkontrolujte připojení
Motor nefunguje, i když je zapnutý	<ol style="list-style-type: none">1. Kabel akcelérátoru je přerušen2. Brzda je příliš těsná3. Problém s motorem4. Vypnutý jistič5. Brzda je pevně zatažená	<ol style="list-style-type: none">1. Zkontrolujte připojení škrticí klapky2. Upravte pouze brzdový systém3. Kontaktujte technika4. Vyměňte brzdový spínač5. Vypněte napájení a vyčkejte na 6 sekund.6. Zpětná brzda
Zadní kolo se netočí	<ol style="list-style-type: none">1. Brzda je příliš těsná2. Řetěz je příliš volný	<ol style="list-style-type: none">1. Seřídte brzdový systém2. Seřídte řetězový systém
Pomalá jízda	<ol style="list-style-type: none">1. Baterie není dostatečně výkonná2. Nízký tlak v pneumatikách3. Praskající zvuku	<ol style="list-style-type: none">1. Nabijte baterii2. Nafoukněte pneumatiky, pokud zjistíme, že pneumatiky nelze dofouknout, zkontrolujte je.3. Řetěz je příliš volný.
Nabíječka nenabíjí	<ol style="list-style-type: none">1. Nejde napájení do nabíječky2. Vytvoří se automaticky odpojení3. Nabíječka je přerušená	<ol style="list-style-type: none">1. Ujistěte se, že jsou všechna připojení správná.2. Vyčistěte konektory povrchu nabíječky.3. Obratě se na našeho prodejce a kupte novou nabíječku baterií.

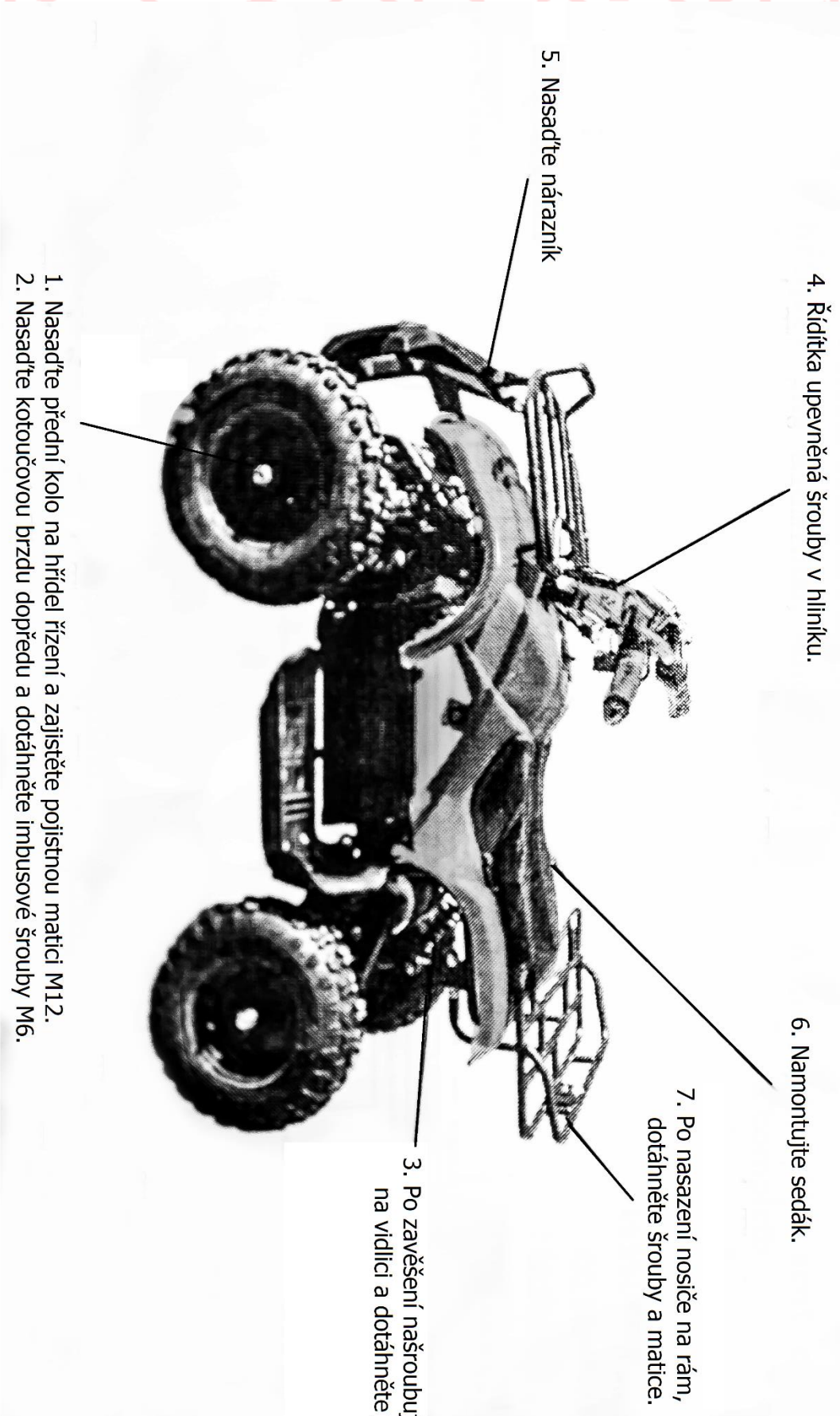

4. Řídítka upevněná šrouby v hliníku.

6. Namontujte sedák.

7. Po nasazení nosiče na rám,
dotáhněte šrouby a matice.

5. Nasadte nárazník

3. Po zavěšení našroubujte
na vidlici a dotáhněte ji.

1. Nasadte přední kolo na hřídel řízení a zajištěte pojistnou maticí M12.
2. Nasadte kotoučovou brzdou dopředu a dotáhněte imbusové šrouby M6.

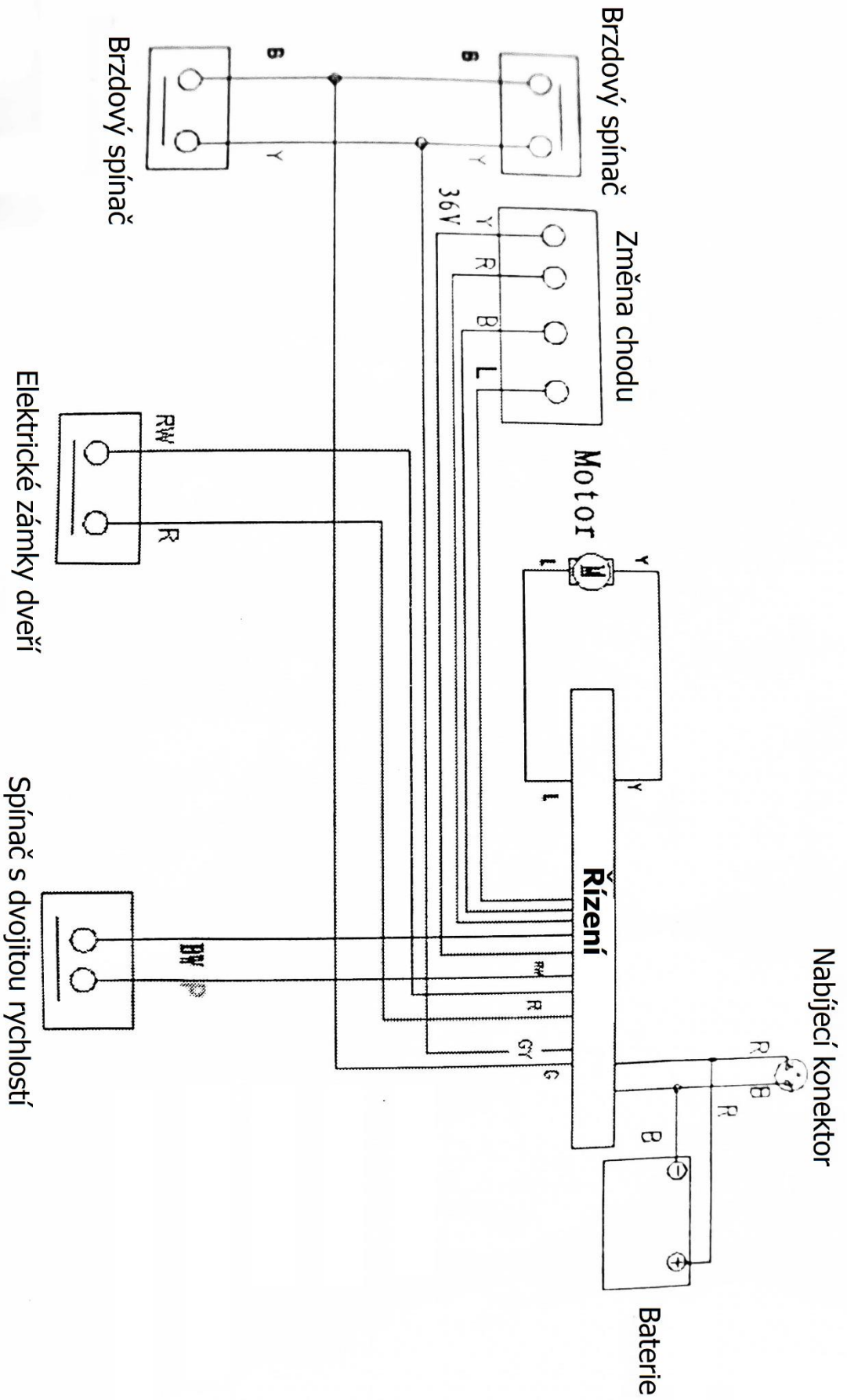

Nabíjecí konektor