

BJX1918

# Mercedes Benz



# AMG



CE

Před použitím produktu si prosím přečtěte příručku.  
Manuál a krabička obsahuje důležité informace, uschovejte je pro budoucí použití.  
Pokud nedodržíte pokyny uvedené v příručce, mohlo by to být pro vaše dítě nebezpečné.  
Abychom zlepšili produkt a kvalitu, můžeme změnit části struktury, vzhledu, způsob balení, způsob montáže a funkce produktu bez předchozího upozornění.  
Omlouváme se za případné nepříjemnosti.

## Varování

Výrobek by měla smontovat pouze dospělá osoba.  
Nepoužívat v provozu.  
Nevhodné pro děti do 3 let.  
V nesloženém stavu obsahuje potenciálně nebezpečné malé součástky.  
Uchovávejte prosím mimo dosah malých dětí.  
Věnujte pozornost potenciální nebezpečí používání hračky v jiných oblastech než soukromých.

## Specifikace

Baterie	12V – 7AH *1
Vhodný věk	37-95 měsíců
Max. váha	Max 30kg
Velikost vozidla	119X65X99 cm
Rychlost	3-5 km/h
Doba provozu	1-2 hodiny podle typu jízdy
Doba nabíjení	8-12 hodin
Nabíjení	Vstup AC 110-220V Výstup DC 12V-1000mA/12V-500mA

## Seznam dílů

Název dílu	Obrázek	Počet dílů	Název dílu	Obrázek	Počet dílů
Karosérie		1	Sedačka		1
Zpětné zrcátko		2	Volant		1
Spoiler		1	Čelní sklo		1
Kolo		4	Nabíječka		1
Dálkový ovladač		1	Balíček příslušenství		1
Mp3 přehrávač		1	Manuál		1

## Rukojeť

V případě potřeby vytáhněte rukojeť a přídatná kolečka.

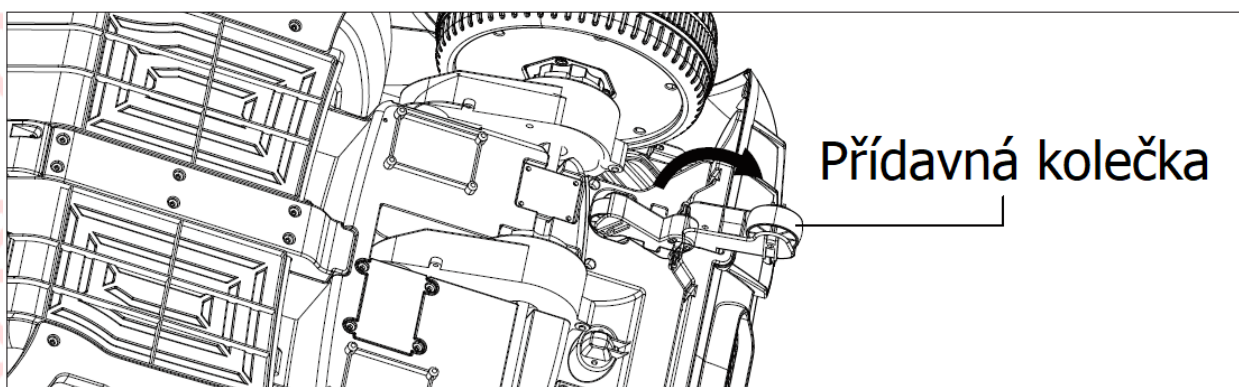
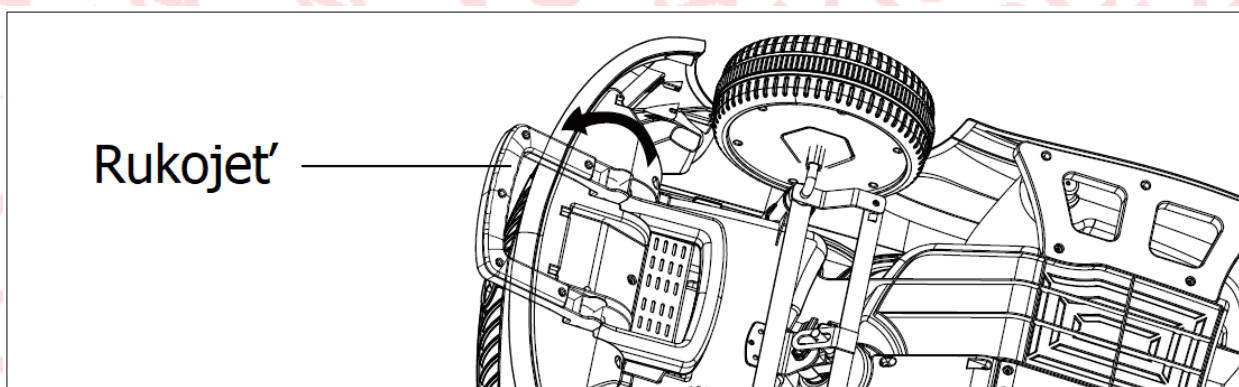

## Montážní návod

- Montáž vozu by měla provádět dospělá osoba.
- Postarejte se o malé součásti. Chraňte děti před nebezpečím udušení při montáži. Děti do 36 měsíců by neměli vozítko používat.
- Před montáží plastový sáček řádně zlikvidujte.

## 1. Přední kolo

Otočte karoserii vozidla a přiložte přední kolo dopředu na přední nápravu, stiskněte tlačítko uprostřed kola a kolo nasuňte na přední nápravu. Opakujte i pro druhé přední kolo.

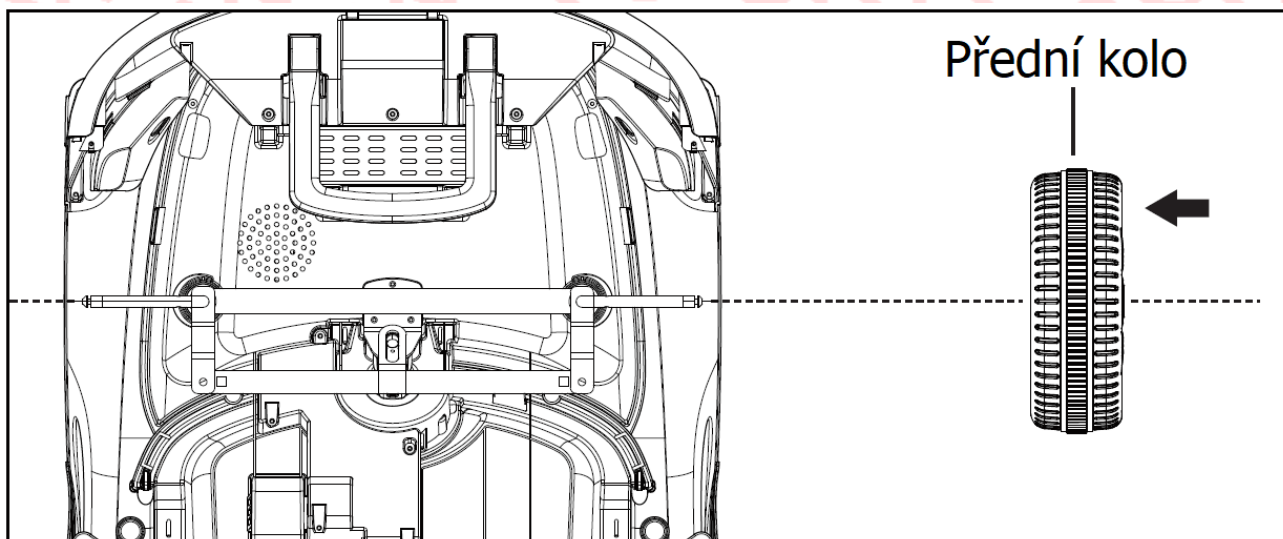

## 2. Zadní kolo

Přiložte zadní kolo k zadní nápravě, stiskněte tlačítko uprostřed kola a poté vložte na nápravu.

Dejte si pozor na korunku na vnitřní straně kola  
Opakujte i pro druhé zadní kolo.

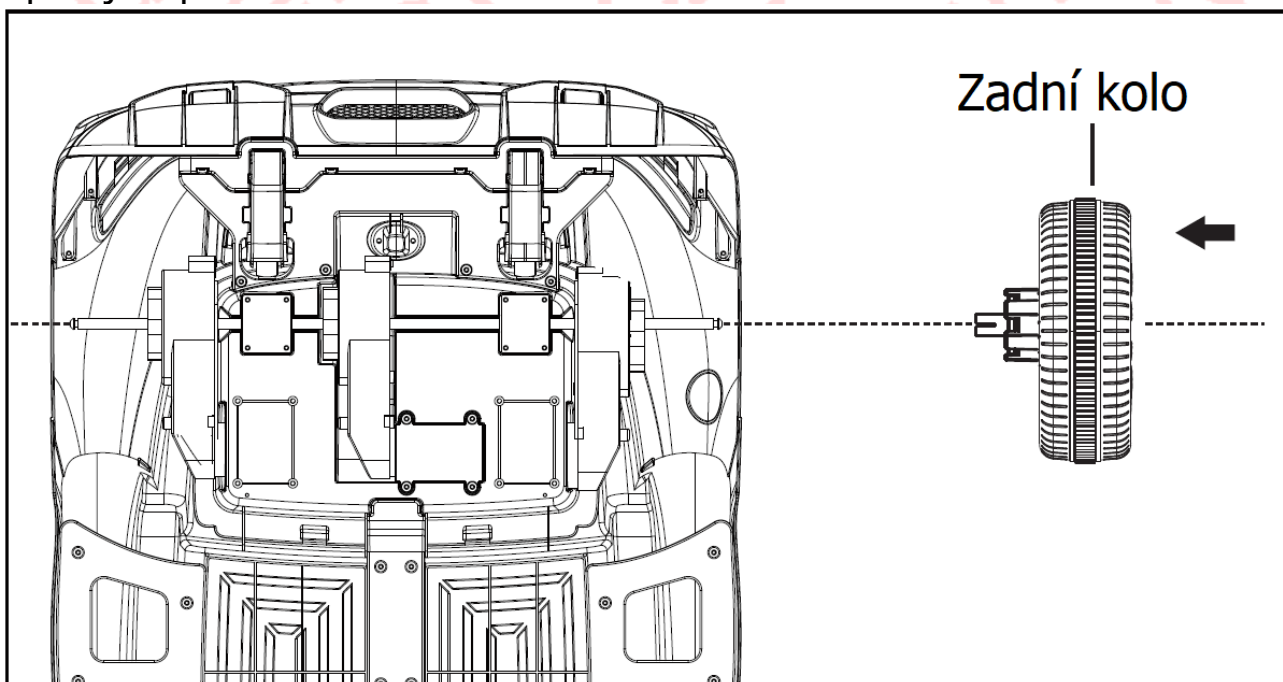

### 3. Montáž čelního skla

Čelní okno zatlačte do otvorů v karosérii a zajistěte šrouby.  
Viz obrázek níže.

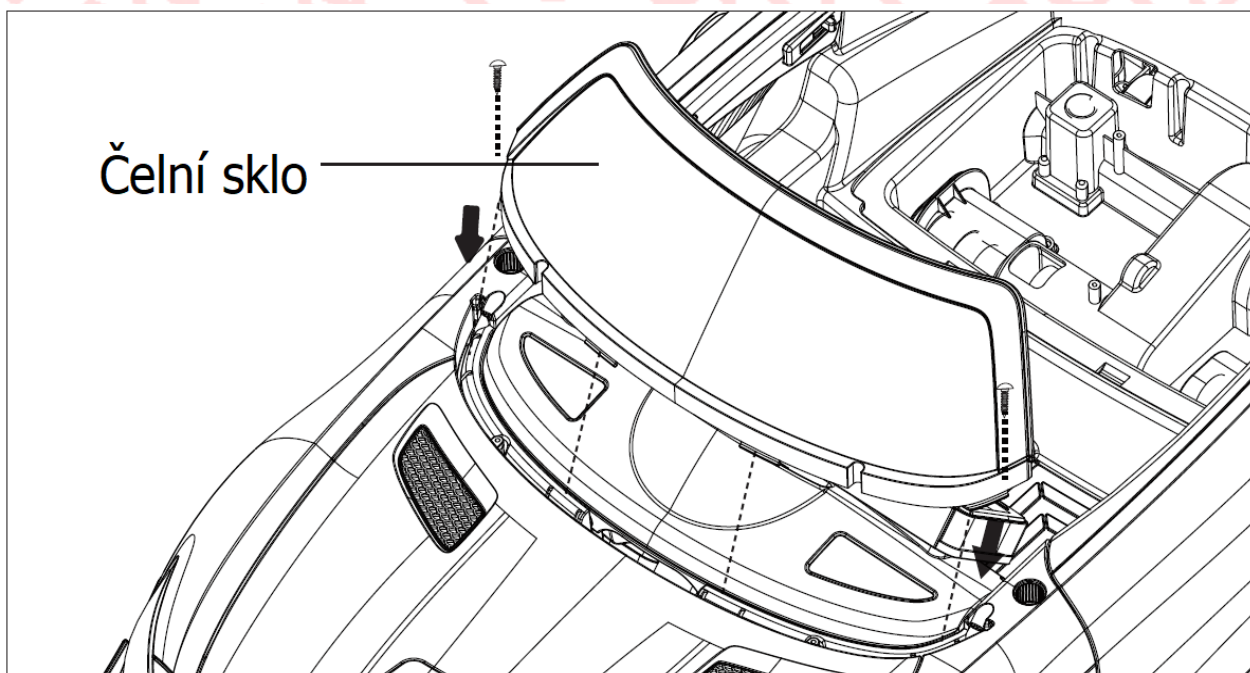

### 4. Volant

Připojte konektor volantu ke konektoru vycházejícím z hřídele řízení.  
Vložte volant na hřídel řízení a upevněte pružinovou sponou.

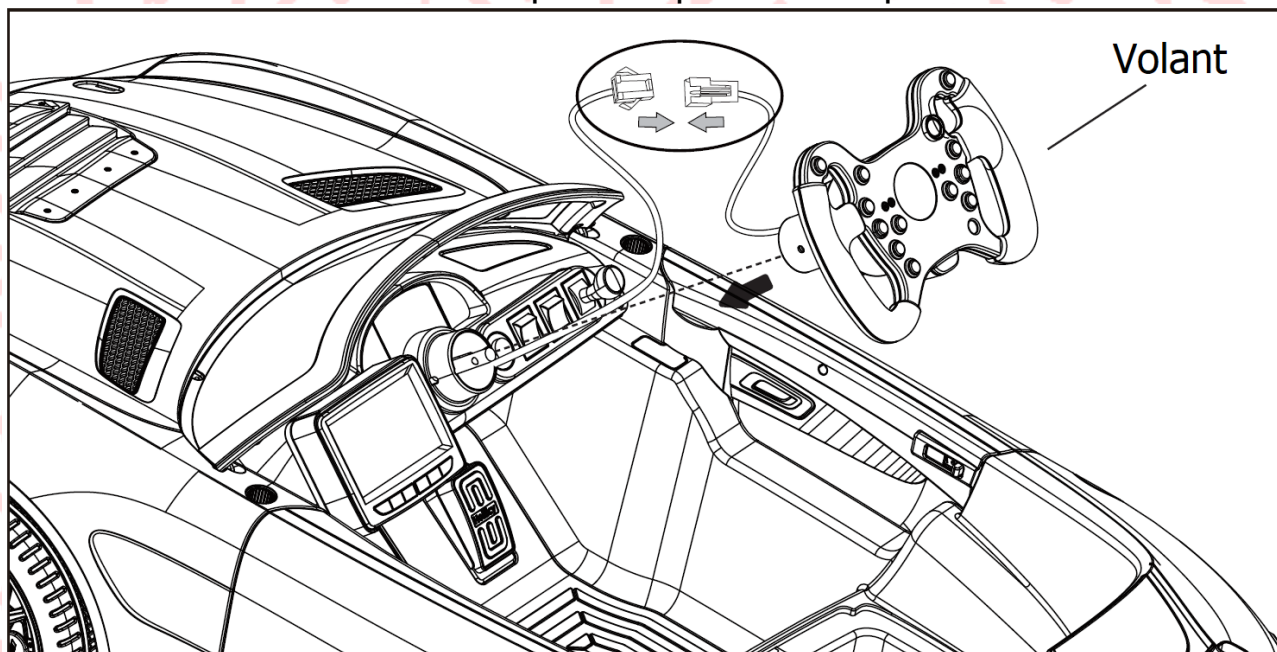

## 5. Sedadlo

Zarovnejte sedadlo s odpovídajícími otvory na karosérii a upevněte v zadní část sedadlo šroubem.

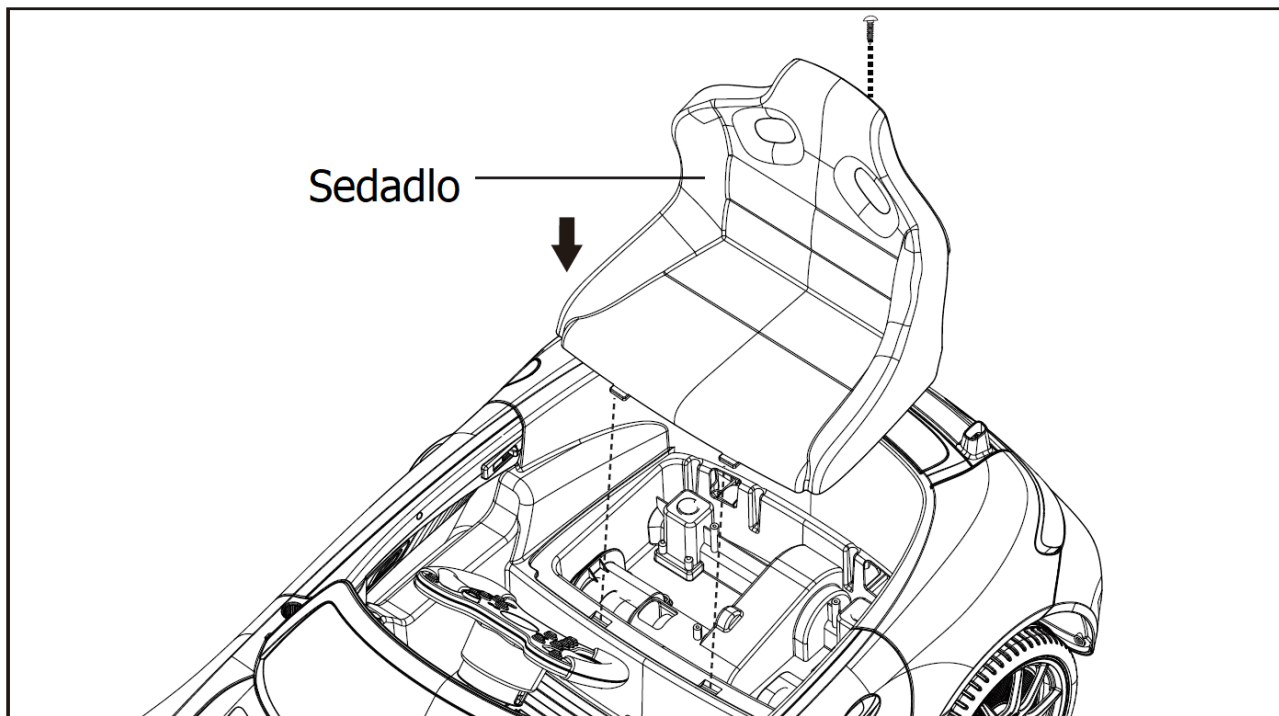

## 6. Zrcátka

Zrcátka zatlačte do otvoru v karosérii a ujistěte se, že pevně drží na svém místě.

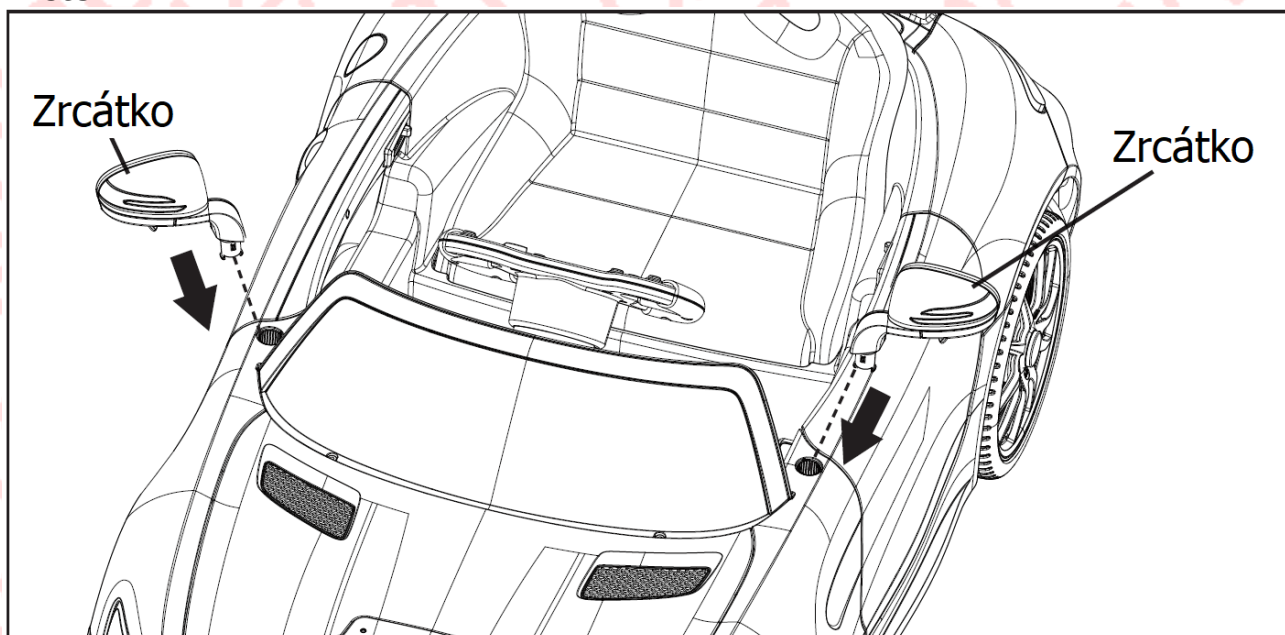

## 7. spoiler

Zarovnejte spoiler s odpovídajícími otvory na karoserii a zatlačte na místo.

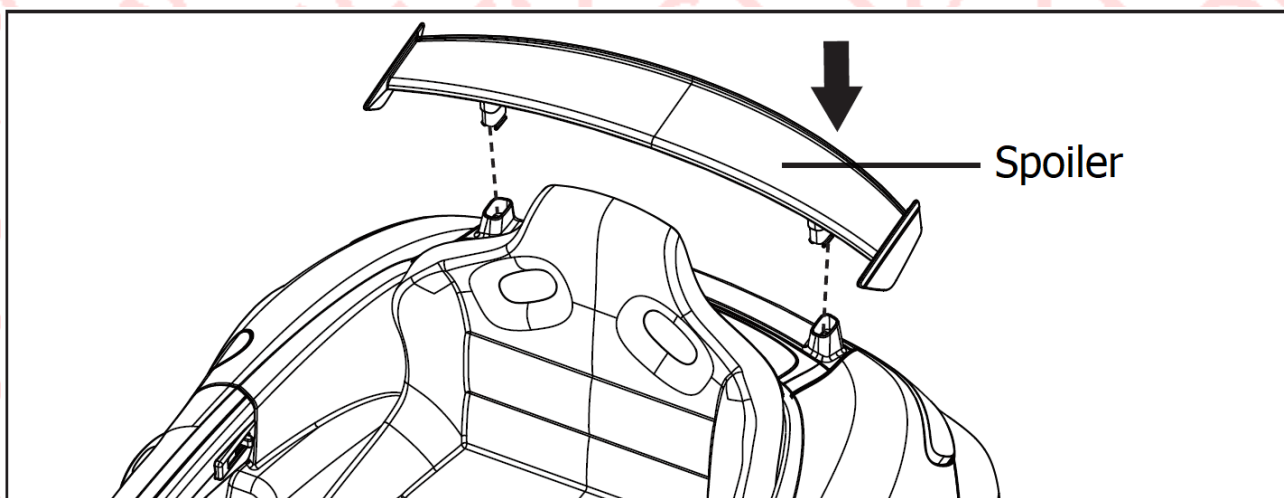

## 8. Připojení baterie

Uvolněte dva šrouby na kapotě, sundejte kapotu a připojte dva Červené konektory dvou vodičů.

(Uvolněte zámek, zatáhněte směrem ven a vyjměte vybitou baterii.)

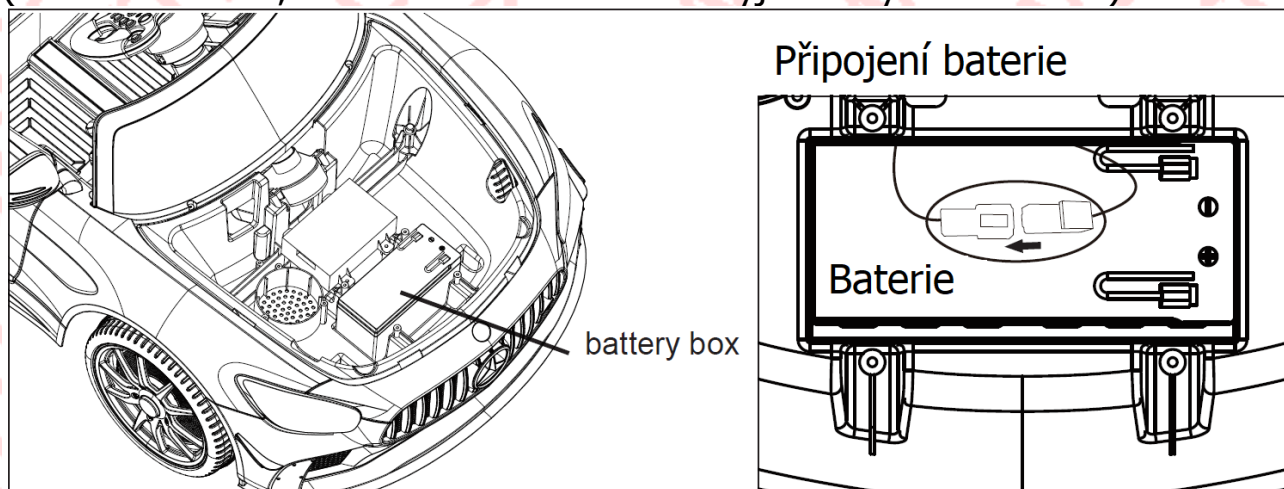

## VAROVÁNÍ

Tento produkt není dopravním prostředkem, měl by být používán pod dohledem dospělé osoby.

Při změně rychlostního stupně by měl být plynový pedál uvolněn a auto se zcela zastaveno. Zakázat změny rychlostního stupně, zatímco auto se stále pohybuje, protože to může poškodit převodovku a další jiné součástky.



## Pojistka

Tento produkt je vybaven pojistkou, při přetížení nebo nesprávném použití, se pojistka vypne a po 8 sekundách tuto pojistku lze resetovat.

Poté znovu zapněte hlavní vypínač.

Aby se zabránilo vypnutí pojistky a vypnutí napájení, prosím, věnujte pozornost následující záležitosti:

Tento produkt nemůže být přetížen, maximální zatížení je 30 kg.

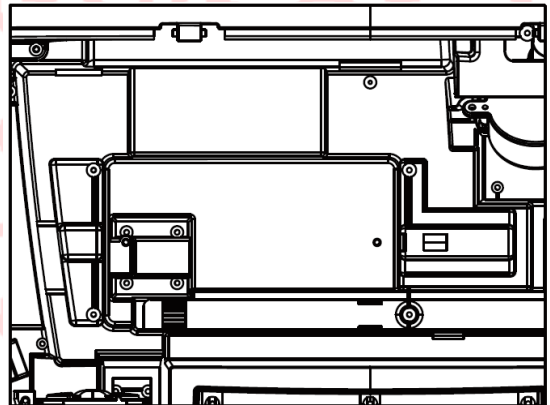

*Za vozítky nic netahejte.*

*Nenechte vodu nebo jinou tekutinu v bateriích a jiných elektrických zařízeních.*

*Neměňte obvodový systém a strukturu produktu.*

## BEZPEČNOSTNÍ VAROVÁNÍ

1. Nabíjení vozidla by mělo probíhat pod dohledem dospělé osoby, za všech okolností.
2. Tento produkt je omezen na děti od 37 do 95 měsíců, hmotnostní limit 30kg, nepřetěžujte.
3. Tento produkt je ideální pro jízdu na tvrdém rovném povrchu.
4. Přísně zakázáno jezdit v ulicích na silnici mezi auty a jízda v prudkém svahu.
5. Vyhněte se jízdě v písku, trávě nebo nerovném terénu.
6. Děti by měly dostat pokyny k ovládání vozidla.  
Nesprávný provoz může způsobit poškození nebo nehodu.
7. Když děti řídí, je povinností rodičů na ně dohlížet, aby se zabránilo nehodám.
8. Vyhněte se jízdě v dešti nebo zaplavených cestách. Voda může poškodit motor, obvod a další elektrická zařízení.
9. Nabíječku baterií by měli rodiče pravidelně kontrolovat, aby dráty, zástrčky, kryty a další komponenty nebyly poškozené. Pokud zjistíte jakékoli poškození, přestaňte jej používat, dokud není zcela opravena.
10. Pokud vozítko nepoužíváte, přerušete napájení produktu a ponechte všechny vypínače v poloze „OFF“ nebo „vypnuto“.
11. Nabíječka není hračka. Je třeba dát pozor na své děti.
12. Pro opravu použijte díly, které byly poskytnuty výrobcem.

Chcete-li snížit riziko během používání, věnujte pozornost následujícímu:

Při řízení vozidla by mělo dítě sedět na autosedačce.

Dospělí nebo rodiče by se měli starat a vysvětlit dítěti jak správně řídit vozítko.

Věnujte pozornost prostředí pro bezpečnou jízdu, nejezděte ...

Nebezpečné zóny:

- A. Zákopy, břehy řek, svah nebo nerovný terén;
- b. Hlavní cesta nebo jiná místa pro řízení a chůzi;
- C. Překážky, která snadno zasáhnou vaše dítě a způsobí zranění;
- D. Další nebezpečné zóny.

Abyste se vyhnuli nehodě, používejte jej pouze na denním nebo jasném místě, nepoužívejte jej za nízké viditelnosti.

## Funkční tlačítka

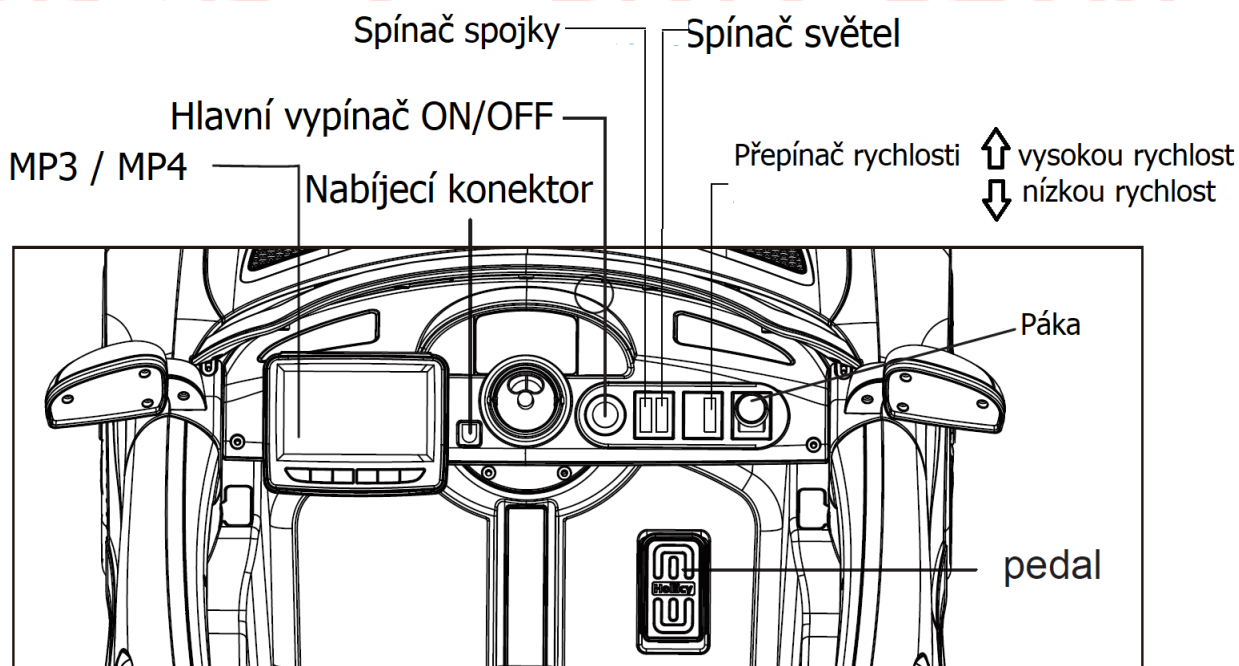

## MP3 ovládání

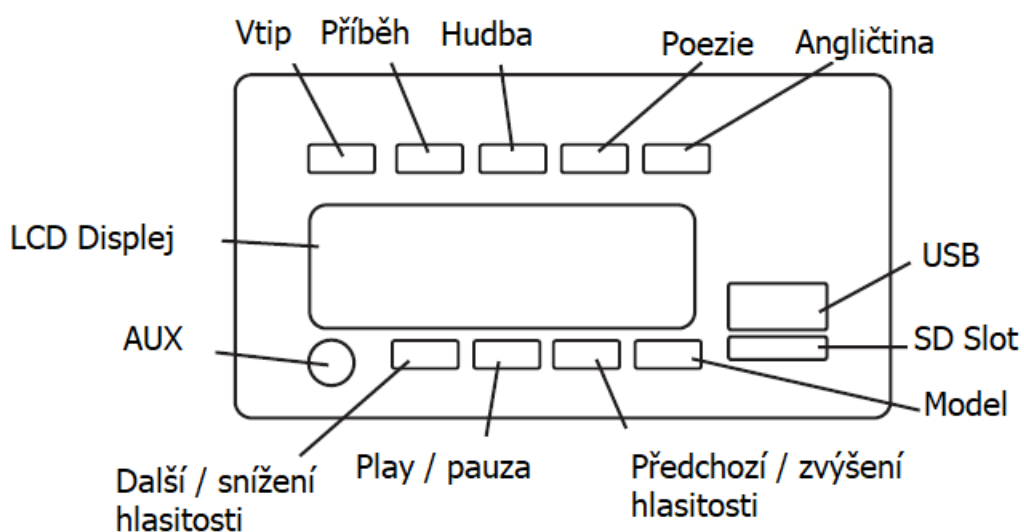

# Dálkový ovladač

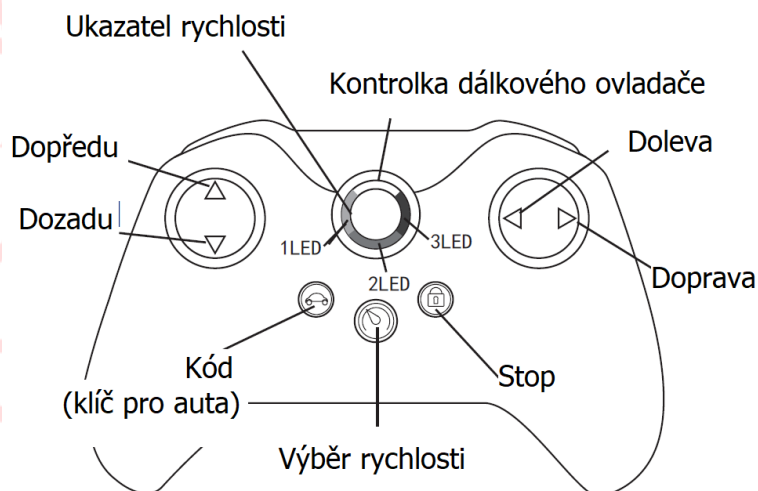

- 1.** Před prvním použitím propojte s vozidlem  
(1) Stiskněte a podržte výběr vozu (kód) , dokud nezačne blikat dálkový indikátor.  
(2) Zapněte hlavní vypínač, kontrolka přestane svítit, což indikuje úspěšné spojení s autem. Uvolněte tlačítko, nyní lze použít dálkové ovládání.

(3) Pokud kontrolka dálkového ovládání stále svítí, zkuste to znovu a opakujte krok 1-2.

## 2. Během jízdy vyberte správnou rychlost.

(1) Změna rychlosti přes dálkový ovladač: stiskněte a přidržte tlačítko pro výběr rychlosti a zvolte správnou rychlost. (1 LED: pomalá rychlost; 2 LED: střední rychlost; 3 LED: vysoká rychlost.)

(2) Změna rychlosti ve vozidle: pomocí rychlostního stupně zvolte vysokou nebo nízkou rychlost.

**3.** Dálkové ovládání používá technologii pomalého startu, může snížit dopad síla tradičního ovladače a chrání páteř dítěte.

**4.** Tlačítko „stop“ na dálkovém ovladači lze použít v jakékoli situaci, stiskněte a podržte tlačítko „stop“, auto se okamžitě zastaví a nelze ovládat v ručním režimu nebo vzdálený režim. Rodiče mají plnou kontrolu nad dálkovým ovladačem, aby se zlepšila bezpečnost.

**5.** Zmáčkněte tlačítko dopředu, auto se pomalu rozjede dopředu. Zmáčkněte tlačítko dozadu, auto pojede dozadu.

**6.** Zmáčkněte tlačítko doleva, vůz pojede doleva. Zmáčkněte tlačítko doprava, auto pojede doprava.

**7.** Kombinujte tlačítka „vlevo“ a „vpravo“, jízda bude pro vaše dítě zábavnější.

**8.** Tento vůz má funkci elektronického vyrovnání volantu (volitelně), když volant je v rovném směru, ale kola se odchylují, nastavte volant podle následujících kroků (dálkový ovladač) ovládání musí být úspěšně připojeno k autu:

(1) Ustavte vůz na rovnou plochu, neupravujte volant, zapněte napájení.

- (2) Pokud je vůz zapnutý, upravte volant tak, aby kola byly v pravé přední poloze, a poté volant udržujte v klidu.
- (3) Stiskněte na dálkovém ovladači přepínač „výběr rychlosti“ po dobu 5 sekund dokud nezačne blikat kontrolka rychlosti, poté uvolněte tlačítko úprava je dokončena.
- (4). Pokud se nezdařilo, opakujte kroky 1-3.

## Varování

1. Vzdálenost mezi ovladačem a vozítkem by nemělo překročit vzdálenost více než 10 metrů.
2. Dálkové ovládání je určeno pouze pro dospělé.
3. Před použitím dálkového ovladače si musíte přečíst návod k použití a nejprve obsluhujte prázdné auto, pouze pokud znáte způsob ovládání, můžete použít dálkový ovladač s dítětem v autě.
4. Toto vozítko by nemělo být používáno na dopravní komunikaci a na místě s vodou a překážkami.
6. Aby nedošlo k poškození el. obvodu, uschovejte prosím dálkové ovládání před vlhkem a deštěm.
7. Nemíchejte staré a nové baterie a různé značky baterií.
8. Aby nedošlo k poškození dálkového ovladače, vyjměte prosím baterie, pokud dálkový ovladač delší dobu nepoužíváte, abyste se vyhnuli koroze obvodu.
9. Vyvarujte se pádu dálkového ovladače během používání.
10. Vložte baterie se správnou polaritou, abyste zabránili zkratu baterie.
11. Nabíjení musí provádět pouze dospělá osoba. Nedobíjecí baterie nelze dobíjet.
12. Vybitá baterie by měla být z hračky vyjmuta správně a mělo by zabránit dětem v hraní.

### Jak vložit baterie:

Použijte šroubovák k povolte šroubu na zadní straně dálkového ovladače, otevřete kryt baterie a vložte dvě baterie typu AA 1,5 V podle schématu, poté kryt baterie zavřete a zajistěte šroubem.

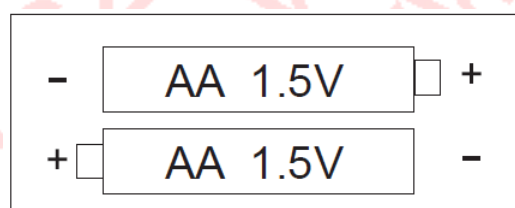

### Jak vyjmout baterie:

Pomocí šroubováku uvolněte šrouby na zadní část dálkového ovladače a vyjměte baterie, poté zavřete kryt a zajistěte šroubem.

## **VAROVÁNÍ:**

- Nenabíjecí baterie se nesmí dobíjet
- Baterie se vkládají se správnou polaritou
- Vybité baterie je třeba z hračky vyjmout
- Dobíjecí baterie lze nabíjet pouze pod dohledem dospělých

## **ZPŮSOB NABÍJENÍ**

Z bezpečnostních důvodů musí nabíjení provádět pouze dospělá osoba.

Při prvním použití otevřete kapotu motoru, sundejte plastový kryt motoru, připojte dva červené dráty.

Nabíjte 8 až 12 hodin.

Pokud auto zpomalilo, musí ho nabít 8 až 12 hodin, maximálně 20 hodin.

1. Nejprve zasuňte zástrčku nabíječky do nabíjecího portu.

(Napájení automobilu bude přerušeno)

2. Zasuňte nabíječku do zásuvky.

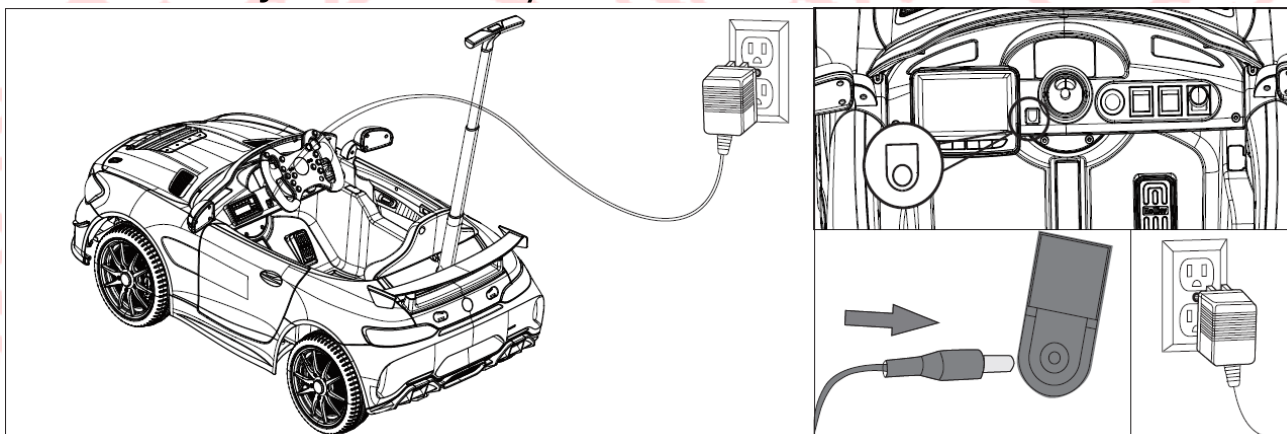

## **VAROVÁNÍ**

1. Hračku musí sestavit pouze dospělá osoba. V nerozloženém stavu obsahuje potenciálně nebezpečné ostré hrany a malé součásti. Uchovávejte prosím mimo dosah dítěte.
2. Vždy noste boty.
3. Je třeba nosit ochranné vybavení. Nepoužívat v provoz.

## POZOR

Nabíječku a baterii lze používat pouze podle předpisu výrobce.

- Nemíchejte staré a nové nebo různé typy baterií.
- Terminál baterie nesmí být zkratován.
- Neotevírejte kryt baterii ani nabíječku.
- Baterii nepřevracejte.
- Před nabíjením zkontrolujte, zda nabíječka, baterie a zástrčka jsou v pořádku, pokud narazíte na poškozené součásti, musíte je okamžitě přestat používat. A nepoužívejte je, dokud nebudou zcela opravena.
- Baterie bude po nabíjení trochu horká, je to normální.
- K upevnění baterie je nutné použít desku.
- S vybitou baterií musí manipulovat pouze dospělí, vyjměte baterii, která
- Pokud budete vyhazovat baterii, řádně ji recyklujte a nevyhazujte ji do běžného dopadu
- Nabíječka a baterie nejsou hračky. Chraňte je před dětmi.

## ÚDRŽBA A SERVIS

- 1, Pravidelně kontrolujte nabíječky, dráty, zástrčky, vnější karosérii a další části jestli jsou v dobrém stavu, případně jsou povolené šrouby a zda jsou potenciální bezpečné riziko.
- 2, Jednou za měsíc namažte mazacím olejem všechny pohyblivé železné části, aby se zabránilo opotřebení rezy.
- 3, Udržujte vozidlo mimo dosah ohně a přímého slunečního světla. Vozidlo musí být skladováno uvnitř nebo venku pod střechou.
- 4, Vůz by měl být držen mimo horké předměty, jako jsou kamna, topení, může hrozit roztavení nebo roztavení.
- 5, Nabíjejte minimálně jednou za měsíc, prodloužíte životnost baterie.
- 6, K čištění vozu musí být použity měkký hadřík. Nepoužívat chemikálie k čištění plastových dílu. Nejezděte za deště, hrozí poškození baterie a obvodu.
- 7, Neměňte strukturu produktu a obvodu systému. Údržba a opravy mohou být prováděny pod kontrolou odborníka nebo technického personálu.
- 8, Dobíjecí baterie lze nabíjet pouze pod dohledem dospělých.
- 9, Nemíchejte staré a nové baterie ani různé typy baterií.

## Odstranění poruchy

Auto nefunguje	Baterie není zcela nabitá
	Problém s koly
	Kola se zasekla a nemohou se otáčet
	Pedál nefunguje správně
	Hlavní vypínač je v poloze OFF
Pojistka nefunguje správně	
Auto jede pomalu	Pokud je nabíječka zapojena, auto se nezapne. Odpojte nabíječku.
	Pokud není správně připojena, zkontrolujte červený a černý konektor
	Přetížení vozidla
Baterie nejde nabít	Baterie nefunguje správně
	Baterie ztratila kapacitu
	Baterie a nabíječka nejsou propojeny