

BJS305

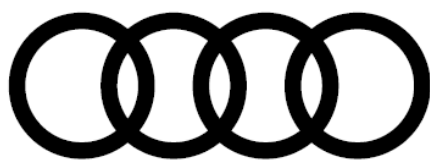

AUDI Q5



MANUÁL

Před použitím si přečtěte a pochopte celou tuto příručku!
Uschovejte tuto příručku pro budoucí použití, protože obsahuje důležité informace.

Před prvním použitím nabijte baterii po dobu nejméně 4-6 hodin.

Specifikace

Baterie	12V4.5AH×11 2V7AH×1	Motor	12V/390/16000 ×2 12V/540/10000 ×2
Pojistka	10A		
Nabíječka	12V1000mAh	Motor řízení	12V/390/5000 ×1
Rychlost	3-5km/h		

Doporučený věk: 37-96 měsíců

Maximální hmotnost: Max 35Kg

Velikost auta: 124,5*75*54,5cm

Čas nabíjení: 8-12 hodin

Životnost baterie: 300 cyklů

Baterie

- Nelze dobíjet nedobíjecí baterie.
- Pokud jsou používány vyměnitelné dobíjecí baterie, nabíjejte je pouze pod dohledem dospělých.
- Před nabíjením vyjměte z produktu dobíjecí baterie.
- Nemíchejte staré a nové baterie.
- Nemíchejte různé typy baterií: alkalické, standardní nebo dobíjecí (nikl-kadmium).
- Vložte baterie, jak je naznačeno, do prostoru pro baterie.
- Vyjměte baterie, pokud dlouhou dobu nepoužíváte vozítko.
- Vyjměte z přístroje vždy vybité baterie.
- Vytečení baterie a koroze mohou tento produkt poškodit.
- Baterie zlikvidujte bezpečně.
- Nikdy nezkratujte svorky baterie

Seznam dílů

Číslo	Název dílu	Počet dílů		Poznámky
		Pohon zadních kol	Pohon všech kol	
1	Čelní sklo	1		
2	Sedadlo	1		
3	Volant	1		
4	Světlo	2		
5	Kolo	4		
6	Kryt kol	4		
7	Dálkový ovladač	1		
8	Nabíječka	1		
9	Klíč	2		
A/F	Ø12 Podložka	7		
B	M10 Matice	4-5		náhradní
C	M4x12 Šroub	2-4		Na sedadlo
D	M5 Šroub	1		Na volant
E	M5 Matice	1		Na volant

Příslušenství



Šroubovák (není součástí)

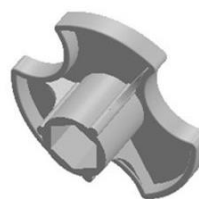

Klíč (je součástí balení)

Rozložený model

Poznámka: Některé díly se nachází i na druhé straně vozidla.

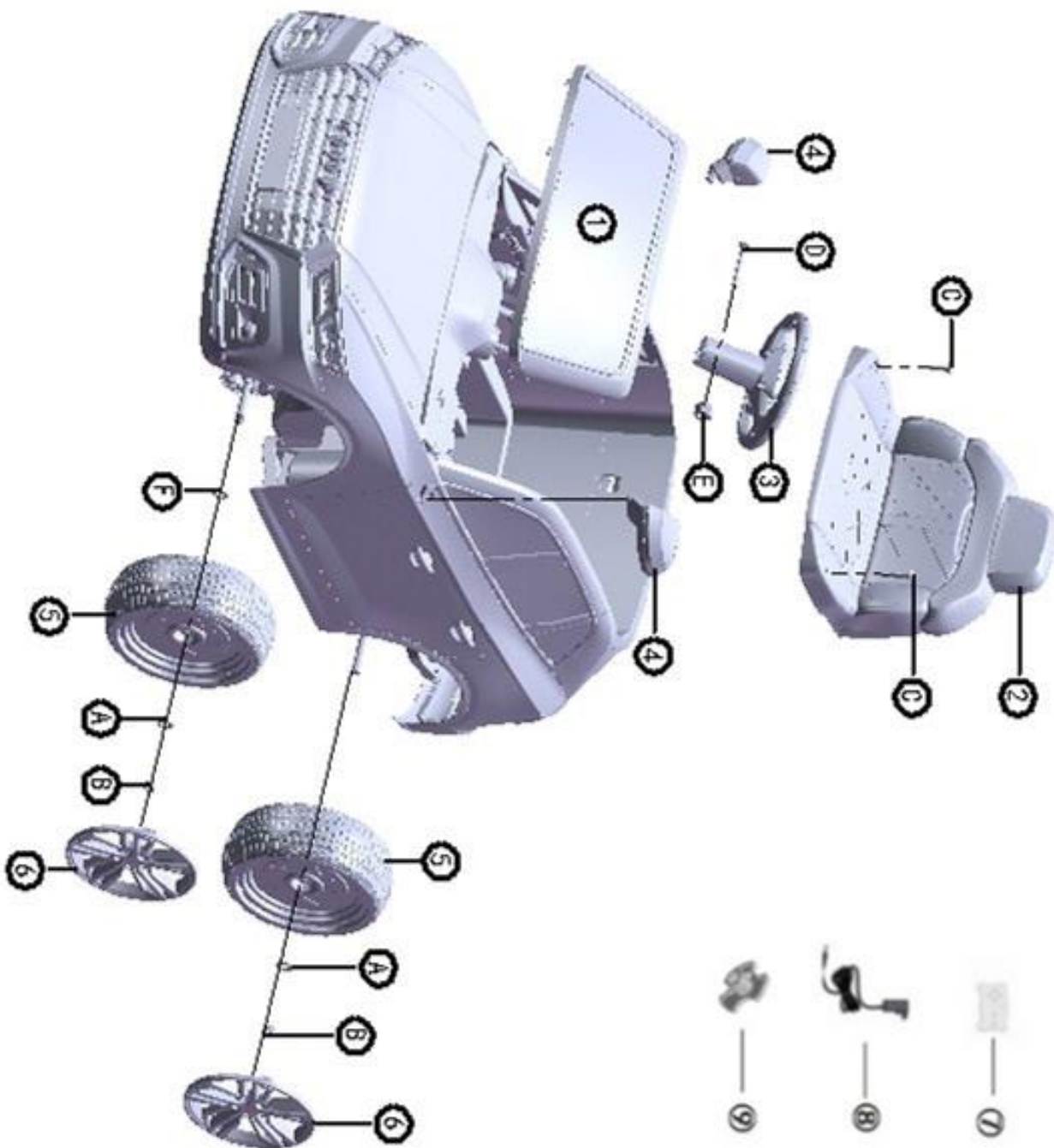

BEZPEČNOST

Úrazy

- Nikdy nespouštějte děti z dohledu. Vždy je potřeba dohled dospělé osoby.
- Tato hračka by měla být používána s opatrností, protože se vyžaduje dovednost, aby se zabránilo pádům nebo srážkám způsobujícím zranění uživatele nebo třetích stran.
- Používejte ochranné vybavení.
- Nikdy nejezděte v blízkosti automobilů, na strmých svazích nebo schodech, v okolí bazénů nebo jiných vodních plochách.
- Vždy noste boty, vždy sedět na sedadle.
- Nepoužívat v provozu.
- Dodržujte maximální hmotnost uživatele 35 kg.
- Tato hračka nemá brzdu.

VAROVÁNÍ

- **Není vhodné pro děti do 37 měsíců.**

Pravidla pro bezpečnou jízdu

- Udržujte děti v bezpečných jízdnicích oblastech: Nikdy nepoužívejte na vozovkách v blízkosti motorových vozidel, na trávníku, na strmých svazích nebo v jejich blízkosti, schody u bazénů nebo jiných vodních ploch
- Hračku používejte pouze na rovném povrchu. Stejně jako uvnitř domu, zahrady nebo hřiště.
- Nikdy nepoužívejte ve tmě. Dítě by mohlo narazit na neočekávané překážky a mít nehodu. Provozujte vozidlo pouze ve dne nebo v dobře osvětleném prostoru.
- Přísně zakázáno měnit obvod nebo přidávat další elektrické součásti
- Pravidelně kontrolujte dráty a připojení vozidla.
- Nedovolte dětem, aby se při jízdě vozu dotýkaly kol a nebyly v jejich blízkosti.
- Toto vozidlo má nastavitelné bezpečnostní pásy. Před použitím dětem dejte pokyn, jak si připoutat bezpečnostní pás, zaručíte bezpečnost dítěte.

Montáž

Montáž předního a zadního kola

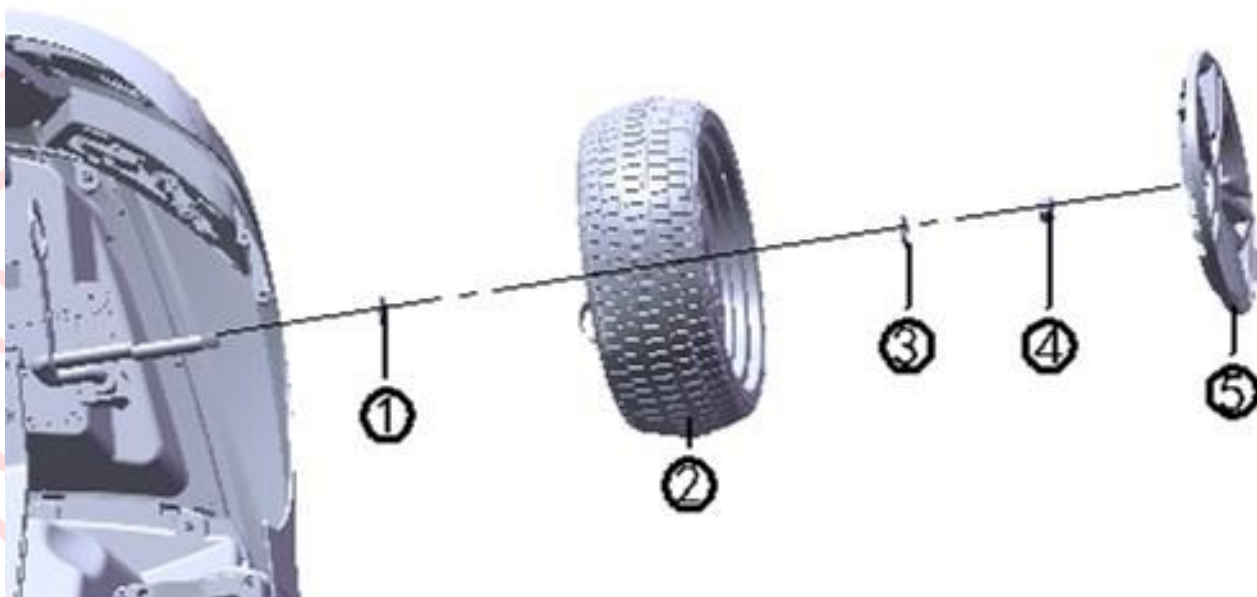

Otočte auto koly vzhůru

1. Nasadte těsnění Ø12 na přední nápravu.
2. Nasadte přední kolo.
3. Nasadte další těsnění Ø12.
4. Pomocí klíče zajistěte matici M10.
5. Nacvakněte kryt kola.

Stejným způsobem nasadte kolo i na druhou stranu.



1. Nasadte hnací kolo na zadní nápravu.
2. Nasadte těsnění Ø12 na zadní nápravu.
3. K upevnění hnacího kola pomocí šroubu použijte klíč.
4. Nacvakněte kryt kola.

Stejným způsobem nasadte kolo i na druhou stranu.

Montáž volantu, zpětných zrcátek a čelního skla

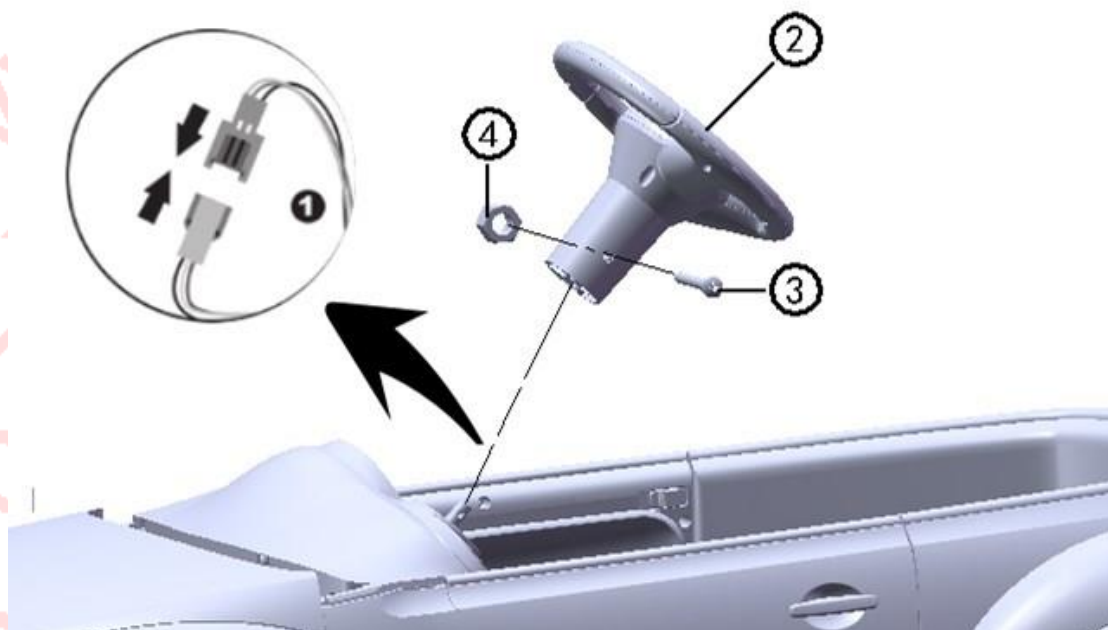

Otočte auto zpátky na kola

1. Propojte konektor kabelu volantu s konektorem z vozidla, poté ho zastrčte do otvoru na spodní straně volantu.
2. Nasad'te volant na hřídel řízení.
3. Zarovnejte otvory volantu s otvory na hřídeli řízení a zajistěte šroubem M5 x 45.
4. Zajistěte matici M5 na druhé straně
5. Zasuňte levé a pravé zpětné zrcátko do otvorů v karoserii.
6. Zasuňte čelní sklo do otvoru v karoserii

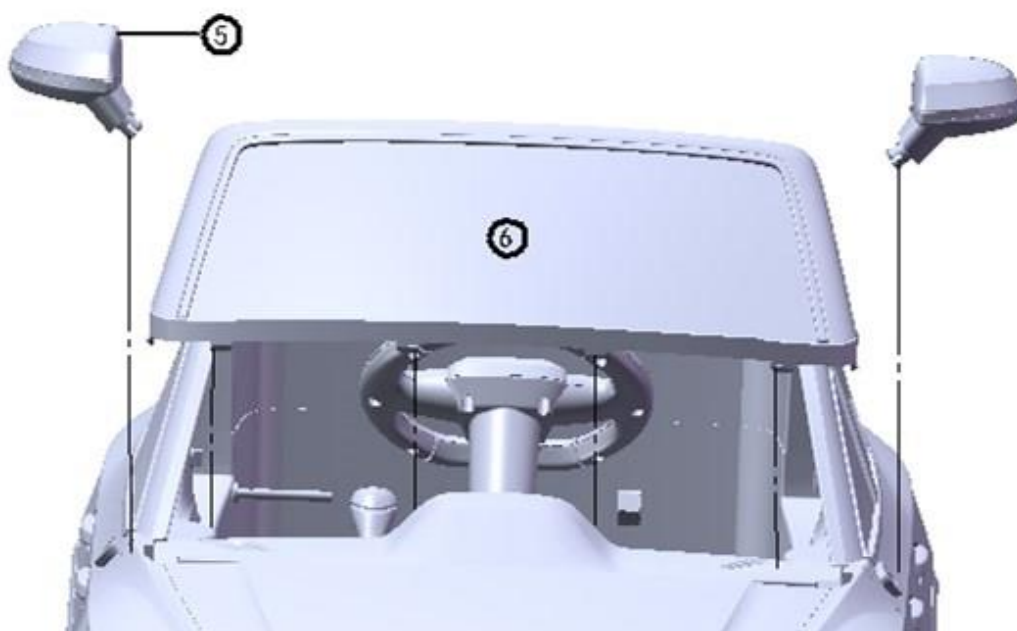

Připojení baterie a montáž sedadla

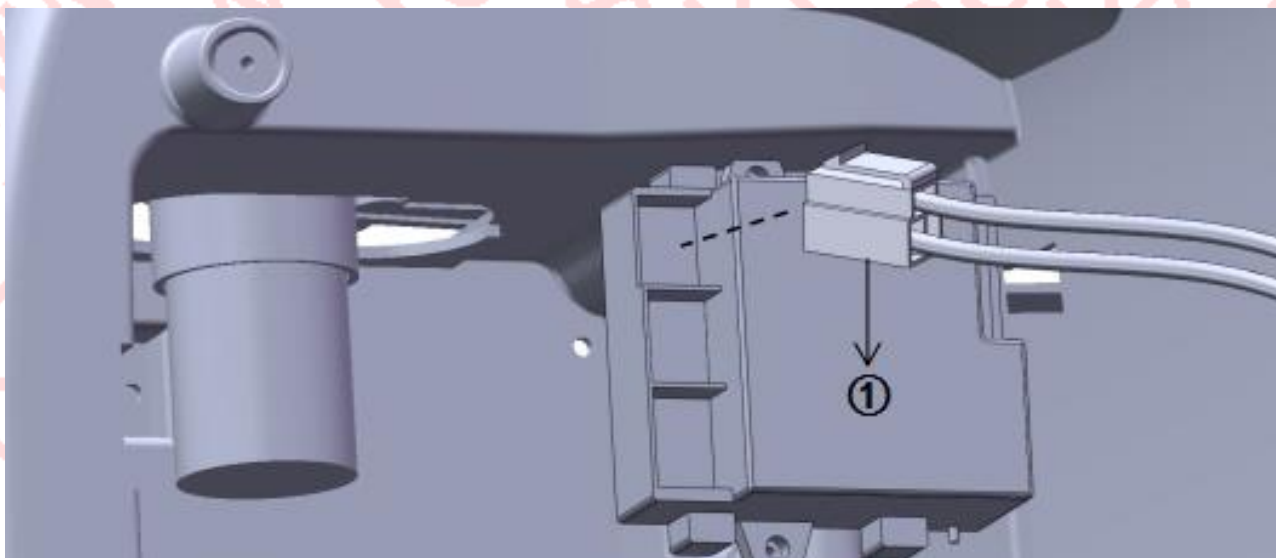

1. Najděte hlavní napájecí kabel a zasuňte ho do odpovídající zásuvky na baterii.



1. Přiložte sedadlo k odpovídajícím otvorům v karosérii.
2. Upevněte sedadlo šroubem M4x12

Funkční tlačítka vozítka



1. Nožní pedál: Sešlápnutím pedálu se vůz rozjede
Uvolnění pedálu, auto se pomalu zastaví
2. Přepínač změny směru: vpřed a vzad
3. Tlačítko pro hudbu: Stisknutím tohoto tlačítka můžete přehrávat zvuky nebo hudbu.
4. Palubní deska:

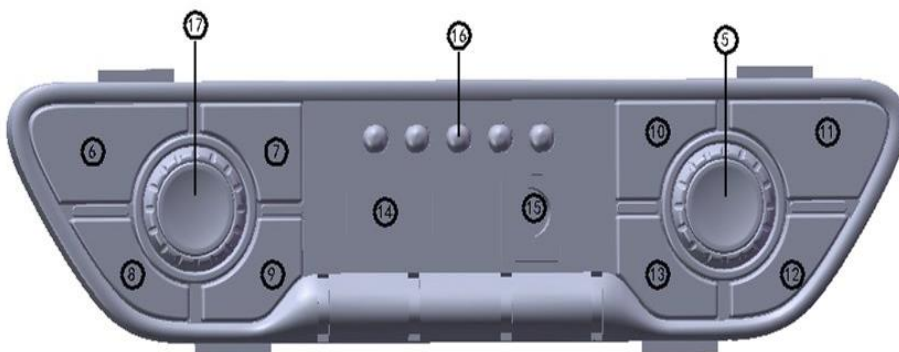

5. Hlavní vypínač: Podržte 3 sekundy tlačítko Zapnete/ vypněte vozidlo
6. Bluetooth: Přehrávání hudby z mobilního telefonu ve vašem vozítku
7. FM Rádio: dlouze stiskněte 2-3 sekundy, FM tlačítko bude blikat a automaticky vyhledávat stanice, po dokončení vyhledávání, FM tlačítko přestane blikat
8. Tlačítko Hudby: přehrávání hudby
9. Poslední skladby: Přepínání skladeb, dlouhým stisknutím snížíte hlasitost
10. Tlačítko vysoké rychlosti: změníte rychlost automobilu na vysokou
11. Tlačítko nízké rychlosti: změňte rychlost vozidla na pomalou
12. Tlačítko osvětlení: Zapíná nebo vypíná světlo
13. Další skladba: Přepínání skladeb, dlouhým stisknutím zvýšíte hlasitost
14. USB
15. Zásuvka: nabíjení
16. Výkon displeje: Zřetelně vidíte stav baterie, včasné nabíjení
17. Přehrát

VAROVÁNÍ BATERIE!

- Nelze dobíjet nedobíjecí baterie.
- Baterii může nabíjet pouze dospělý.
- Různé typy baterií nelze kombinovat.
- Baterie vkládejte ve správné polaritě.
- Vybitá baterie by měla být vyjmuta z hračky.
- Napájecí svorky nesmí být zkratovány.

Dálkové ovládání

Dálkové ovládání můžou používat jen dospělý, nedovolte, aby se děti dotkly dálkového ovládání.

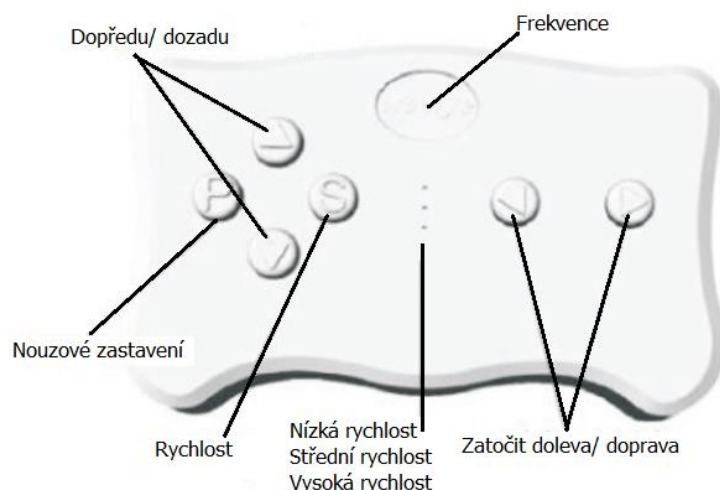

Návod k použití:

Při prvním použití (nebo Výměně baterií)

1. Vložte do dálkového ovladače dvě baterie AAA
 2. Dlouze stiskněte tlačítko frekvence po dobu 2–4 sekund, LED dioda nízké rychlosti bliká
 3. Zapněte hlavní vypínač automobilu, LED dioda nízké rychlosti nepřetržitě bliká, poté začne trvale svítit, pak je signál navázán správně.
- Pokud se připojení signálu nepovede (Led dioda nízké rychlosti začne blikat), vyjměte baterie a opakujte kroky 1 až 3.
 - Pokud nebudete dálkové ovládání používat, tak po 10 sec. přejde do režimu úspory energie.

Nabíjení

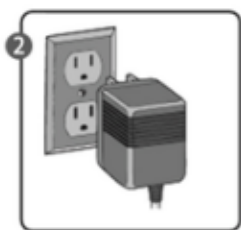

1. Vložte nabíječku do nabíjecího konektoru v autě.
2. Nabíječku zastrčte do stabilního zdroje střídavého proudu (zástrčka)

POZOR: Pouze dospělý může baterii nabíjet a dobíjet!

Pomocná rukojeť na tažení vozítka



Jak používat rukojeť

1. Vyklopte opěrná kolečka z karosérie ven.
2. Vyklopte pomocnou rukojeť ven.

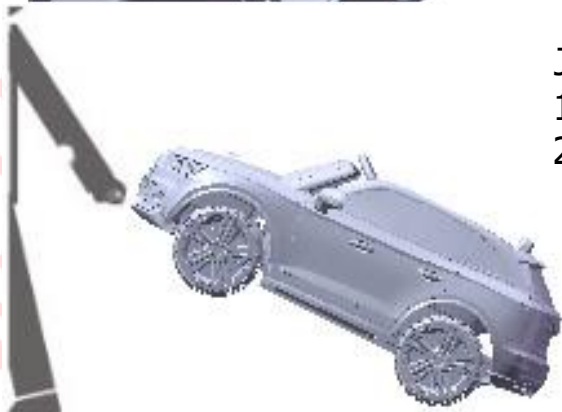

Nabíjení

- Baterii může nabíjet a dobíjet pouze dospělý!
- Při výměně baterie nejprve otevřete víko a vyjměte starou baterii.
- Při vkládání nové baterii věnujte pozornost kladným a záporným pólům, poté zavřete víko.
- Před nabíjením je třeba z hračky vyjmout dobíjecí baterie.

POŽÁRNÍ A ELEKTRICKÉ VAROVÁNÍ

- Používejte pouze baterii a nabíječku dodávanou s vozidlem.
- NIKDY nevyměňujte baterii nebo nabíječku za jinou značku. Použití jiné baterie nebo nabíječky může způsobit požár nebo výbuch.
- Nepoužívejte baterii ani nabíječku pro žádný jiný produkt. Mohlo by dojít k přehřátí, požáru nebo výbuchu.
- NIKDY neupravujte systém elektrických obvodů. Manipulace s elektrickým systémem může způsobit úraz elektrickým proudem, požár, výbuch nebo může trvale poškodit systém.
- Nedovolte přímý kontakt mezi póly baterie. Může dojít k požáru nebo výbuchu.
- Během nabíjení se vytvářejí výbušné plyny. Nenabíjejte v blízkosti hořlavých materiálů.
- Nabíjte baterii pouze v dobře větrané místnosti.
- Před nabíjením zkontrolujte nabíječku, baterii a konektor. Pokud zjistíte nějaké poškození, přestaňte nabíječku používat, dokud nebude opravena.
- Zahřívání baterie během nabíjení je běžným jevem, ale když je teplota příliš vysoká, měla by se nabíječka zkontrolovat, zda je nabíjecí proud příliš velký nebo zda je baterie zkratovaná.
- Baterie musí být upevněna pomocí přítlačné desky. Pokud se vůz otočí, baterie pravděpodobně zraní děti, pokud vypadne.
- Nabíjte baterii po každém použití nebo jednou za měsíc.
- Nabíječka a baterie nejsou hračky. Děti si s nimi nesmějí hrát.
- Při nabíjení musí být hlavní vypínač v poloze OFF.
- Před prvním použitím byste měli baterii nabíjet 8-12 hodin. Nenabíjejte baterii déle než 10 hodin, aby nedošlo k přehřátí nabíječky.
- Jakmile vozidlo pojede pomalu, nabíjte baterii.

POJISTKA

Tento produkt je vybaven pojistkou s automatickým resetem, při přetížení nebo nesprávném použití se pojistka s automatickým resetem automaticky vypne po dobu 15–20 sekund a poté se restartuje.

Pojistka je umístěna pod sedadlem.

Chcete-li zabránit rozbití, postupujte podle těchto pokynů:

- Nepřetěžujte vozidlo.
- Za vozidlem nic netahejte
- Zabraňte kontaktu vody nebo jiné kapaliny s baterií nebo jinými elektrickými součástmi
- Nedotýkejte se elektrického systému. Reklamace musí být provedena odborníky nebo pod vedením techniků.

VÝMĚNA BATERIE A LIKVIDACE

- Před použitím zkontrolujte kabely, zástrčky, pouzdro a další součásti nabíječky. Pokud zjistíte poškození, přestaňte nabíječku používat, dokud nebude opravena.
- Po určité době namažte části vozidla malým množstvím mazacího oleje, abyste předešli opotřebení a korozi.
- Vozidla by měla být umístěna daleko od zdrojů ohně a měla by se vyhnout dlouhodobému osvětlení. Udržujte je rovný a obrácený směrem nahoru, nikoli vzhůru nohama ani nakloněný; za mokra nechejte auto zaparkované uvnitř nebo ho přikryjte plachtou.
- Vozidla by měla být umístěna mimo horké předměty, jako jsou kamna. Plastové části se mohou roztavit. Při nabíjení chraňte před hořlavými materiály, abyste zabránili požáru.
- Po použití nabíjejte včas, nabíjet baterie mohou jen dospělý. Baterii nabíjejte alespoň jednou měsíčně, abyste prodloužili její životnost.
- Otřete vozidlo suchým měkkým hadříkem. Kromě měkkého hadříku lze také použít na čištění plastových dílů vosk ve spreji na leštění nábytku, aby se dosáhlo efektu povrchové úpravy. K otírání plastových částí hraček nepoužívejte chemická rozpouštědla. K čištění vozidel nepoužívejte mýdlo a vodu.
- Nejezděte v deštivém nebo sněhovém počasí. Voda může poškodit motory, elektrické systémy a baterie.

- Pokud přestanete vozítko používat, všechny vypínače přepněte do polohy OFF.
- Nepoužívejte prosím pojistku, která neodpovídá specifikacím tohoto produktu.
- Bez povolení neměňte strukturu a obvodový systém produktu.
- Údržbářské práce musí být prováděny pod vedením profesionálního nebo technického personálu.

Odstranění poruchy

Typ poruchy	Analýza důvodu	Odstranění poruchy
Vozidlo nejede	Je pojistka odpojena?	Ano, vypněte napájení na 15–20 sekund a poté znovu zapněte.
	Je kontakt nožního pedálu v pořádku?	NE, opravte nožní pedál.
	Je kontakt na motoru v pořádku?	NE, Dobře přivařte svorkovnici.
	Je konektor vodiče motoru správně připojen?	NE, Připojte ho.
Malá výdrž baterie	Zkontrolujte, zda je napětí baterie normální?	NE, nabijte
	Baterie je stará	Kupte novou baterii
Baterie nejde nabít	Je zásuvka baterie uvolněná?	Ano, Opravte zástrčku baterie
	Vydává nabíječka při nabíjení nějaké mírné teplo?	Ne, Možná je nabíječka nefunkční. Vyměňte nabíječku
Kola se neotáčejí	Převodový stupeň na všech úrovních je poškozen.	Vyměňte novou převodovku

Vozidlo se zastavuje.	Váží jezdec více než 35kg?	Ano, Nepřetěžujte vozidlo.
	Jezdíte po nerovném terénu?	Ano, Vozidlo by mělo jezdit po rovném terénu.
	Zkontrolujte, zda se kolo může otáčet samo?	Ne, odstraňte poruchu kola.
Vozidlo s dálkovým ovládáním nereaguje	Spouští se funkce brzdění?	Ano, Stisknutím brzdového tlačítka uvolníte funkci brzdy.
	Je dálkové ovládání vybitý?	Ano, Zkuste se znovu připojit. Ne, Zkontrolujte, zda není baterie vybitá.

Pokud výše uvedený způsob řešení problémů není k dispozici, kontaktujte náš servis nebo distributory.

- Ilustrace použité v této příručce slouží k ilustraci způsobu práce a struktury produktu. Pokud existuje malý rozdíl mezi fyzickým objektem a ilustracemi, má fyzický objekt přednost.
- Za účelem zlepšení kvality produktu můžeme bez předchozího upozornění změnit část struktury a vzhledu produktu. Prosím pochop
- Obal obsahuje důležité informace a musí být uchováván pro budoucí použití.