

# Uživatelská příručka

Lean Toys elektrická čtyřkolka 2.4GHz Eva



## POZOR

Návod k obsluze obsahuje pokyny k montáži, použití a údržbě. Vozidlo musí být sestaveno dospělou osobou, která si přečetla pokyny v této příručce a porozuměla jim. Před použitím uchovávejte balení mimo dosah dětí a zlikvidujte veškerý obal.

Poznámka: Pro nejlepší výkon jezděte na rovném a tvrdém povrchu. Následující bezpečnostní rizika mohou mít za následek vážné zranění nebo smrt uživatele vozidla: Tento produkt obsahuje malé části, které jsou určeny pouze pro montáž dospělými. Při montáži držte malé děti mimo dosah. Před montáží odstraňte a zlikvidujte veškerý ochranný materiál. Ujistěte se, že jste z karoserie vozidla odstranili veškerý obalový materiál a součásti. Baterie a související příslušenství obsahují chemikálie olova a kyseliny. Nikdy neotevírejte baterii.

Části těla, jako jsou ruce, nohy, vlasy a oděv, se mohou zachytit v pohyblivých částech. Při používání vozidla vždy noste boty. Tato hračka nemá brzdy ani schopnost brzdit. Při používání této hračky nenechávejte dítě bez dozoru a nedovolte použití této hračky na jakémkoli místě, které vyžaduje schopnost brzdění, protože to může způsobit převrácení nebo ztrátu kontroly nad vozidlem, což může způsobit vážné zranění nebo smrt. Používání vozidla v blízkosti ulic, motorových vozidel, odjezdů, jako jsou: schody, voda (bazény) nebo jiné vodní útvary, spádované povrchy, kopce, mokré oblasti, hořlavé páry, v uličkách, v noci nebo ve tmě, může způsobit neočekávanou nehodu. Vždy používejte vozidlo v bezpečném a bezpečném prostředí s nepřetržitým dohledem dospělých.

- Používání vozidla v nebezpečných podmínkách, jako je sníh, déšť, uvolněné nečistoty, bláto, písek nebo jemný štěrk, může mít za následek neočekávané jednání, jako je převrácení a sklouznutí a poškození systému a baterie.

## VÝSTRAHA BATERIÍ

Následující bezpečnostní rizika mohou mít za následek vážné zranění nebo smrt uživatele vozidla:

- Používání jiné baterie nebo nabíječky než dodané dobíjecí baterie 12 V a nabíječka může způsobit požár nebo výbuch.
- Během nabíjení se vytvářejí výbušné plyny. Nabíjte baterii v dobře větraném prostoru. Nenabíjejte baterii v blízkosti horkých nebo hořlavých materiálů.

- Kontakt mezi kladnými a zápornými svorkami může způsobit požár nebo výbuch. Vyvarujte se přímého kontaktu mezi zásuvkou. Kapaliny na baterii mohou způsobit požár nebo úraz elektrickým proudem. Vždy udržujte baterii v suchu.
- Kontakt nebo vystavení vytečení baterie (olověné kyseliny) může způsobit vážné zranění. Pokud dojde ke kontaktu s kyselinou, okamžitě zavolejte svého lékaře. Pokud je chemická látka na kůži nebo v očích, proplachujte studenou vodou po dobu 15 minut. Pokud byla chemikálie spolknuta, ihned dejte osobě vodu nebo mléko. Pokud pacient zvrací nebo má sníženou úroveň bdělosti, nepodávejte vodu ani mléko. Nevyvolávejte zvracení.
- Odkryté zapojení, obvody v nabíječce mohou způsobit úraz elektrickým proudem.

## POŽADAVKY A UPOZORNĚNÍ

**Věk** dítěte: 37-96 měsíců

**Váha** dítěte: ( 30kg )

Před použitím vozidla by dítě mělo rozumět ovládacím prvkům vozidla a bezpečnostním otázkám. Musí také prokázat schopnost řídit vozidlo a ovládat jeho ovládací prvky. Za výchovu dítěte a dohled nad používáním vozidel odpovídá dospělý. Před jízdou si přečtěte následující bezpečnostní upozornění pro dítě, které vozidlo používá.

## VAROVÁNÍ!

- Nikdy nenechávejte dítě bez dozoru. Vždy na dítě dohlížejte.
- Při používání vozidla vždy sedět na sedadle.
- Ve vozidle je současně povolen pouze jeden jezdec
- Děti mladší 3 let nemohou vozidlo používat.
- Jezděte pouze na vodorovném povrchu.
- Nepřibližujte se k bazénům nebo jiným vodním útvarům, odpadům nebo prudkým stoupáním nahoru a dolů.
- Nejezděte v bahně, písku nebo jemném šterku.
- Nejezděte na ulicích nebo v blízkosti automobilů.
- Nepoužívat v provozu.

## POZOR

- Zaparkujte vozidlo v interiéru nebo zakryjte plachtou, abyste ho ochránili před vlhkým počasím.
- Nenechávejte vozidlo na slunci po dlouhou dobu nebo může dojít k vyblednutí. Skladujte ve stínu.
- Neumývejte vozidlo hadicí.
- Neumývejte vozidlo mýdlem a vodou.

## BATERIE

- Pokud je baterie zcela vybitá, může dojít k poškození baterie. Zabraňte úplnému vybití baterie.
- Před nabíjením zkontrolujte, zda nejsou baterie a nabíječka (napájecí kabel, konektor) opotřebené a poškozené. Pokud dojde k poškození, nenabíjejte baterii.
- Doba nabíjení baterie je v průměru 8 až 12 hodin. Nenabíjejte baterii déle než 20 hodin. Pokud nenabijete baterii podle pokynů, může to způsobit trvalé poškození baterie a ztrátu záruky.
- S baterií by měl zacházet, nabíjet a dobíjet pouze dospělý, který si přečetl bezpečnostní upozornění a chápe je.

## Parametry

Baterie a pojistka	Dvojitý pohon (12V7AH / 12V10AH) pojistka: 5A / 10A / 13A / 15A
Motor	Dva motory 12V 12V Motor 12V (rychlost otáčení: 9000r / min) Řízení motor 12V (rychlost otáčení: 6000r / min)
Vhodný věk	37-69 měsíců
Max. váha	30kg
Velikost vozidla	1030*680*730 mm
Rychlost	3-6KM/h
Doba provozu	Doba nabíjení 8-12 hodin Doba provozu 1 až 2 hodin
Nabíječka	Vstup - 110 V ~ 240 V Výstup: DC 12 V 1000MA
Materiál	PP (polypropylen) a železo

**Krok 1:** Otevřete krabici, vyjměte všechny součásti.

Komponenty

Přední kola, zadní kola, nabíječka, řídítka, kryty kol, přístrojová deska, klíč M8, klíč M5, sedák, závitové šrouby a zadní náprava, která je upevněna na karoserii vozidla jako obrázek 1 (odeberte jej pro pozdější instalaci).

**Krok 2:** Najděte návod, řekne vám správný způsob operace a instalační plán.

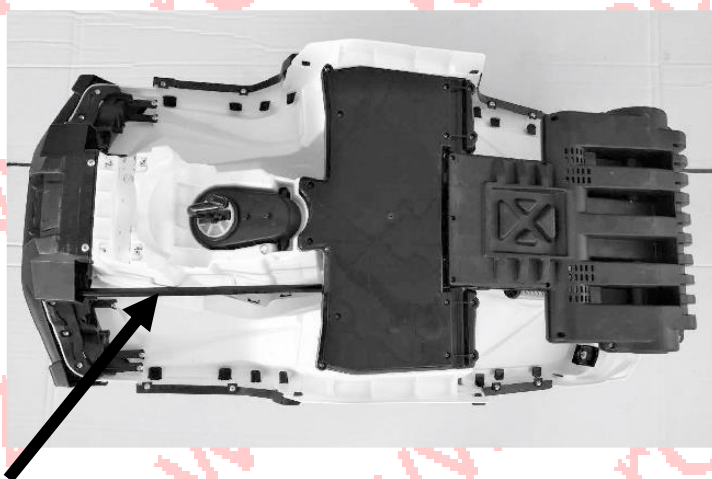

**A** (zadní náprava)

## Seznam dílů

Číslo	Počet	Obrázek	Číslo	Počet	Obrázek
1	1	 A (zadní náprava)	2	2	 B (přední kolo)
3	2	 C (zadní kolo)	4	4	 D (kryt kola)
5	1	 E (řídítka)	6	1	 F (opěrka)
7	1	 G (přední náprava)	8	1	 H (ovladač)
9	1	 I (nabíječka)	10	1	 J (manual)
11	1	 K (klíč M8)	12	6	 S1 (těsnění M12)
13	4	 S2 (těsnění M10)	14	4	 S3 (šrouby 4 * 12 mm)
15	5	 S4 (2,5 * 16 dělený kolík)			



## Postup montáže

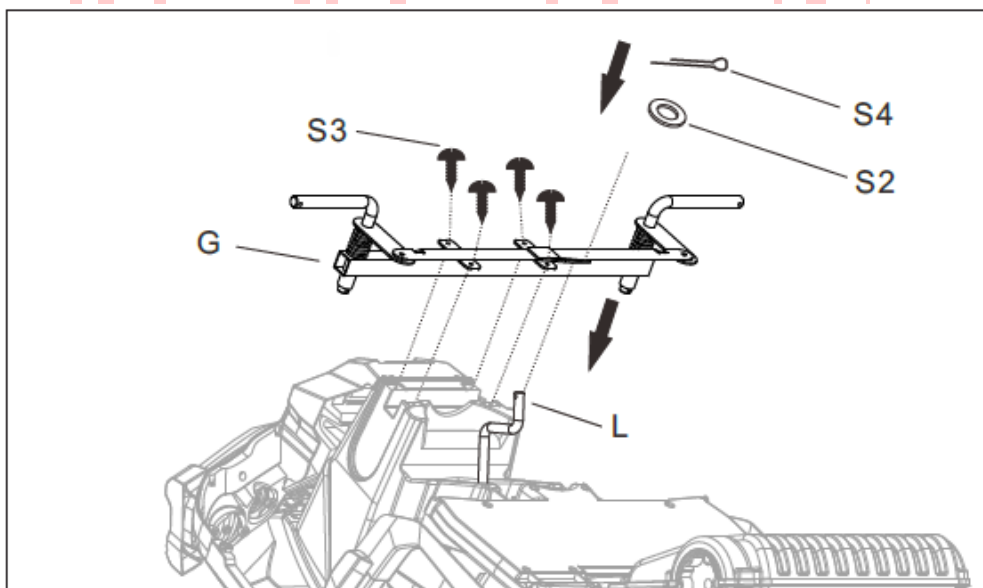

### Krok 1:

Namontujte přední nápravu. Vyhledejte odpovídající polohu na karoserii vozidla, použijte 4x S3 (velký závitové šrouby s plochou hlavou 4 \* 12 mm pro upevnění G (přední náprava) do této polohy.

Poznámka: L (třmen řízení) musí být zastrčen na otvor řízení. Dát nejprve S2 (těsnění M10) nejprve na L (řídící třmen) a poté vložte S4 (2,5 \* 16) štípací čep) do otvoru řízení, aby se pevně upevnil.

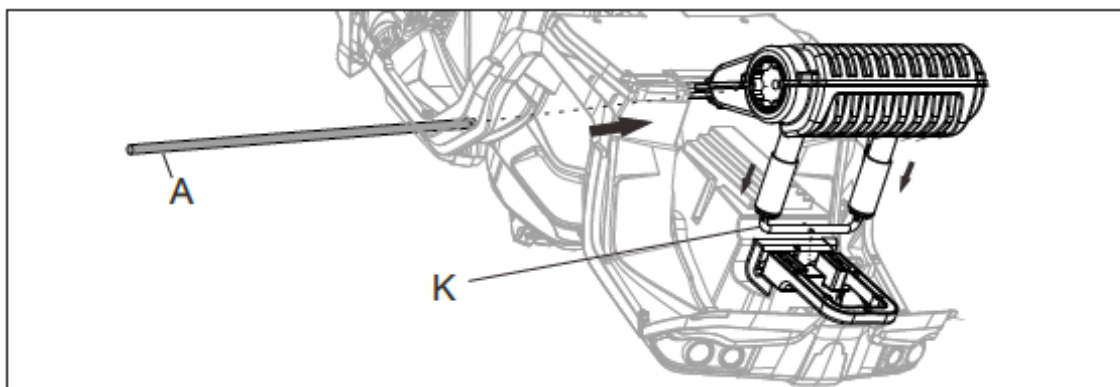

### Krok 2:

Namontujte zadní nápravu

Nejprve stiskněte a zatlačte K (zadní závěsný čep) do odpovídajícího pozice, jak je znázorněno. Poté protlačte A (zadní náprava) otvorem, jak je znázorněno na obrázku (Zachovejte stejnou délku na obou stranách).

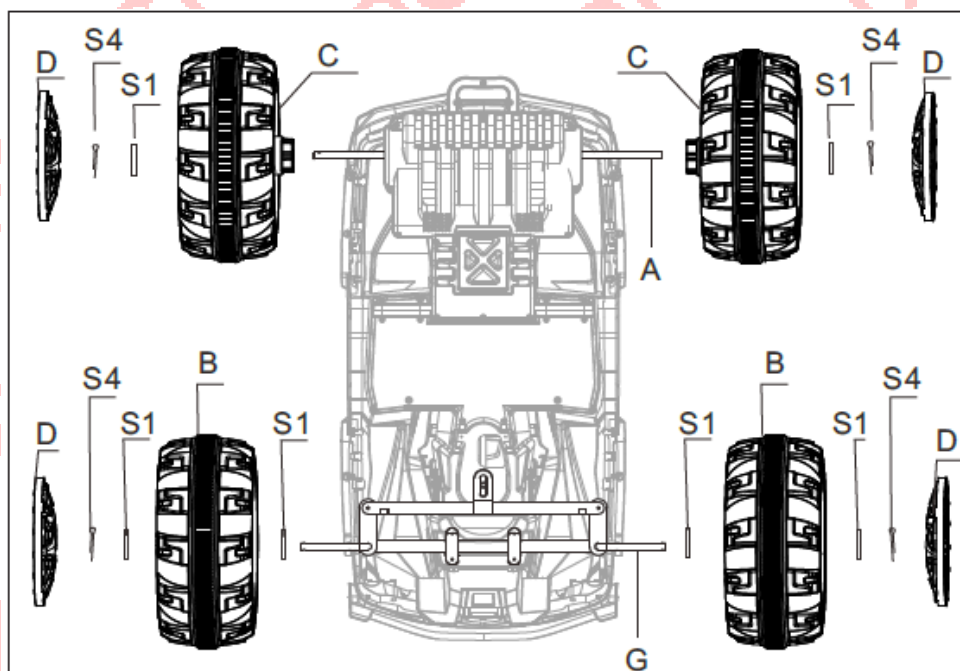

### Krok 3:

Namontujte přední a zadní kolo.

1. Namontujte přední kolo: Nejprve vložte S1 (těsnění M12) na obě strany G (přední náprava), poté namontujte B (přední kolo) na G (přední náprava), poté S1 (těsnění M12) musí být umístěno mimo B (přední kola) a bezpečně je upevněte pomocí S4 (2,5 \* 16).
2. Namontujte zadní kolo: Namontujte C (zadní kolo) na obě strany A (zadní náprava).  
(Poznámka: konvexní strana C (zadní kolo) je uvnitř) a poté bezpečně upevněte dvě S1 (těsnění M12) z C (zadní kola) s S4 (2,5 \* 16).
3. Stiskněte a upevněte 4 D (kryt kola) na odpovídající pozici na kola.

### Krok 4:

Instalace říditka

Zatlačte E (říditka) do Q (řídící třmen), použijte N (šroub) a M (matice) k upevnění .

#### Poznámka:

Nasad'te M (matici) na strana se šestihrannou dírou, vložte N (šroub) do kulaté díry

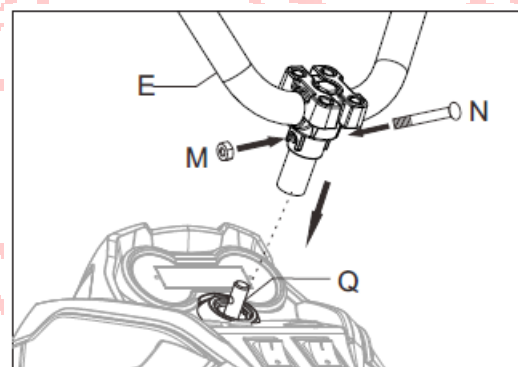



### Krok 5:

Montáž opěrky sedadla  
Stiskněte a opravte F (opěrku) na  
Odpovídající pozice na tělo karoserie.

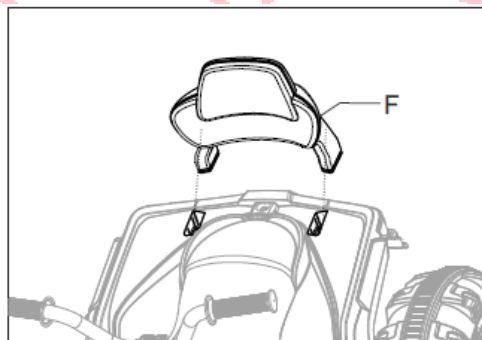

### Krok 6:

Sundejte sedadlo  
Použijte šroub k odstranění šroubu  
ze sedadla a sundat sedadlo.  
Vyjměte nabíječku, návod k použití a  
dálkové ovládání uvnitř.

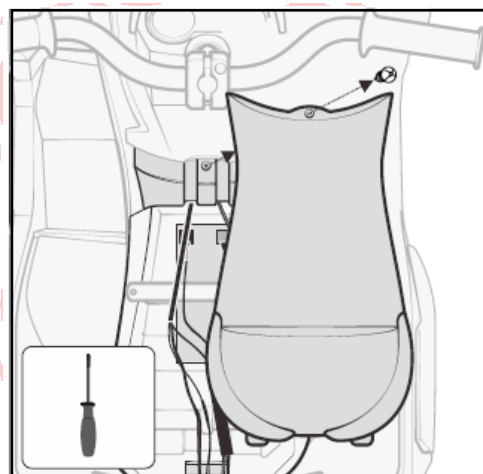

### Krok 7:

Zapojení baterie  
1. Najděte pozitivní polarita (červený port)  
připojte ji k červené terminál na baterii,  
znázorněno na obrázku.  
2. Vraťte sedadla do původní pozice

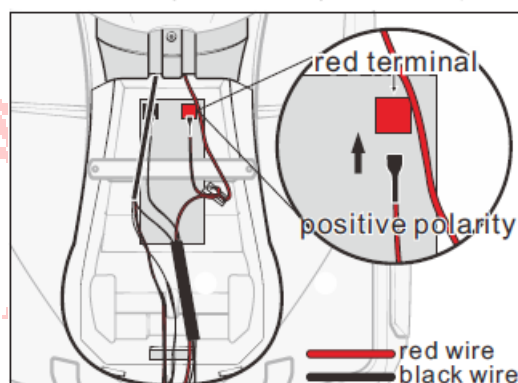

## NÁVOD K POUŽITÍ

### Výměna baterie v ovladači

1. Všechny baterie by měly být vloženy ve správné polaritě.
2. Nedobíjecí baterie nelze dobít
3. Před nabíjením musí být dobíjecí baterie vyjmuta z hraček.
4. Vyjměte vybitou baterii a řádně s ní zacházejte. Abyste se vyhnuli zranění, prosím udržujte děti mimo dosah baterie.
5. Nemíchejte staré a nové baterie. Nemíchejte alkalické, standardní nebo dobíjecí baterie.
6. Baterie mohou nabíjet jen dospělý.

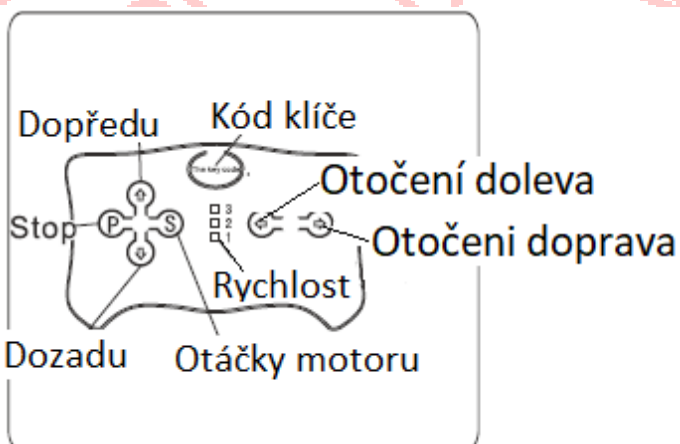
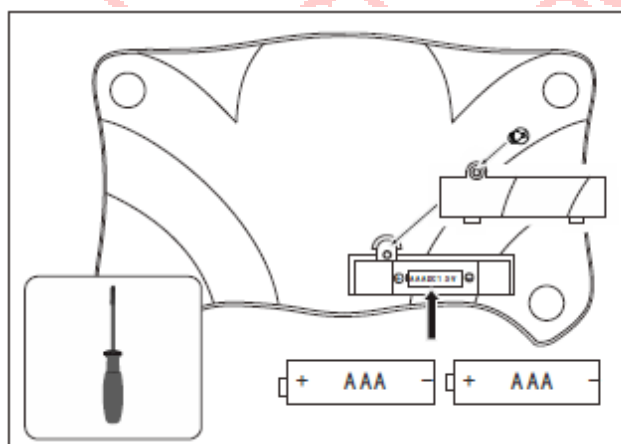

## Přizpůsobení frekvence automobilu a dálkového ovládání

Další podrobnosti o dálkovém ovladači najdete na vnějším obalu krabice dálkového ovladače.

## Příručka pro ruční ovládání (dopředu, dozadu a rychlostní kontrola):

Poté, co řidič sedí, stiskněte hlavní vypínač, vůz vyše zvuk (2-5 sekund). Přepněte přepínač vpřed / stop / vzad poloha „vpřed“ (Stiskněte dopředu), rychlostní přepínač se přepne do polohy „nízká rychlost“, po sešlápnutí pedálu vůz pojede pomalu dopředu, po uvolnění pedálu auto zastaví. Přepněte spínač do polohy „vysoké rychlosti“, po sešlápnutí pedálu se bude auto pohybovat rychle dopředu, po uvolnění pedálu auto zastaví. Posuňte vpřed / stop / vzad přepněte do polohy „vzad“, vůz pojede rychle dozadu, po uvolnění pedálu auto zastaví. Přepněte do „nízká rychlost“, vůz po sešlápnutí pedálu pojede pomalu dozadu, uvolněte pedál a vůz zastaví. Jestli přepínač přepnete do polohy Stop, auto se nemůže pohybovat vpřed ani vzad.

## Průvodce pro dálkové ovládání:

Dálkové ovládání před ručním ovládáním (vůz se bude řídit pokyny z dálkového ovladače)

Stiskněte tlačítko vpřed, auto se posune vpřed. Stiskněte dozadu, auto se bude pohybovat vzad. Stiskněte tlačítko „P“, auto se zastaví (v tuto chvíli funkce ručního ovládání je neplatná). Opětovným stisknutím tlačítka „P“ zrušíte nouzový stav. Klávesa „S“ je klávesa pro ovládání rychlosti, jedna kontrolka znamená nízká rychlost, dvě rozsvícené diody představují střední rychlost, tři diody vysokou rychlost.

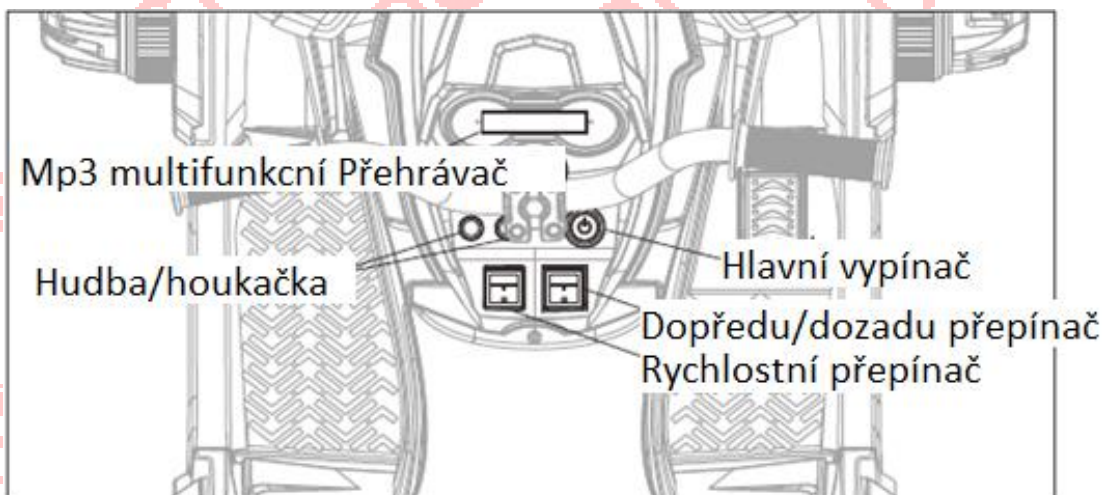

### Instrukce pro multifunkční přehrávač MP3

- a)** Tlačítka (◀◀/V-) : krátkým stisknutím přehrajete poslední hudba, dlouhým stisknutím snížíte hlasitost.  
 Tlačítka (▶▶/V+) : krátkým stisknutím tlačítka přehrajte další hudbu, dlouhým stisknutím zvýšíte hlasitost.  
 Tlačítka (▶||) pauza tlačítka: v režimu FM automaticky vyhledá kanál.  
 Tlačítka (MODE): tlačítka pro přepínání režimů, lze přepínat mezi USB, TF, FM a konvenční hudební režim.
- b)** Pokyny k portu USB: Připojte USB k portu USB, auto začne přehrávat hudbu na USB.
- c)** Pokyny pro kartu TF: Připojte kartu TF do slotu pro kartu TF, vůz bude přehrávat hudbu na TF kartě.
- d)** Pokyny pro FM: Stiskněte tlačítka MODE a přepněte režim na FM, světlo FM se zapne.  
 Poté stiskněte tlačítka (▶||), auto automaticky vyhledá kanál a po vyhledání přehrajte první kanál.  
 Stisknutím tlačítka (◀◀/V-) přehrajte poslední kanál,  
 Stisknutím (▶▶/V+) přehrajete další kanál (tlačítka hudby má stejnou funkci)

### Použití tlačítka hudby a tlačítka houkačky

Stisknutím tlačítka hudby - přehrajte jinou hudbu.  
 Stiskněte tlačítka houkačky – zapnete trumpetu.

### Instrukce vratné pojistky

Pokud proud přesáhne 5 (nebo 10, nebo 13, nebo 15) ampér, pojistka automaticky přeruší nabíjení na 5- 10 sekund.

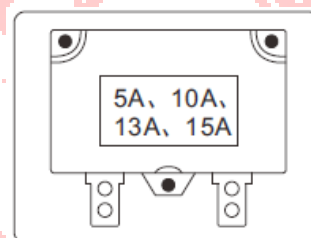

## Pokyny k nabíjení

### Varování

Připojte nabíječku přímo do zásuvky. Nepoužívejte prodlužovací kabel.

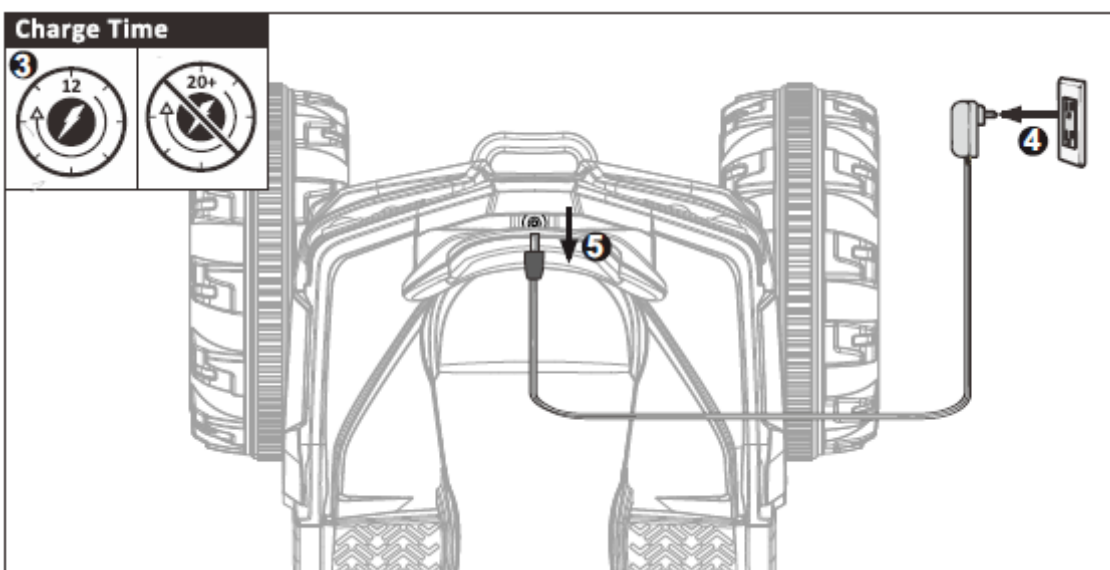
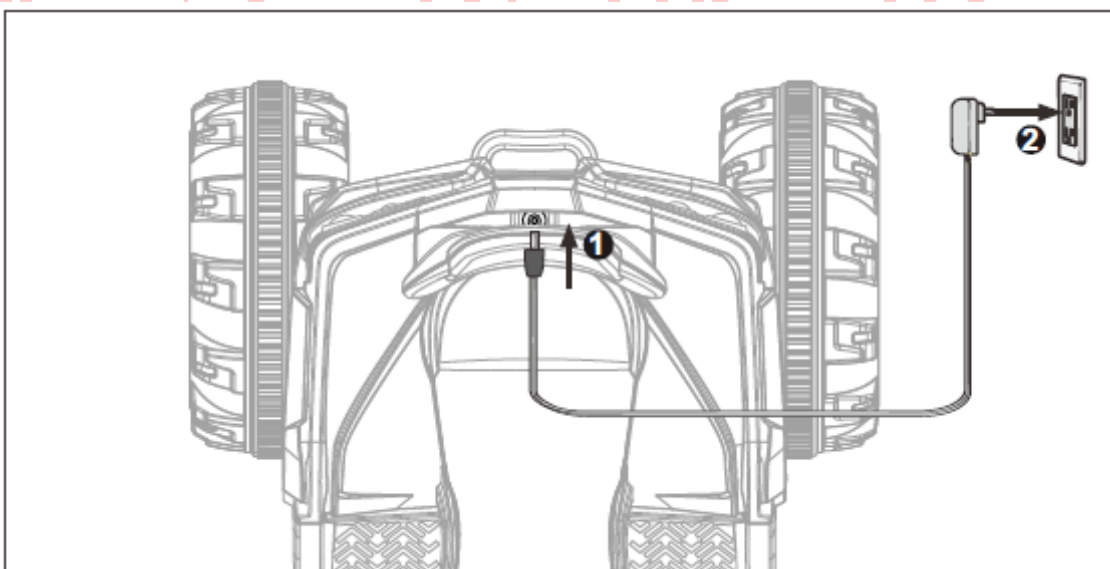

Pokud je baterie téměř vybitá, okamžitě ji nabijte. Nabíjecí port je za sedadlem.

(Poznámka: hračky nelze provozovat ve stavu nabíjení. Hračky by měly být nabíjeny pod dohledem dospělých).

## Odstranění poruchy

Typ poruchy	Analýza důvodu	Odstranění poruchy
Auto se nepohybuje	<ol style="list-style-type: none"> <li>1. Málo nabitá baterie</li> <li>2. Elektrická ochrana</li> <li>3. Přepínač ve špatné poloze</li> <li>4. Konektor baterie je poškozen nebo uvolněn</li> <li>5. Baterie byla poškozená</li> <li>6. Zařízení je poškozené</li> <li>7. Rozbitý motor</li> </ol>	<ol style="list-style-type: none"> <li>1. Nabijte baterii</li> <li>2. Na pár minut vypněte vozidlo</li> <li>3. Zkuste přepnout přepínač.</li> <li>4. Znovu zapojte baterii</li> <li>5. Obrat'te se na servis</li> <li>6. Obrat'te se na servis</li> <li>7. Obrat'te se na servis</li> </ol>
Problém s nabíjením	<ol style="list-style-type: none"> <li>1. Konektor se uvolnil</li> <li>2. Nabíječka není připojena k zásuvce</li> <li>3. Nabíječka je rozbitá</li> </ol>	<p>Zapojte nabíječku do sítě zásuvka</p> <p>Vyměňte nabíječku</p>
Rychlé vybíjení baterie	<ol style="list-style-type: none"> <li>1. Baterie má malou kapacit</li> <li>2. Baterie je příliš stará</li> </ol>	<p>Nabijte baterii</p> <p>Vyměňte baterii</p>
Baterie se při nabíjení zahřívá	<ol style="list-style-type: none"> <li>1. Normální chemická reakce</li> </ol>	<p>Normální</p>
Pomalá rychlost	<ol style="list-style-type: none"> <li>1. Baterie je příliš stará</li> <li>2. Baterie je opotřebována časem</li> <li>3. přetížení</li> <li>4. Cesta není rovná</li> </ol>	<p>Použijte novou baterii</p> <p>Nabijte baterii</p> <p>odlehčete zatížení na méně než 25 kg</p> <p>Jed'te po rovném chodníku</p>
Velký hluk z převodovky	<ol style="list-style-type: none"> <li>1. Rozbitá převodovka</li> </ol>	<p>Obrat'te se na servis</p>
Auto se za jízdy třepe	<ol style="list-style-type: none"> <li>1. Špatný kontakt na motor</li> <li>2. Mrtvý bod na motoru</li> </ol>	<p>Zkusit znovu zapnout a vypnout</p> <p>Obrat'te se na servis</p>
Auto nereaguje	<p>Konektor volantu nereaguje</p>	<p>Připojte jej podle návod</p>
Auto nejde zastavit	<p>Rozbitý motor</p>	<p>Obrat'te se na servis</p>