

BJK1666

MERCEDES BENZ

CLS350



MANUÁL

Vhodné pro děti: 37-95 měsíců

Děkujeme, že jste si vybrali toto elektrické vozítko pro děti. Před použitím tohoto produktu si prosím přečtěte tento návod. To vám vysvětlí správný způsob použití a montážní postup, aby se předešlo zranění vašich dětí a zabránilo montáži nesprávným způsobem.

Obal musí být uchován, protože obsahuje důležité informace.

Bezpečnost

Nabijte vozidlo nejméně 10–12 hodin před první použitím.

Nabíjet baterii mohou pouze dospělí.

Sestavte celé vozidlo podle postupu níže, připojte svorky baterií, aby nabíjení mohlo začít.

Zkontrolujte, zda jsou všechny šrouby ve správné poloze a dobře dotáhněte.

VAROVÁNÍ

V zájmu bezpečnosti svých dětí věnujte pozornost následujícímu varování, přečtěte si to a řekněte svým dětem a jejich přátelům, ujistěte se, že rozumí těmto pravidlům!

Vozidlo používejte na bezpečných místech, například doma, zahradě a dětském hřišti.

Zajistěte, aby se vozidlo pohybovalo po hladkém povrchu, nejezděte prosím v žádné nebezpečné oblasti, jak je uvedeno níže:

Hlubina nebo dutina, řeka, sklo, svah a další nelehká půda

Na hlavní silnici

Na místech s překážkami, která může být způsobit zranění

Ostatní nebezpečná místa.

Nikdy nejezděte s vozidlem ve tmě, vaše dítě může vyděsit nečekána překážka nebo nehoda, vozidlo používejte pouze ve dne. Nikdy jej nepoužívejte v dešti nebo na sněhu. Při změně rychlosti se ujistěte, že vozidlo stojí na místě.

Ujistěte se, že věk dítěte je 37 až 95 měsíců a

maximální hmotnost dítěte je 30kg

Nikdy neměňte součásti nebo elektrický obvod vozidla sami a bez pokynů výrobce.

Zkontrolujte, zda je vozidlo před jízdou v dobrém stavu.

Udržujte děti mimo dosah jedoucího vozidla a nikdy nedovolte, aby se dítě dotklo pohybujících se kol.

Ve vozidle najdete bezpečnostní pás, při použití jej prosím zacvakněte pro zajištění bezpečnosti.

VAROVÁNÍ



- Obsahuje malé části, které nejsou vhodné pro děti do 36 měsíců.
- Výrobek může před montáží obsahovat potenciálně nebezpečnou ostrou hranu nebo ostrou špičku, takže tento produkt musí sestavit pouze dospělá osoba!
- Balící pytel vyhod'te včas, aby nedošlo k udušení dítěte!
- Po dokončení montáže vezměte všechny nástroje, náhradní díly a řádně je uschovejte!
- Před nabíjením zkontrolujte, zda nejsou poškozeny kabely, zástrčky, pouzdro a další elektrické součástky. Pokud zjistíte nějaké poškození, přestaňte jej používat, dokud nebude oprava.
- Vložte 2 ks AAA baterie do dálkového ovladače, všechny baterie by měly být vloženy se správnou polaritou.
- Prosím, vyjměte baterie při vypnutém napájení.
- Děti by měly vozidlo používat pod dohledem dospělých, dospělý by neměl chybět, když děti ovládá vozidlo.
- Hračka by měla být používána s opatrností, protože se vyžaduje dovednost vyvarujte se pádů nebo kolizí způsobujících zranění uživatele nebo třetích stran.
- Používejte ochranné vybavení. Vždy noste boty při jízdě.
- Pouze pro domácí použití.
- Hračka se smí používat pouze s doporučenou nabíječkou.
- Nabíječka není hračka.
- Před čištěním hračky odpojte od nabíječky a baterie.
- Během nabíjení nejezděte na vozidle.
- Pravidelně prosím kontrolujte součásti, zda nejsou poškozené, baterie, nabíječku, zástrčky, pouzdra a další.
- Pokud jste zjistili výše uvedené škody, nepoužívejte vozidlo, dokud není opraveno.

Specifikace

Baterie	12V 4AH
Motor	12V 18W
Vhodný věk	37-95 měsíců
Max. váha	Max 30kg
Velikost vozidla	1035X600X500 mm
Velikost balení	1050X545X260 mm
Čistá hmotnost	11,1 kg
Hrubá hmotnost	13,6 kg
Rychlost	2-5 KM/h
Doba nabíjení	10 -12 hodin
Doba provozu	1 – 2 hodiny
Nabíjení	Výstup: 12V 700MA

Seznam dílů

Číslo dílu	Název dílu	Počet dílů	Číslo dílu	Název dílu	Počet dílů
1	Karosérie	1	2	Sedadlo	1
3	Volant	1	4	Dálkový ovladač	1
5	Nabíječka	1	6	Manuál	1
7	Kolo	4	8	Kryt kol	4
9	Přední sklo	1	10	Zpětné zrcátko	1

Postup montáže

1. Montáž předního kola

Stiskněte tlačítko uprostřed kola a nasadte přední kolo na přední nápravu, poté uvolněte tlačítko. Ujistěte se, že kolo je na správné pozici. Poté namontujte kryty kol.
(Stejný postup platí pro obě strany)

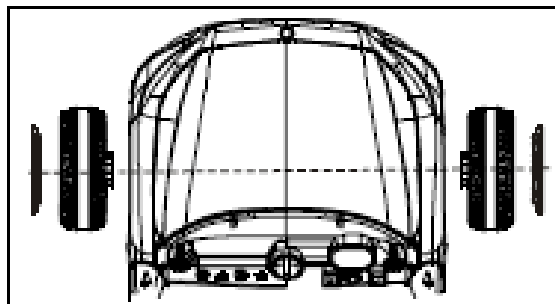

2. Montáž zadního kola

Stiskněte tlačítko uprostřed kola a nasadte zadní nápravu, poté uvolněte tlačítko. Ujistěte se, že kolo je na správné pozici. Poté namontujte kryty kol.
(Stejný postup platí pro obě strany)

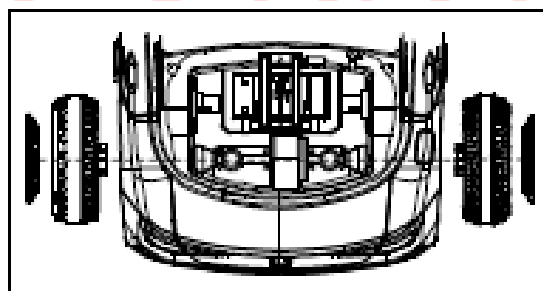

3. Montáž volantu

Propojte drátový konektor na přístrojové desce s konektorem na volantu, poté umístěte volant na hřídel volantu, šroub M5 protáhněte otvory na volantu a hřídeli, utáhněte maticí.

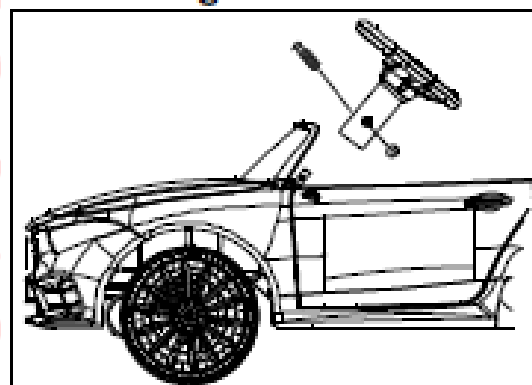

4. Propojení baterie s vozidlem

Připojte konektory vozidla baterii. Černý konektor do Černého konektoru baterie, zatímco červený do červeného konektoru.

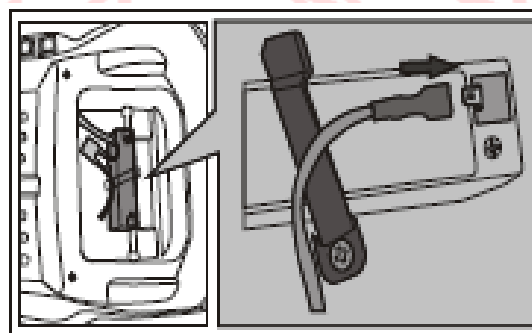

POZNÁMKA: Pozitivní a negativní póly nemohou být špatně připojeno.

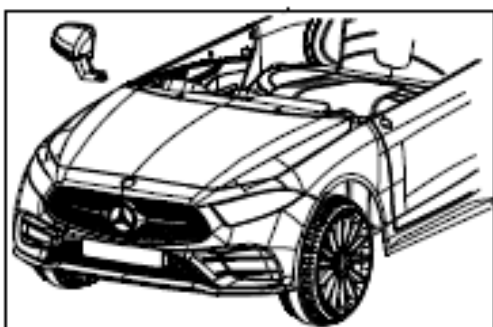

5. Montáž zrcátek
Vložte zrcátka do drážky na karoserii vozidla jako ukazuje obrázek, ujistěte se, jestli pevně drží.

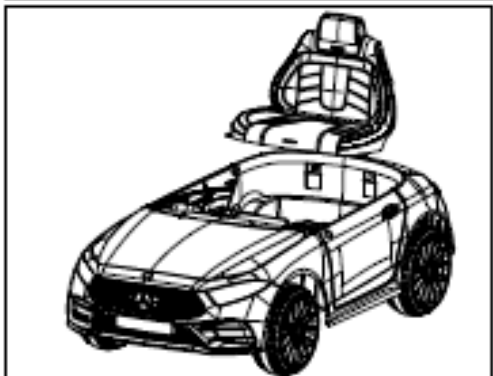

6. Montáž sedadla
Umístěte sedadlo nad baterii, ujistěte se, že zadní strana zaskočila do drážky na karoserii vozidla, poté utáhněte dva šrouby na stranách sedadla.

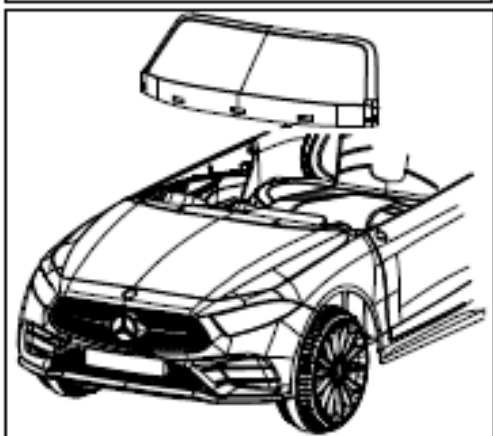

7. Montáž čelního skla
Zatlačte přední stranu čelního skla do drážky na karoserii vozidla, jako na obrázku, dokud neslyšíte cvaknutí.

Pokyny k ovládání

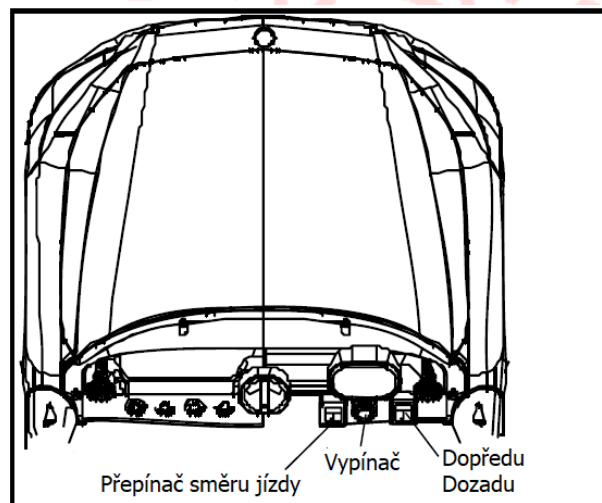
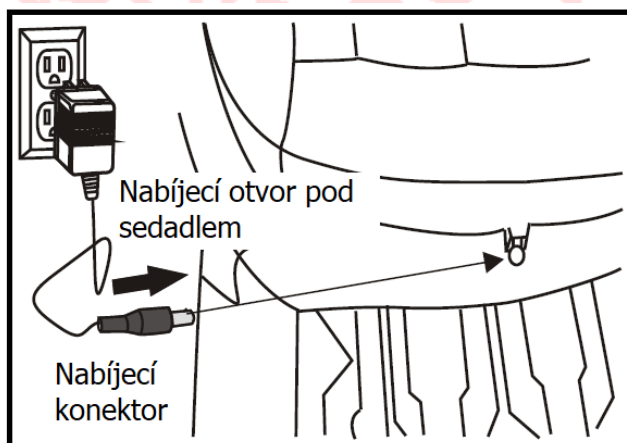

1. Ruční ovládaní

Posadte dítě do vozidla, otočte klíčem pro zapnutí, hudba začne hrát. Přepněte přepínač vpřed / vzad do polohy vpřed, sešlápněte pedál, vozidlo se rozjede. Nastavte přepínač v poloze dozadu, sešlápněte pedál, vozidlo pojede vzad. Umístěte jej do střední polohy, vozidlo se zastaví a nepojede.

2. Použití dálkového ovladače

(Nastavte spínač manuál / dálkové jako dálkové)

Posadte dítě do vozidla, otočte klíčem pro zapnutí, hudba začne hrát. Zmáčkněte tlačítko dopředu nebo dozadu, aby vozidlo jelo vpřed nebo vzad, nebo tlačítko doleva nebo doprava pro změnu směru vozidla.

3. Pokud vozidlo nepoužíváte, přepněte spínač napájení do polohy VYPNUTO a přepněte přepínač vpřed / vzad na střed.

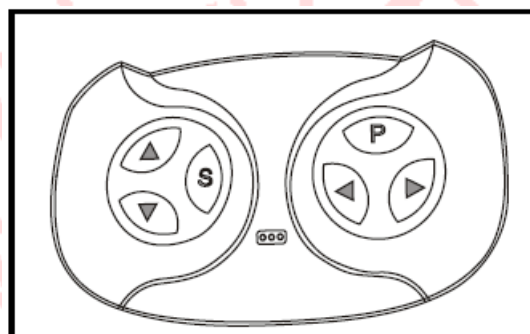

4. Dálkové ovládaní

Otevřete kryt baterií na zadní straně dálkového ovladače, vložte dvě 1,5 V AAA baterie, zavřete kryt baterie. (Baterie nejsou součástí balení)

5. Pojistka

Pojistka odpojí napájení, pokud je kolize nebo zablokovaný motor. Pojistka zabrání poškození a přetížení vozidla.

Pojistka je ze skleněné trubice, jakmile je rozbitá, kupte náhradní pojistku v pojistkové skřínce pod sedadlem vyměňte poškozenou pojistku.

6. Sklopná řídítka

Jakmile je vozidlo vybité nebo porouchané, můžete rozložit řídítka a vůz odtáhnout domů.

Odstranění poruchy

Typ poruchy	Analýza důvodu	Odstranění poruchy
Motor se netočí	<ol style="list-style-type: none"> 1. Je pojistka přetížena? (pod sedadlem) 2. Konektor spínače pedálu je dobrý? 3. Základní deska elektrické energie motoru je dobrá? 4. Konektor vodiče motoru je dobrý? 	<ol style="list-style-type: none"> 1. Ano, pojistka se automaticky odpojí a auto se restartuje za 5-20 sekund; Ne, zkontrolujte další možné příčiny 2. Ne, opravte nožní spínač; Ano, zkontrolujte další možnou příčinu 3. Ne, svařte koncový vodič; Ano, zkontrolujte další možnou příčinu 4. Ne, opravte vodič. <p>Pokud to není ani jedna z poruch obraťte se na náš servis</p>
Pohybuje s jen vpřed nebo vzad	<ol style="list-style-type: none"> 1. Zkontrolujte dopředu / dozadu přeprňte, zkontrolujte, zda je napětí správné pomocí multimetru 2. Zkontrolujte cyklus hnacího motoru vpřed / vzad je funkční nebo ne? 	<ol style="list-style-type: none"> 1. Ne, vyměňte přepínač; Ano, zkontrolujte další možnou příčinu 2. Ne, obraťte se na náš servis.
Pomalá rychlost	<ol style="list-style-type: none"> 1. Zkontrolujte, zda baterie je nabitá. 2. Připojte motor (včetně hnací převodovky) k baterii a poté zkontrolujte, zda lze rychlost zvýšit 	<ol style="list-style-type: none"> 1. Ne, nabíjejte baterii; Ano je to v pořádku, zkontrolujte další možnou příčinu 2. Ne, obraťte se na náš servis.
Nefunkční zvuk nebo světla	<ol style="list-style-type: none"> 1. Zkontrolujte spínač zvuku / světla je v pořádku nebo ne. 2. zkontrolujte elektrický vodič (z baterie na vřeteník) je dobrý nebo ne? 	<ol style="list-style-type: none"> 1. Ne, vyměňte spínač; Ano, zkontrolujte další možnosti příčin 2. Ne, znovu ho připojte <p>Pokud to není ani jedna z poruch obraťte se na náš servis</p>
Kola se točí ale auto se nepohybuje	<ol style="list-style-type: none"> 1. zkontrolujte hnací kolo zda se otáčí nebo ne? 2. Zkontrolujte převodovku, jestli není poškozená? 	<ol style="list-style-type: none"> 1. Ano, položte kolo na zem; Ne, zkontroluje další z možností 2. Ano, vyměňte převodovku <p>Pokud to není ani jedna z poruch obraťte se na náš servis</p>
Vozidlo se při jízdě zasekává	<p>Hmotnost dítěte je přes 30 kg. Vozidlo se pohybuje po nerovném povrchu. Kola nebo náprava je zaseknutá. Baterie je vybitá.</p>	<p>Není třeba opravovat. Není třeba se opravovat. Jezděte po hladkém povrchu. Zkontrolujte kola a nápravu, odstraňte úlomky. Dobijte vozidlo včas.</p>
Vozidlo nechce zastavit	<p>Zaseknutý pedál Sundejte nohu z pedálu</p>	<p>Zkontrolujte pedálový spínač. Nový pedálový spínač.</p>

BATERIE

- Zabraňte úrazům při požáru a úrazu elektrickým proudem
- Nedodržení následujících bezpečnostních upozornění může mít za následek vážné zranění nebo smrt.
- Nepoužívejte jinou baterii nebo nabíječku než dodávanou 6V
- Používání 6V nabíjecí baterie a nabíječky pro jakékoli jiné produkt může způsobit přehřátí, požár nebo výbuch.
- Během nabíjení se vytvářejí výbušné plyny. Nabíjejte baterie v dobře větraném prostoru. Nenabíjejte baterii poblíž hořlavého materiálu. Může dojít ke zkratu mezi kladným a záporným konektorem a způsobit požár nebo výbuch.
- Kapaliny v baterii mohou způsobit požár nebo úraz elektrickým proudem.

Udržujte všechny kapaliny mimo baterii a udržujte baterii v suchu.

Vytečení baterie (olověné kyseliny) může způsobit vážné zranění. Pokud dojde ke kontaktu, okamžitě zavolejte svému lékaři. Pokud je chemikálie na kůži nebo v očích, spláchněte studenou vodou po dobu 15 minut. Pokud byla chemikálie spolknuta, ihned dejte osobě vodu nebo mléko. Nedávejte vodu nebo mléko, pokud pacient zvrací nebo pokud předtím požil alkoholický nápoj. Nevyvolávejte zvracení.

Baterie, svorky a související příslušenství obsahují olovo a sloučeniny olova (kyselina), chemikálie způsobující rakovinu, reprodukční poškození a jsou toxické a leptavé.

Nikdy neotevírejte baterie.

Narušení nebo úprava systému elektrického obvodu může způsobit náraz, požár nebo výbuch a trvale poškodit systém.

Odkryté zapojení, obvody v nabíječce mohou způsobit úraz el. proudem.

Box nabíječky udržujte vždy uzavřený.

Používejte pouze baterii určenou výrobcem.

1. Důležité! Před prvním použitím vozidla baterii nabíjejte 10-12 hodin.

Pokud tak neučiníte, můžete poškodit baterii a nelze ji opravit.

2. Vložte nejprve nabíječku do nabíjecího otvoru na karoserii vozidla, poté připojte druhý konec do zásuvky.

3. Nenabíjejte déle než 15 hodin.

4. Pouze dospělý, který si přečetl bezpečnostní upozornění může nabíjet nebo dobíjet baterii.

5. Pokud vozidlo nebude delší dobu používáno, je třeba ho nabíjet nejméně jednou za měsíc.

6. Nabíječka a baterie mohou být trochu zahřáté, přijatelná teplota je nižší než 60 stupňů.

7. Nabíjecí otvor a baterie by neměli být vlhké nebo mokré, může to způsobit zkrat obvodu
8. Nabíjejte vozidlo pouze nabíječkou, která se prodává s tímto produktem.

Poznámka: Není nutné vyjmout baterii z vozidla při nabíjení.

Údržba

Před použitím zkontrolujte vozidlo, zda není poškozené a nemají opotřebované díly. Před každým použitím zkontrolujte těsnost upevňovacích prvků. Zkontrolujte utažení pojistných matic kol.

Poznámka

Pokud pojistné matice kol nejsou utažené, vozidlo nepojede a ani nebude brzdit. Před použitím se ujistěte, že je baterie bezpečně na svém místě. Občas používejte olej k mazání pohyblivých částí, jako je například kola a tažné zařízení. Není nutné mazat plast nebo nylonové části. Uchovávejte vozidlo v interiéru nebo jej zakryjte plachtou, abyste jej chránili před počasím. Chraňte jej před zdroji tepla. Vyčistěte vozidlo měkkým suchým hadříkem. Nemyjte vozidlo vodou. Voda poškodí motor, elektrický systém a baterii. Pravidelně kontrolujte poškození kabelu, zástrčky, krytu a dalších částí baterie a nabíječky, které byly použity. V případě poškození baterie a nabíječka se nesmí používat, dokud nebude poškození opraveno.

Varování

Používejte ochranné vybavení.
Není určeno pro děti s tělesnou hmotností vyšší než 30 kg.
Pouze pro domácí použití.
Nikdy neměňte díly nebo obvod vozidla bez konzultace s naším technikem.
Jak vyměnit baterie pro dálkové ovládání
Dobíjecí baterie se nabíjejí pouze pod dohledem dospělých.
Nikdy nemíchejte nové a staré baterie.
Napájecí svorky nesmí být zkratovány.
Jakmile jsou baterie vybité, vyjměte je.
Nikdy nezkratujte svorky baterií.