

BJJ2164

BMW 6



MANUAL

Manuál obsahuje důležité bezpečnostní informace, jakož je montáž, použití a pokyny k údržbě.

Jízdní auto musí být sestaveno dospělou osobou, která si přečetla a rozumí pokyny v této příručce.

Uchovávejte obal mimo dosah dětí a před použitím jej řádně zlikvidujte. Tuto příručku uschovejte pro budoucí použití.

Při nákupu nového BMW Ride-On.

Tato jízda poskytne vašemu dítěti mnoho kilometrů jízdy a potěšení.

Abychom vám a vašemu dítěti zajistili bezpečnou jízdu, žádáme vás, abyste si pečlivě přečetli manuál a uschovali pro budoucí použití.

Rid'te se doporučeními uvedenými v příručce.

Specifikace

Baterie	6V7AH*1 6V10AH*1	6V4AH*2 nebo 6V7AH *2
Nabíječka	6V1000mA	12V500mA nebo 12V1000mA

Doporučený věk: 37-96 měsíců

Doba nabíjení: 8-12 hodin

Nosnost: Do 30 kg

Velikost vozu: 106 x 64 x 51 cm

Rychlost: **1WD** 3km/h **2WD** 3-5km/h

Baterie

- Používáte-li vyměnitelné dobíjecí baterie, nabíjejte je pouze pod dohledem dospělých.
- Před nabíjením vyjměte z produktu dobíjecí baterie.
- Nemíchejte staré a nové baterie. Nemíchejte různé typy baterií: alkalické, standardní nebo dobíjecí
- Vložte baterie, jak je uvedeno v tomto manuálu.
- Vyjměte baterie po dlouhou dobu nepoužívání. Zabráníte vytečení baterie a koroze mohou tento produkt poškodit.
- Nikdy nezkratujte svorky baterie.

Seznam dílů

Číslo dílu	Název dílu	1WD	2WD	Poznámka
1.	Karosérie	1	1	
2.	Převodovka	1	2	2WD R x1 Lx2
3.	Hnací kolo	1	2	
4.	Normální kolo	3	2	
5.	Pouzdro	3	2	
6.	Podložka $\Phi 10$	8	6	
7.	Pojistná matice	4	4	
8.	Kryt	4	4	
9.	Hřídel řízení	1	1	
10.	Volant	1	1	
11.	Šroub M5x35	1	1	Umístěno na volant
12.	$\Phi 5$ Matice	1	1	Umístěno na volant
13.	Kryt motoru	1	2	
14.	$\Phi 4 \times 12$ Šroub	4	8	
15.	Sedačka	1	1	
16.	M5x16 Šroub	2	2	
17.	Zadní náprava	1	1	
18.	Zpětné zrcátko	2	2	Leva a pravá
19.	Klíč	2	2	
20.	Nabíječka	1	1	
21.	Dálkový ovladač	1	1	Pouze pro typ R / C
22.	Strojový šroub M5x25	1	1	Pouze pro typ R / C
23.	$\Phi 5$ matice	1	1	Pouze pro typ R / C
24.	Ovladač R / C	1	1	Pouze pro typ R / C
25.	Podložka $\Phi 10$	2	2	Pouze normální typ
26.	Pojistný kroužek	1	1	Pouze normální typ

Rozložený pohled

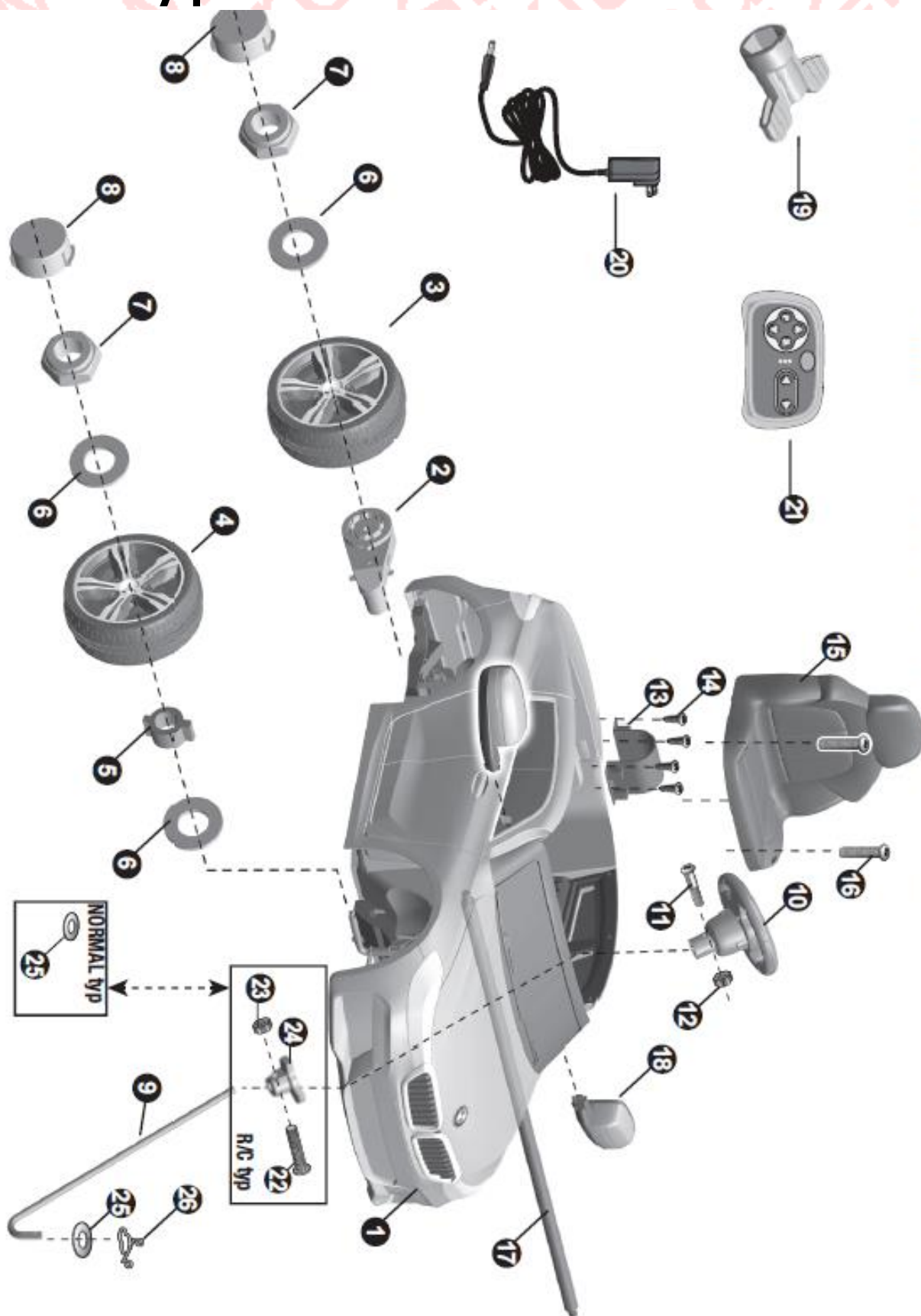

Varování

- Drobné součásti. Nejsou vhodné pro děti do 36 měsíců.
Výrobek obsahuje malé součásti, při montáži držte děti mimo dosah.
- Před montáží vždy odstraňte ochranný materiál, sáčky a zlikvidujte.
- Před montáží kola se ujistěte, že je hlavní vypínač vypnutý.
- Před prvním použitím nabijte baterii po dobu nejméně 4 až 6 hodin.
- Potřebné nástroje:



Šroubovák
(není součástí balení)



Kleště
(nejsou součástí balení)



Klíč

Pravidla pro bezpečnou jízdu



- Vždy mějte dítě v dohledu, když je ve vozidle.
- Toto vozidlo má nastavitelné bezpečnostní pásy. Poučte vaše dítě, jak si připnout bezpečnostní pás.
- Nikdy vozítko nepoužívejte na vozovce, v blízkosti motorových vozidel, na trávníku, na strmých svazích nebo schodech nebo v jejich blízkosti, bazény nebo jiné vodní útvary.
- Hračku používejte pouze na pevném, rovném povrchu. Například uvnitř vašeho domu, zahrady nebo hřiště.
- Nikdy nepoužívejte ve tmě. Dítě se může setkat s neočekávanými překážkami a mít nehodu. Provozujte vozidlo pouze ve dne nebo na dobře osvětleném místě.
- Je zakázáno měnit obvod nebo přidávat jiné elektrické součásti
- Pravidelně kontrolujte dráty a připojení vozidla.
- Nedovolte dětem, aby se při jízdě vozu dotýkaly kol a nebyly v jejich blízkosti.
- Tato hračka by měla být používána s opatrností, aby nedošlo k pádům nebo srážkám, zranění uživatele nebo třetích osob.
- Používejte ochranné vybavení. .
- Vždy noste boty, vždy sedět na sedadle.
- Tato hračka je nevhodná pro děti do 36 měsíců z důvodu její maximální rychlosti;
- Tato hračka nemá brzdu.

NEBEZPEČÍ UDUŠENÍ! Není vhodné pro děti do 36 měsíců.

- **POTŘEBNÉ ZPŮSOBILÉ DOSPĚLÉ**

Postup montáže

Montáž zadní nápravy

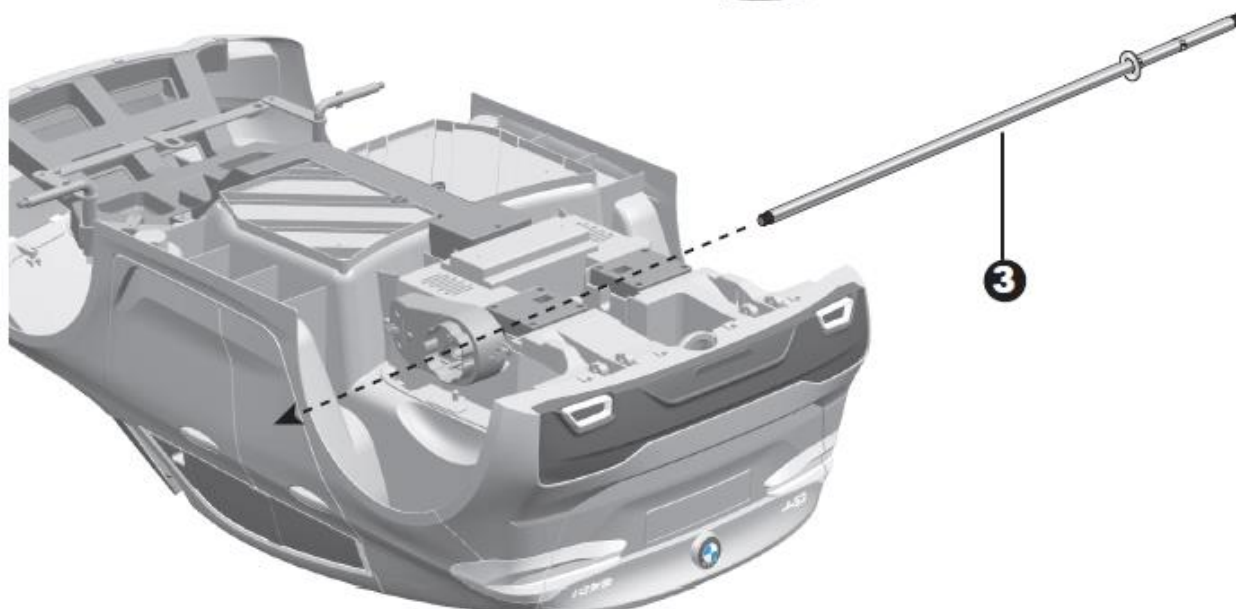
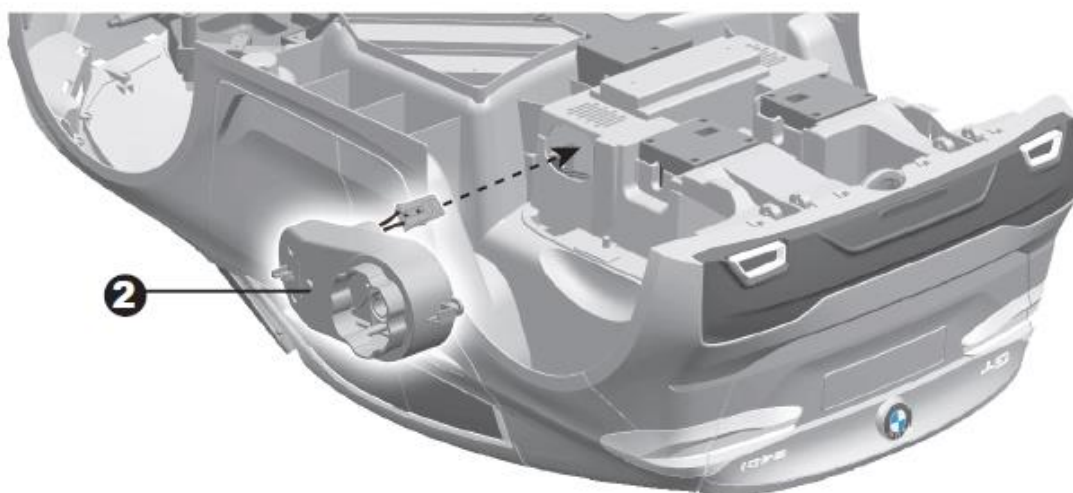

Sundejte všechny části ze zadní nápravy.

1. Posuňte podložku Ø10 na delší stranu nápravy.
2. Konektor motoru protáhněte dírou v zadní části karosérie k baterii.
3. Protáhněte delší konec zadní nápravy menšího otvoru na zadní straně karosérie a otvorem na převodovce.

Montáž zadní nápravy

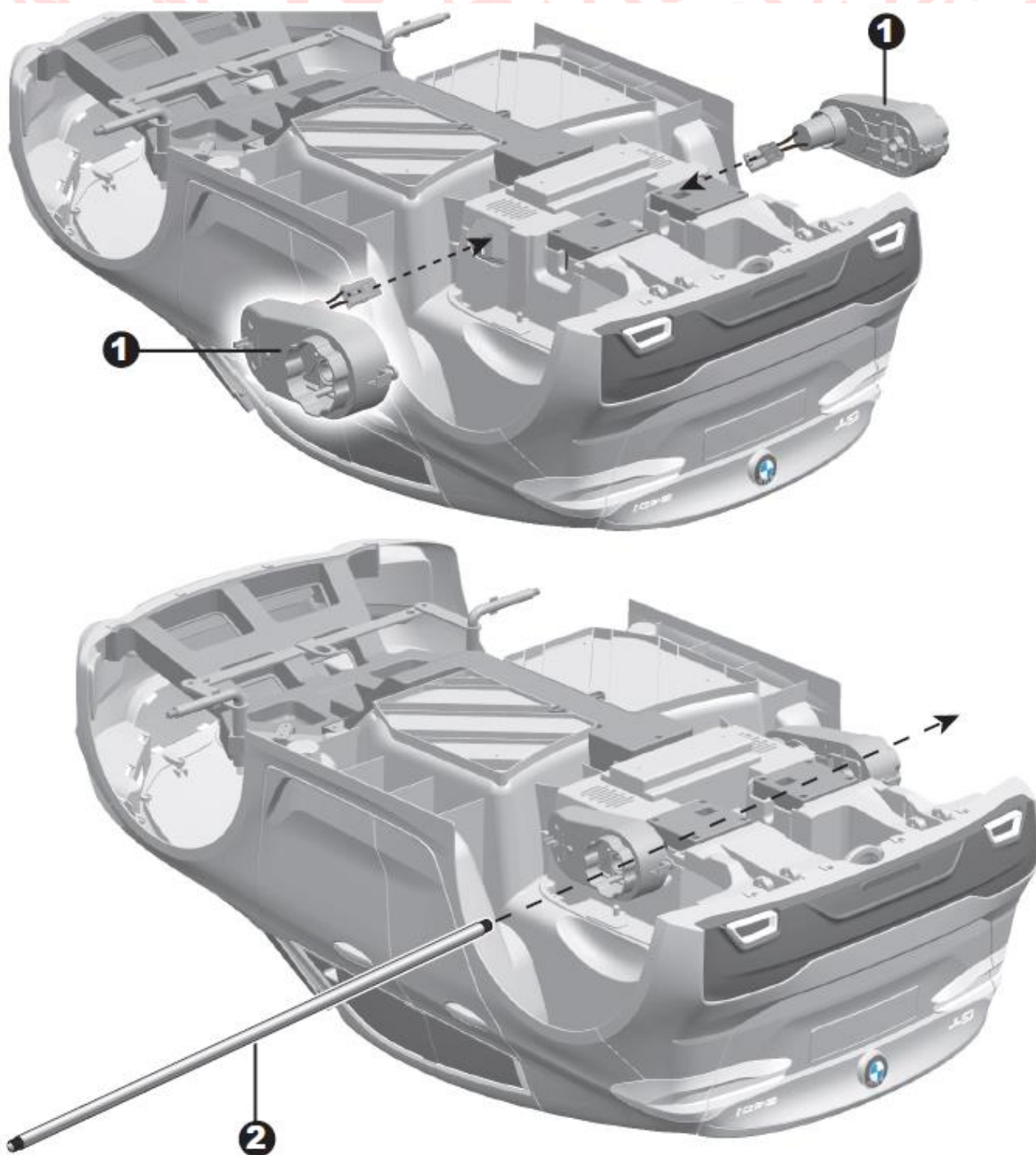

Sundejte všechny části ze zadní nápravy.

1. **DOPORUČENÍ:** Převodovka označená písmenem „R“ by měla odpovídat straně „R“ karoserie vozidla, to samé platí pro převodovku „L“
Konektor motoru protáhněte dírou v zadní části karosérie k baterii.
Opakujte pro druhou převodovku.
2. Protáhněte nápravu otvorem na převodovce, poté ven otvorem v druhé převodovce.

Montáž zadního kola

TIP: Pokud vlastníte vozidlo s pohonem dvou kol, podívejte se prosím na následující stránku

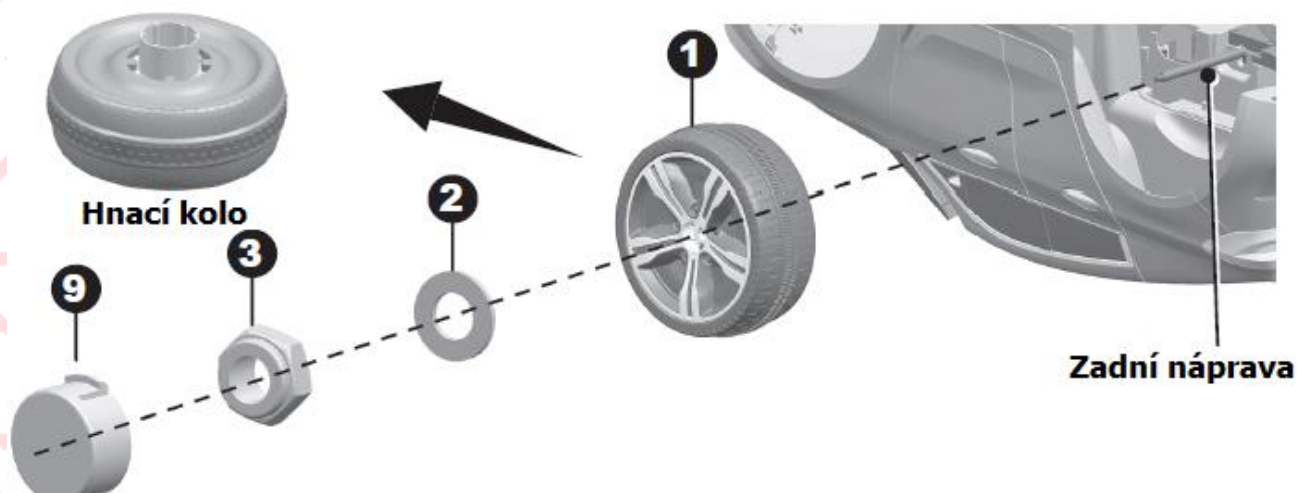

Sundejte všechny části ze zadní nápravy.

1. Nasuňte hnací kolo na zadní nápravu, poté zasuňte na převodovku.
2. Nasuňte podložku Ø10 na zadní nápravu.
3. Utáhněte pojistnou matici na konec zadní nápravy pomocí klíče.

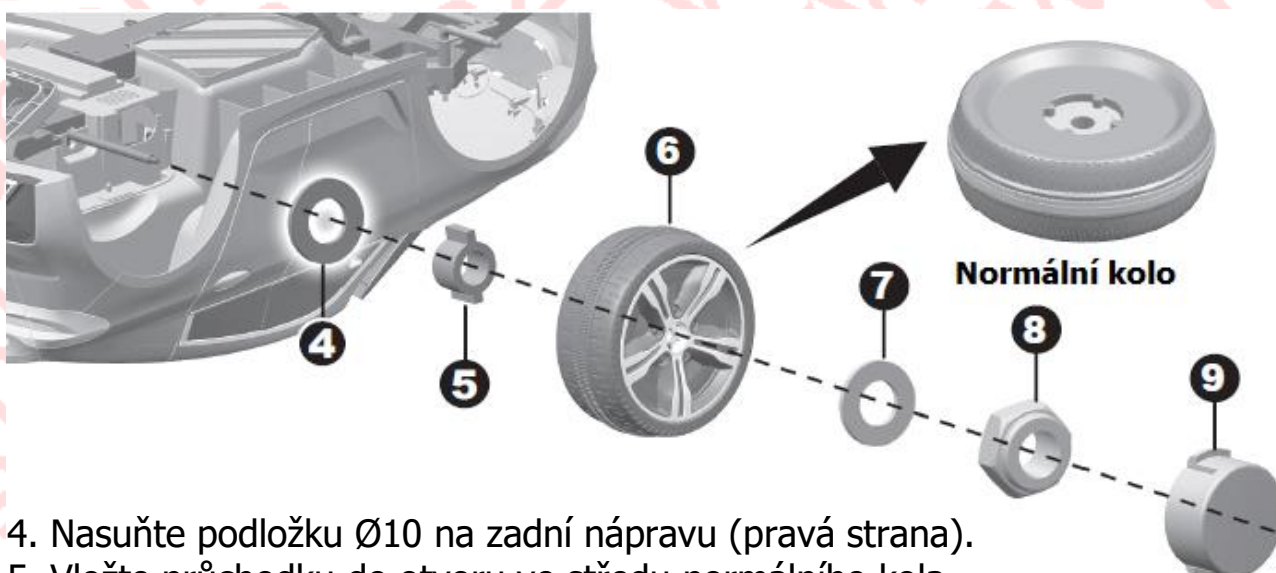

4. Nasuňte podložku Ø10 na zadní nápravu (pravá strana).
5. Vložte průchodku do otvoru ve středu normálního kola.
6. Nasuňte normální kolo na zadní nápravu.
7. Nasuňte podložku Ø10 na zadní nápravu.
8. Utáhněte pojistnou matici na konec zadní nápravy pomocí klíče.
9. Nasadíte kryty kol na kola.

Montáž hnacího kola

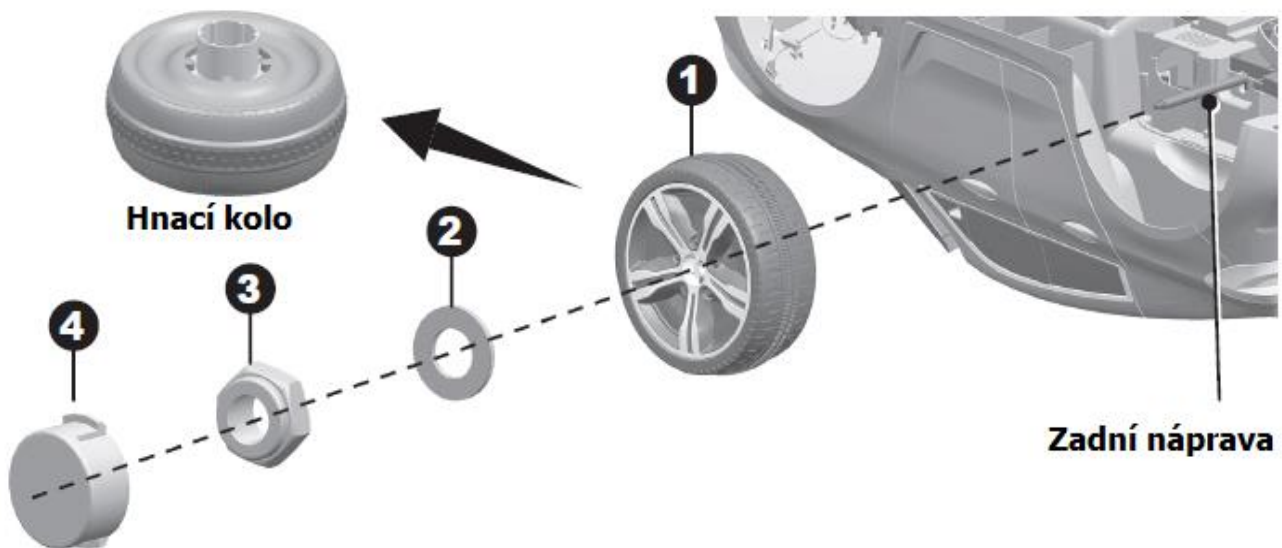

Sundejte všechny části ze zadní nápravy.

1. Nasuňte hnací kolo na zadní nápravu, poté zasuňte na převodovkou
2. Nasuňte podložku Ø10 na zadní nápravu.
3. Utáhněte pojistnou matici na konec zadní nápravy pomocí klíče.
Opakujte výše uvedený postup a sestavte druhé hnací kolo.
3. Nasadíte kryty kol na kola.

Montáž předního kola

Sundejte všechny části z přední nápravy.

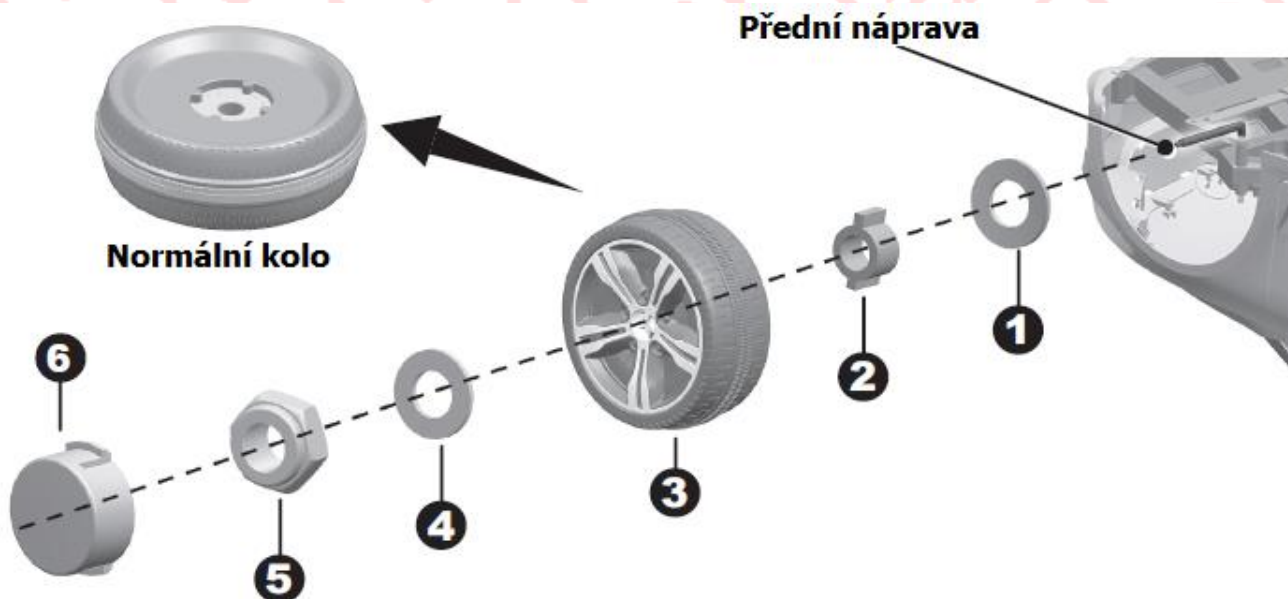

1. Nasuňte podložku Ø10 na přední nápravu.
 2. Nasuňte pouzdro na přední nápravu.
 3. Nasadíte normální kolo na přední nápravu. Ujistěte se, že pouzdro zapadlo do kola.
 4. Nasuňte podložku Ø10 na přední nápravu.
 5. Dotáhněte pojistnou matici na konec přední nápravy pomocí klíče.
 6. Nasadíte kryt kola na kolo.
- Opakujte výše uvedený postup na druhé straně.



POZOR



Mezera

Po namontování jakéhokoli kola na nápravu zkontrolujte mezeru mezi závitem šroubu a sklopnou hlavou (viz obrázek), pokud je mezera příliš velká, přidejte prosím dvě nebo tři podložky uvnitř kola, poté utáhněte matici zvenku kola, otáčením kola zkontrolujte, jestli se kolo otáčí hladce, to je velmi důležité.

Pokud kolo nemůže běžet hladce, motor se snadněji rozbije! Pak musíte vyndat jednu nebo dvě podložky, aby vznikla malá mezera, ujistěte se, že kolo může běžet hladce!

Montáž hřídele řízení

TIP: Pokud je vaše vozidlo vybaveno dálkovým ovládáním, přejděte na další stranu.

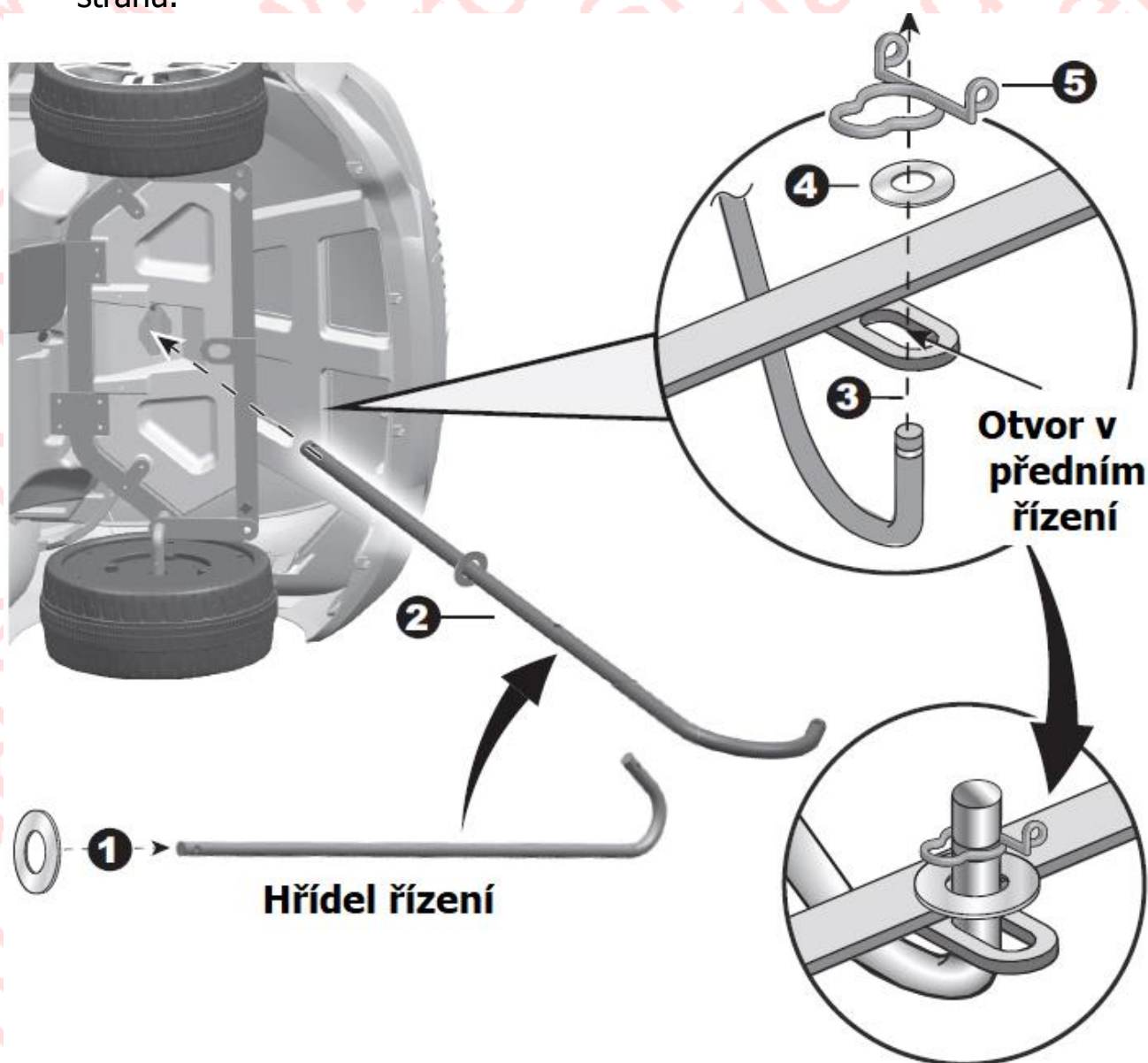

- Otočte karoserii na bok.
- 1. Na rovný konec hřídele řízení nasadte podložku $\varnothing 10$.
- 2. Rovný konec hřídele řízení protáhněte otvorem na spodní části karosérie a ven otvorem v přístrojové desce.
- 3. Ohnutý konec hřídele řízení protáhněte otvorem v předním řízení.
- 4. Na ohnutý konec sloupku řízení namontujte podložku $\varnothing 10$.
- 5. Zasuňte pojistný kroužek do drážky na ohnutém konci hřídele řízení.

Montáž hřídele řízení R/C

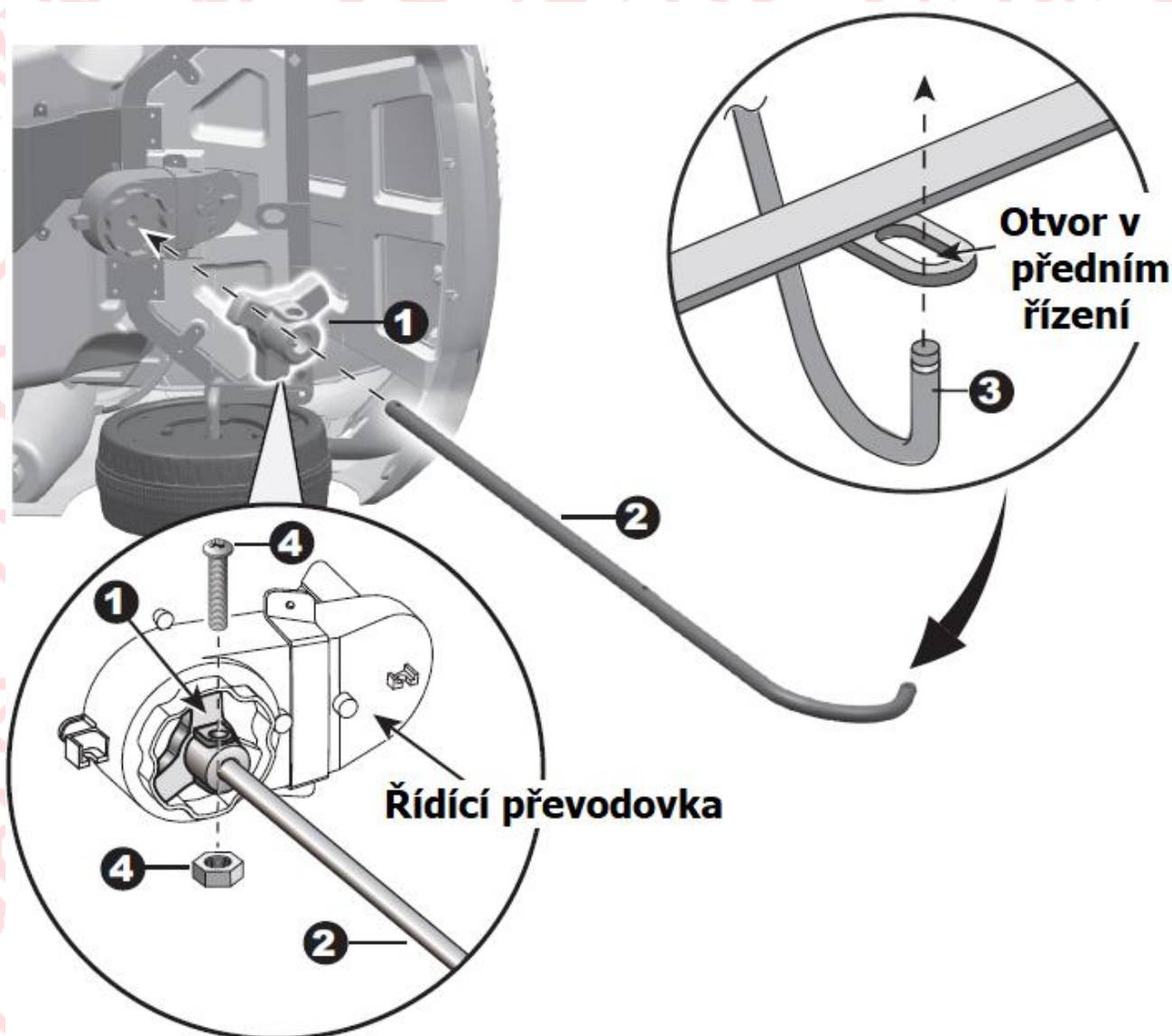

- Otočte karoserii na bok. Odmontujte šroub M5x25 a matici Ø5 z ovladače řízení R/C pomocí šroubováku.
- 1. Nasuňte řídicí ovladač R/C do převodovky řízení a zajistěte, aby přesně zapadlo.
- 2. Vložte rovný konec hřídele řízení do otvoru v řídicím ovladači, poté otvorem v převodovce a ven otvorem na přístrojové desce.
- 3. Ohnutý konec hřídele řízení protáhněte otvorem v předním řízení.
- 4. Vyrovnajte otvory na ovladači R/C a otvor na hřídeli řízení, protáhněte šroub M5x25 a pomocí matici Ø5 zajistěte.

Montáž volantu

TIP: Pokud volant vašeho vozidla vybaven zvukovou funkcí, postupujte podle kroků 1 - 4 a vložte baterie (nejsou součástí balení) a postupujte podle pokynů.

1. Pomocí šroubováku vyšroubujte zajišťovací šroubek krytu.
2. Sundejte kryt baterie.
3. Vložte baterie 2x1,5 AA ve správné polaritě.
4. Nasadte kryt baterie a upevněte šroubkem z prvního kroku.

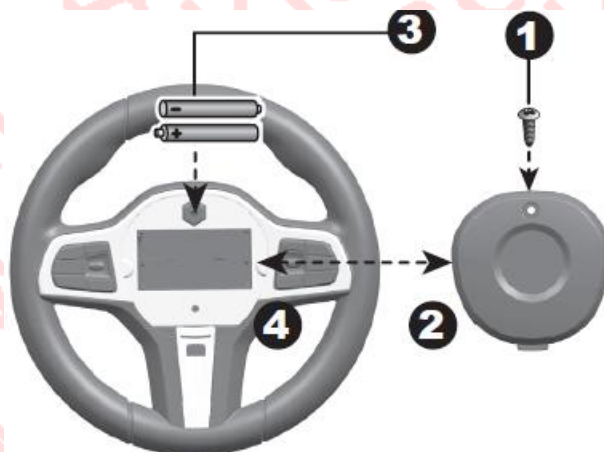

5. Demontujte šroub M5x35 a matici Ø5 z volantu.
6. Umístěte volant na vyčnívající hřídel řízení.
7. Vyrovnajte otvory na obou stranách volantu s otvory na konci hřídele řízení.
8. Upevněte matici na opačný konec šroubu.



Konec hřídele řízení

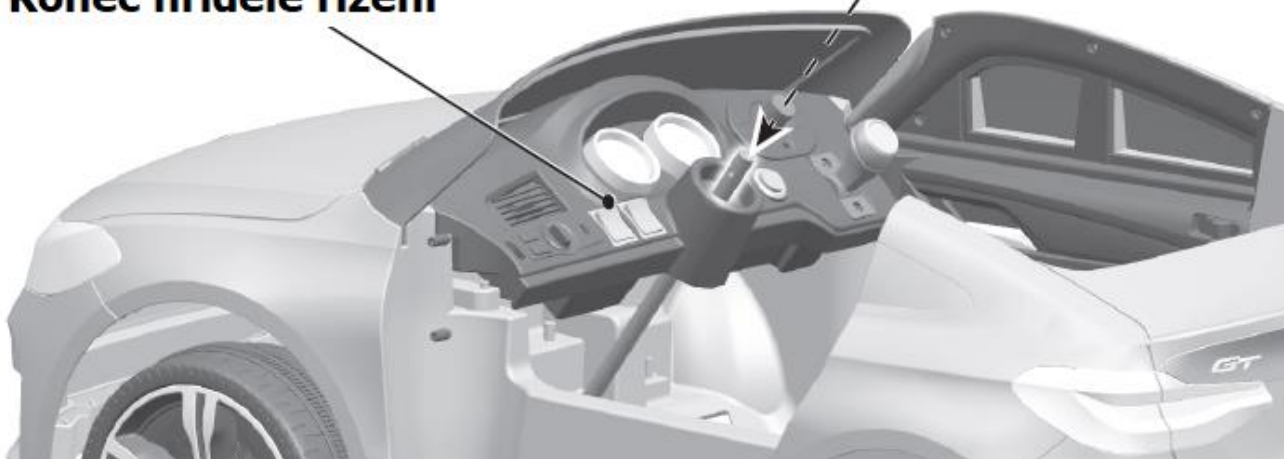

Připojené zdroje

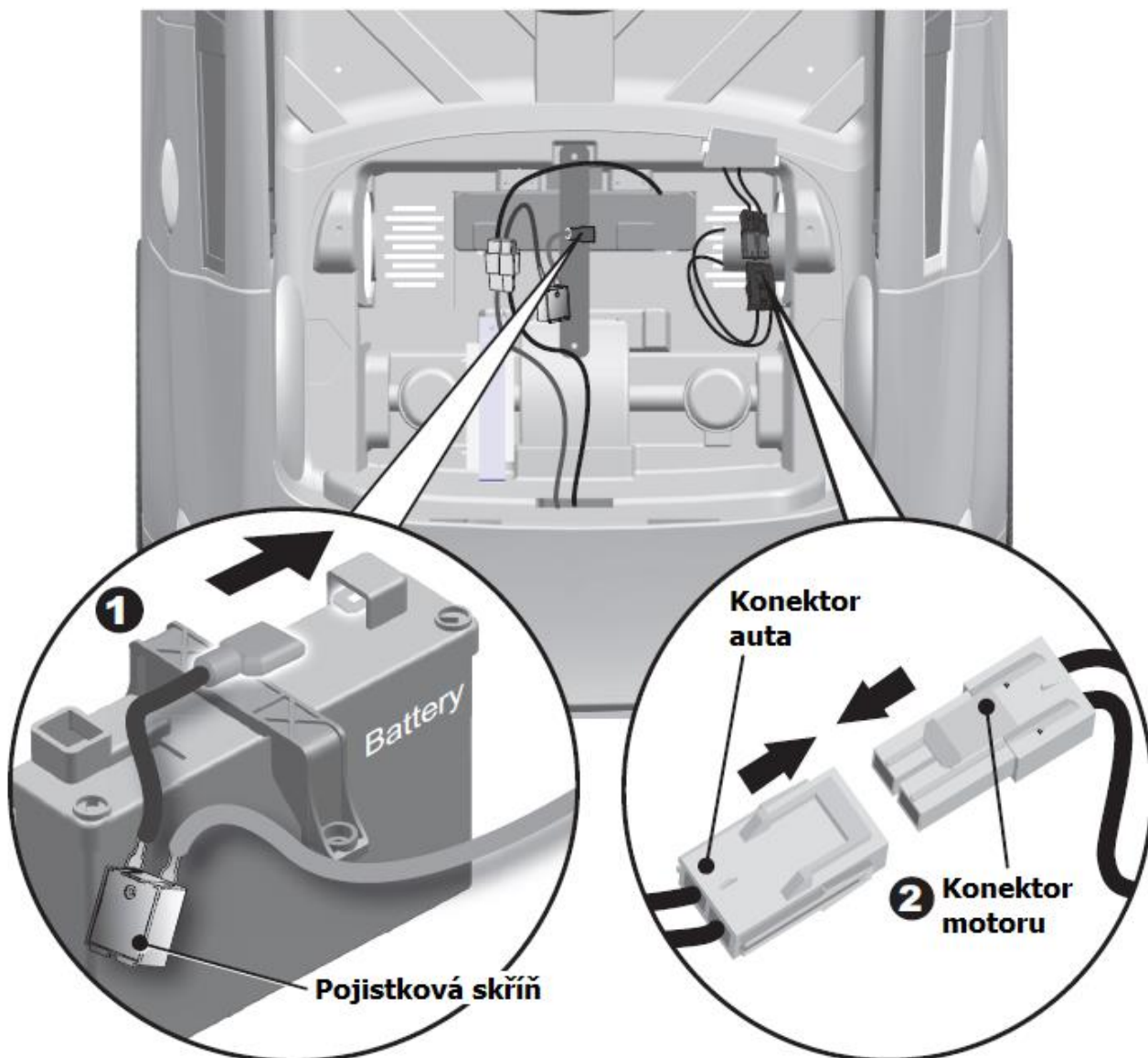

1WD

1. Připojte pojistkový červený konektor k baterii.
2. Zasuňte konektor vozidla do konektoru motoru na karosérii, jak je znázorněno na obrázku výše.

2WD

1. Připojte pojistkový červený konektor k baterii.
2. Zasuňte konektor vozidla do konektoru motoru na karosérii, jak je znázorněno na obrázku výše. Opakujte pro druhou stranu.

Montáž krytu motoru

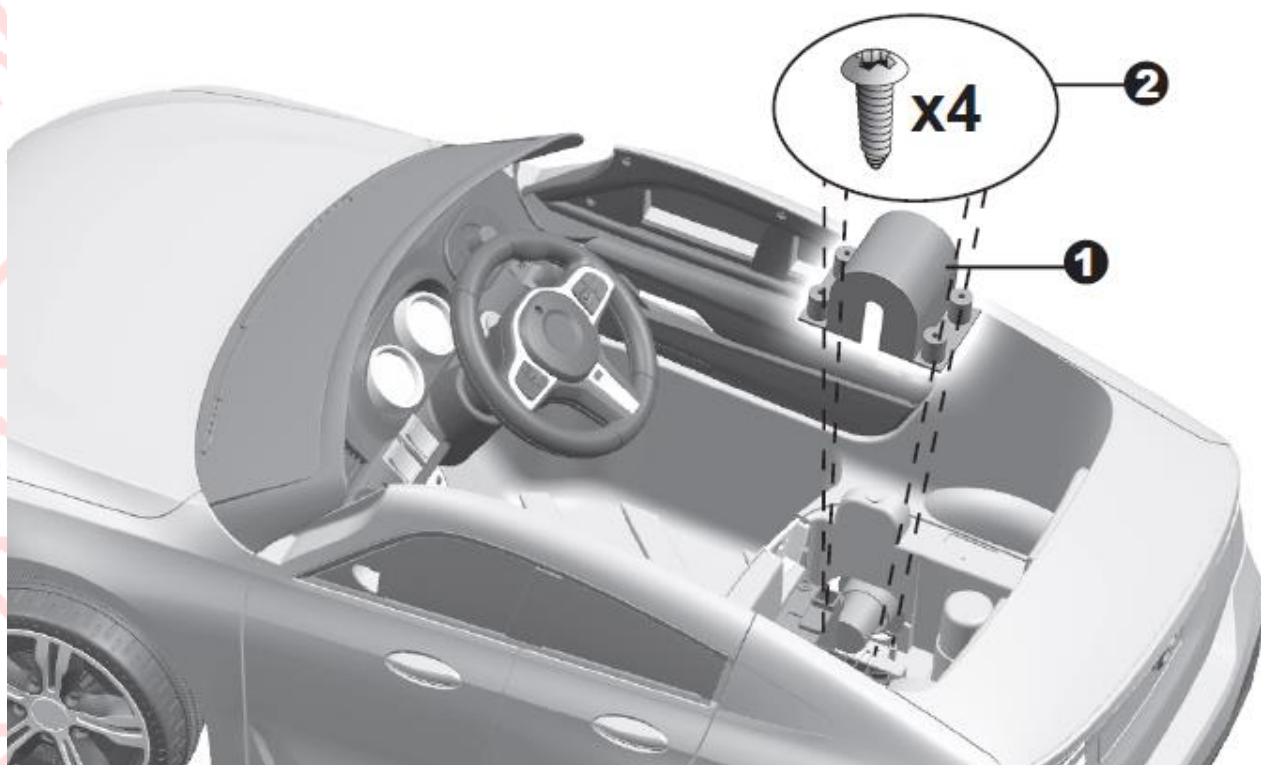

1WD

1. Nasad'te kryt motoru na motor.
2. Vložte dva šrouby Ø4x12 a utáhněte.

2WD

1. Nasad'te kryt motoru na motor.
2. Vložte dva šrouby Ø4x12 a utáhněte.
Opakujte pro druhý kryt motoru.

Montáž sedačky a zpětných zrcátek

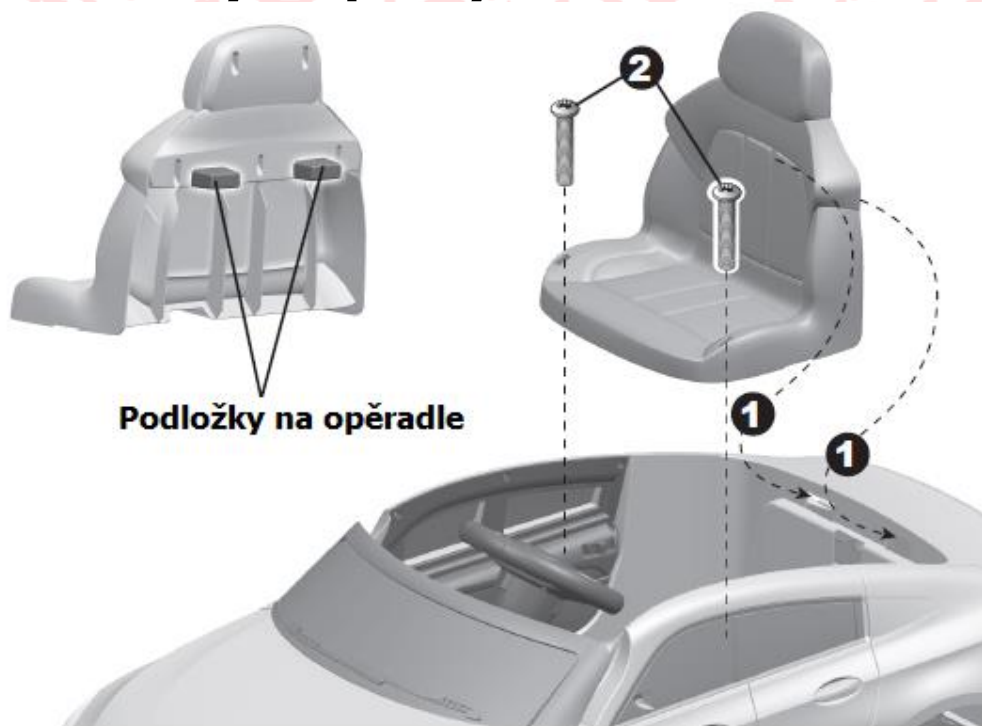

1. Připevněte jazýčky na zadní straně sedačky do štěrbin na zadní straně vozidla.
2. Vložte dva šrouby M5x16 do sedačky a do karoserie vozidla, a utáhněte je pomocí šroubováku.
3. Nasadíte zrcátko do otvoru na dveřích. Opakujte pro druhou stranu.



Varování

- **NIKDY NENECHÁVEJTE SVÉ DĚTI BEZ DOZORU, JE TŘEBA PŘÍMÝ DOHLED DOSPĚLÉ OSOBY.**

- Vždy, když je dítě ve vozidle, dejte na něho pozor.
- Tato hračka by měla být používána s opatrností, aby nedošlo k pádům, kolizím způsobující zranění dítěte nebo třetích stran.
- Používejte ochranné vybavení.
- Nikdy nepoužívejte na vozovkách, v blízkosti automobilů, na strmých svazích nebo schodech, v okolí bazénů nebo poblíž jiných vodních útvarů.
- Hračku používejte pouze na rovných površích. Například uvnitř vašeho domu, zahrady nebo hřiště.
- Nikdy nepoužívejte ve tmě. Dítě se mohlo setkat s neočekávanými překážkami. Provozujte vozidlo pouze ve dne nebo na dobře osvětleném místě.
- Vždy noste boty.
- Vždy sedět na sedadle.
- Nepoužívat v provozu.
- Tato hračka je nevhodná pro děti do 36 měsíců
Maximální hmotnost uživatele je 30 kg.
- Tato hračka nemá brzdu.
- Je zakázáno měnit obvod nebo přidávat jiné elektrické součásti
- Pravidelně kontrolujte dráty a připojení vozidla.
- Nedovolte dětem, aby se při jízdě vozu dotýkaly kol a nebyly v jejich blízkosti.

Toto vozidlo má nastavitelné bezpečnostní pásy. Poučte prosím děti, jak používat.



Funkční tlačítka

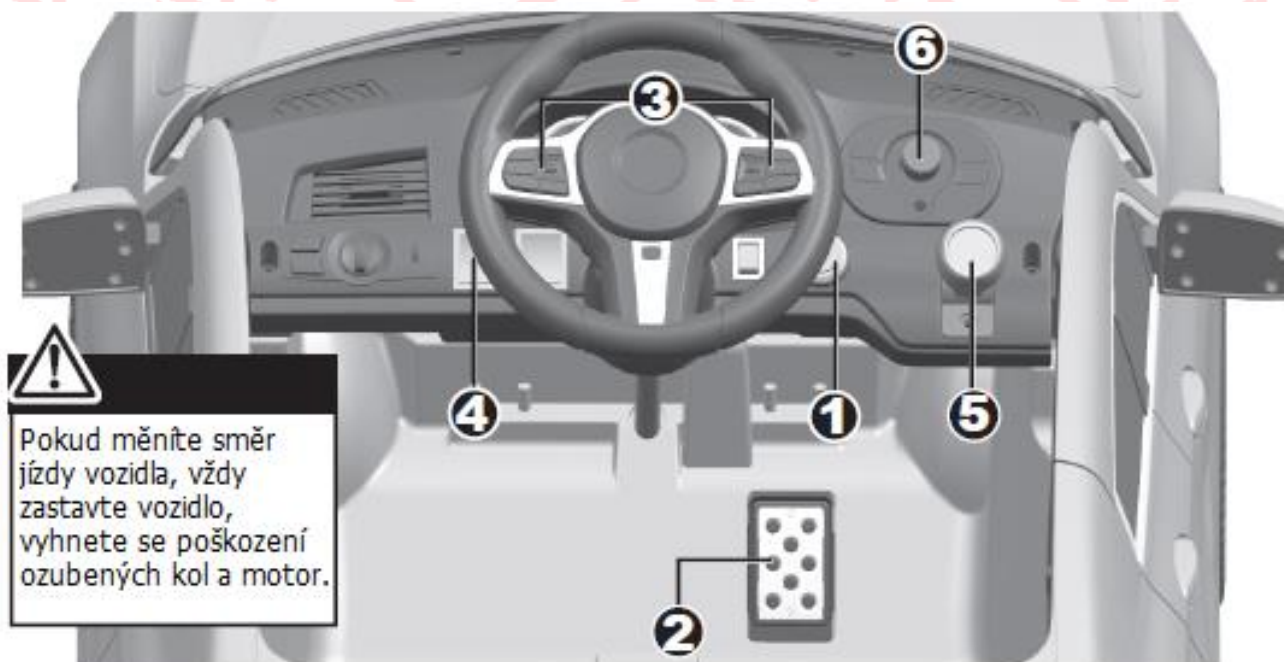

1. Vypínač: Zapíná a vypíná vozidlo.
2. Pedál: pohyb vozidla.
 - Vpřed, sešlápněte pedál dolů.
 - Pro brzdění nebo zpomalení uvolněte tlak z pedálu.
3. Tlačítka zvuku (jsou-li ve výbavě): Stiskněte pro přehrávání zvuků.
4. Přepínač vysoké / nízká rychlost (je-li ve výbavě):
DOPORUČENÍ: Vozidlo je konstruováno pro provoz při nízké rychlosti pouze v opačném směru.
5. Přepínač vpřed / vzad:
Mění směr, kterým se vozidlo pohybuje vpřed a vzad.
 - Chcete-li posunout vozidlo dopředu, posuňte páku do horní polohy.
 - Chcete-li vozidlo posunout dozadu, posuňte páku do polohy dolů.
6. Ovladač sloupku (je-li ve výbavě): +/- sloupec vozidla.

Ujistěte se, že vaše dítě ví, jak řídit, jak nastartovat a zastavit vozidlo, a ví pravidla pro bezpečnou jízdu.

Multifunkční přehrávač MP3 (pokud je ve výbavě)

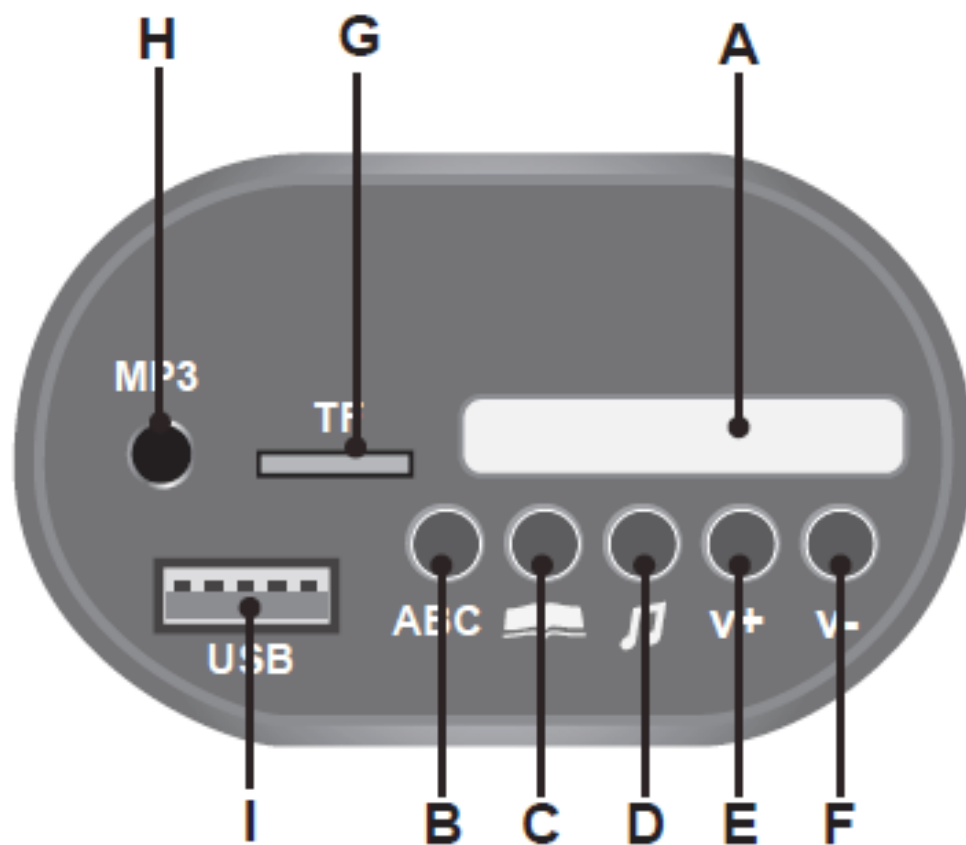

- A. Displej: Stav nabití baterie.
- B. Režim výuky angličtiny
- C. Režim vyprávění
- D. Hudba
- E. Zvýšení hlasitosti
- F. Snížení hlasitosti
- G. Slot pro kartu SD: POUZE MP3.
- H. 3,5 mm vstup AUX: Povoluje přehrát zvuk z telefonu v reproduktorech vozidla. POUZE MP3.
- I. USB: Umožňuje přehrávat zvuk z přenosného zařízení. POUZE MP3.

Dálkový ovladač (pokud je vybavě)

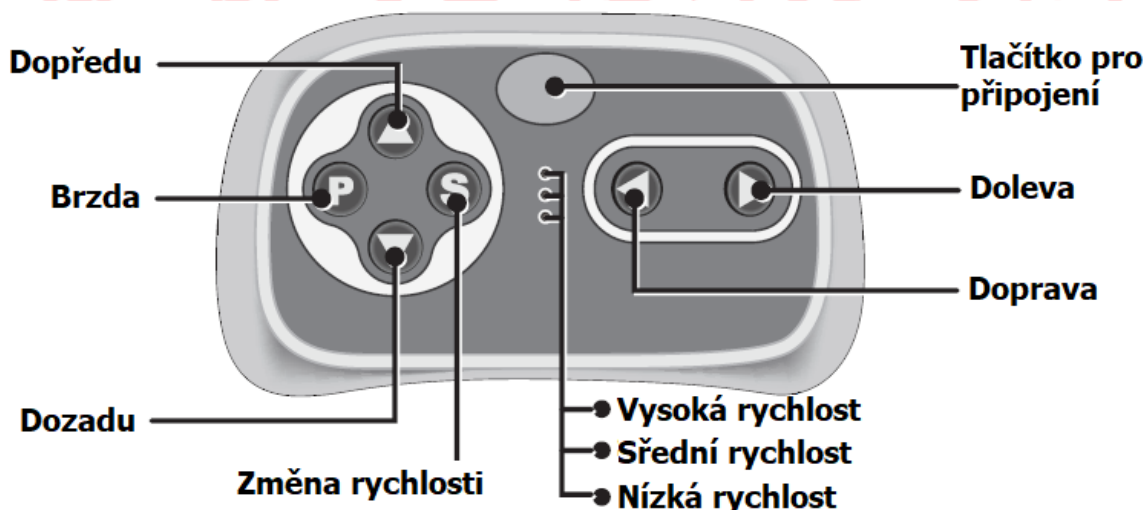

Dálkové ovládání má přednost před ovládáním nohou.
(Nožní pedál nebude fungovat, pokud ovládáte přes dálkový ovladač)

Vložení baterií:

Zvedněte kryt pro baterie na zadní straně ovladače a vložte dvě baterie AAA.
(Baterie nejsou součástí balení)
Viz informace o bateriích na straně 2.

1. Tlačítko připojení (vytvoření spojení)
Stiskněte tlačítka pro připojení po dobu 2-4 sekund, poté zapněte tlačítko umístěné na palubní desce vozidla, pokud indikátor nízké rychlosti trvale svítí, párování bylo úspěšné.
Pokud indikátor nízké rychlosti bliká, znamená to, že připojení selhalo.
Nabijte baterie a opakujte výše uvedené kroky.
2. Brzdové tlačítko
Stisknutím tlačítka zastavíte vozidlo, opětovným stisknutím uvolníte brzdu.
3. Tlačítko výběru rychlosti
DOPORUČENÍ: Vozidlo je konstruováno pro provoz při nízké rychlosti pouze v opačném směru.

Poznámka:

- Nechte dálkový ovladač běžet na volnoběh asi 10 sekund, vypne automaticky.
- Při výměně baterií dálkového ovladače opakujte krok 1.

Zámek dveří

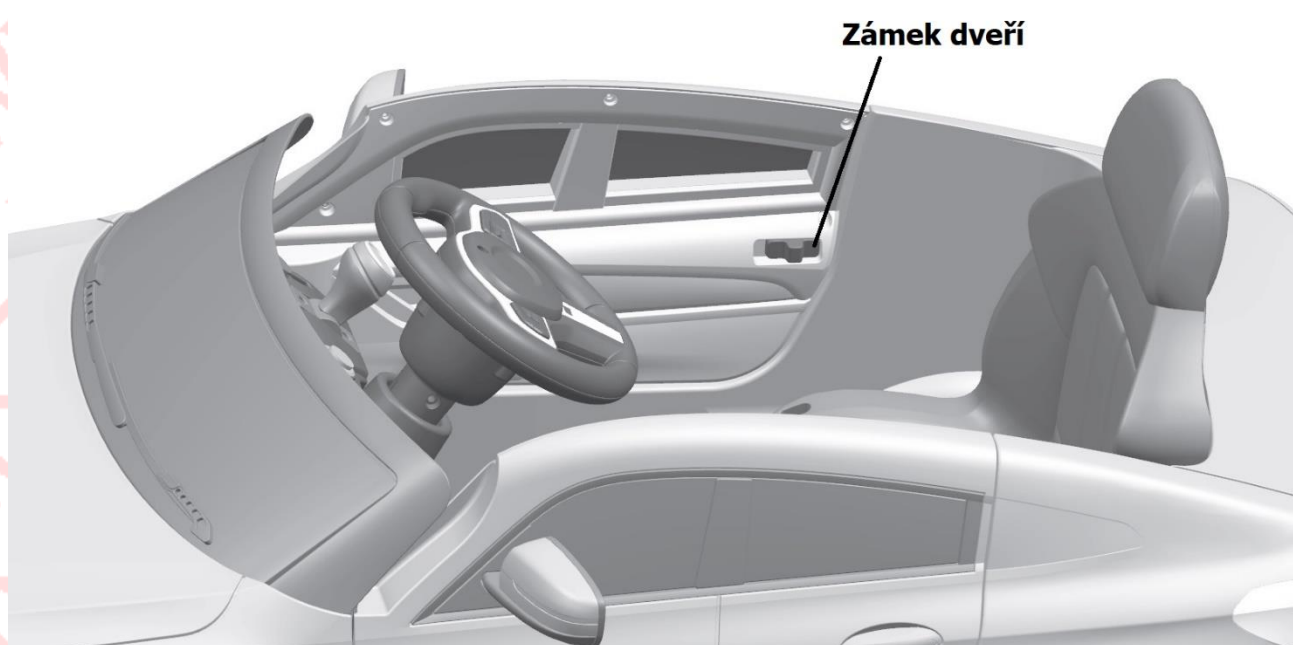

POZNÁMKA:

Zavřete dveře a zajistěte zámek, kvůli bezpečnosti dítěte

Pozor

- Před použitím je povinností rodičů zkontrolovat hlavní části hračky, jako je baterie, nabíjecí kabel, zástrčka nebo povolené šrouby
- Ujistěte se, že plastové díly vozidla nejsou prasklé nebo zlomené.
- Občas použijte olej k mazání pohyblivých částí, jako jsou kola.
- Vozidlo parkujte v interiéru nebo jej zakryjte plachtou, abyste jej ochránili před vlhkým počasím.
- Udržujte vozidlo mimo zdroje tepla, jako jsou kamna a topení. Plastové díly může roztavit.
- Po každém použití, nabijte baterii. Baterii může nabíjet pouze dospělý. Dobijte baterie nejméně jednou za měsíc, i když se vozidlo nepoužívá.
- Neumývejte vozidlo hadicí. Neumývejte vozidlo mýdlem a vodou.
- Nejezděte s vozidlem v deštivém nebo sněhovém počasí. Voda poškodí motor, elektrický systém a baterie.
- Vyčistěte vozidlo měkkým suchým hadříkem. Chcete-li obnovit lesk na plastové díly, použijte vos na nábytek. Nepoužívejte agresivní čisticí prostředky.
- Nejezděte s vozidlem v bahně, písku nebo jemném štěrku, který by mohl poškodit pohybové části, motory nebo elektrický systém
- Pokud nepoužíváte vozítko, měl by být vypnut veškerý elektrický zdroj. Vypněte vypínač a odpojte baterie.

Tento produkt je vybaven pojistkou s automatickým resetem, při přetížení nebo nesprávném použití se pojistka s automatickým resetem automaticky vypne po dobu 15–20 sekund a restartuje se. Pojistka s automatickým resetem je umístěna pod sedadlem. Znovu ZAPNUTO. Pokud se tepelná pojistka během normálního používání opakovaně vypne, může být nutné vozidlo opravit. Kontaktujte prosím svého distributora.

Chcete-li zabránit ztrátě energie, postupujte podle těchto pokynů:

- Nepřetěžujte vozidlo.
- Netahejte nic za vozidlem.
- Nejezděte po prudkých svazích.
- Nejezděte za velmi horkého počasí, součásti se mohou přehřát.
- Nedovolte, aby se voda nebo jiné tekutiny dostaly do kontaktu s baterií nebo jinými elektrickými komponenty.
- Neupravujte elektrický systém. Pokud tak učiníte, může dojít ke zkratu, který způsobí pojistku výlet.

Nabíjení

Pokud vaše auto má displej na palubní desce (pokud je ve výbavě), napětí vám řekne, kolik kapacity baterii zbývá. Ujistěte se, že vozidlo stojí!

Baterie	Volty	Stav baterie
6V4Ahx1 6V7Ahx1, 6V10Ahx1	≥ 6.6	Baterie je plně nabitá.
	6.5-6.3	Vozidlo může fungovat normálně.
	≤ 6.2	Baterie je vybitá, je potřeba nabít
6V4Ahx2 12V7Ahx1	≥ 13.2	Baterie je plně nabitá.
	13.1-12.6	Vozidlo může fungovat normálně.
	≤ 12.5	Baterie je vybitá, je potřeba nabít

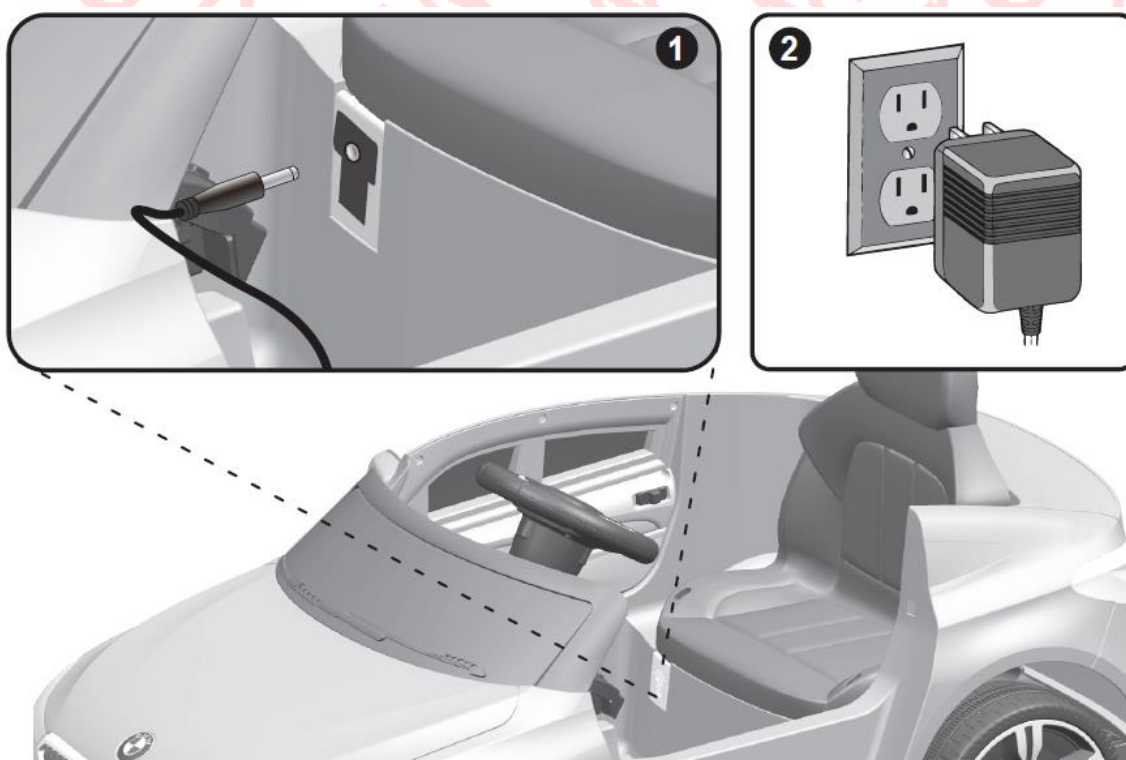

1. Zapojte konektor nabíječky do vstupní zásuvky. (zásuvka je pod sedadlem)
2. Zapojte zástrčku nabíječky do elektrické zásuvky. Baterie se začne nabíjet.

Ochranou proti nabíjení: při nabíjení budou všechny funkce přerušeny/vypnuty!
Baterii může nabíjet a dobíjet pouze dospělý!

Pojistka baterie

Baterie je vybavena tepelnou pojistkou, která automaticky vypne a odřízne vše napájení vozidla, je-li motor, elektrický systém nebo baterie přetížena.

Pojistka bude resetována a napájení bude obnoveno poté, co se jednotka vypnuta na 20 sekund.

Pokud se tepelná pojistka během normálního používání opakovaně vypne, může být nutné vozidlo opravit. Kontaktujte prosím svého distributora.

Chcete-li zabránit ztrátě energie, postupujte podle těchto pokynů:

- Nepřetěžujte vozidlo.
- Netahejte nic za vozidlem.
- Nejezděte do prudkých svahů.
- Nejezděte za velmi horkém počasí, součásti se mohou přehřát.
- Nedovolte, aby se voda nebo jiné tekutiny dostaly do kontaktu s baterií nebo jinými elektrickými komponenty.
- Neupravujte elektrický systém. Pokud tak učiníte, může dojít ke zkratu.

Výměna a likvidace baterie



Baterie ztrácí schopnost držet úplnou kapacitu.

Při používání a za různých podmínek by baterie měla fungovat jeden až tři roky.

Výměna a likvidace baterie:

1. Sundejte autosedačku.
2. Odpojte konektory baterie.
3. Vyjměte držák baterie.
4. Sundejte kryt baterie.
5. Opatrně zvedněte baterii.
 - V závislosti na stavu baterie (tj. Úniku) raději si nasadíte ochranné rukavice před vyjmutím.
 - Nezvedejte baterii za její konektory nebo kabely.
6. Vložte vybitou baterii do plastového sáčku.

Důležité! Odpovědně recyklujte vybitou baterii. Baterie obsahuje olověnou kyselinu (elektrolyt) a musí být řádně a legálně zlikvidovány. Ve většině oblastí je nezákonné spalování olověných akumulátorů nebo likvidace na skládkách. Baterii nevyhazujte do běžného domovního odpadu!
Odveďte k prodejci na automobilové baterie.
7. Vyměňte baterii a znovu připojte konektory.
8. Vyměňte kovovou konzolu baterie.
9. Nasadíte sedadlo.

Odstranění poruchy

Typ poruchy	Analýza důvodu	Odstranění poruchy
Vozidlo nefunguje	Baterie je vybitá	Nabijte baterii.
	Tepelná pojistka je vypnuta	Resetujte pojistku
	Konektor nebo vodiče baterie jsou volné	Zkontrolujte, zda jsou konektory baterie pevně zapojeny do sebe. Pokud jsou kolem motoru volné dráty, kontaktujte prosím svého distributora.
	Baterie je vybitá	Vyměňte baterii.
	Elektrický systém je poškozen	Kontaktujte prosím svého distributora.
	Motor je poškozen	Kontaktujte prosím svého distributora.
Mala výdrž baterie	Baterie je nedostatečně nabitá	Zkontrolujte, zda jsou konektory při nabíjení baterie pevně zapojeny.
	Baterie je stará	Vyměňte baterii, kontaktujte prosím svého distributora.
Vozidlo jede pomalu	Baterie je téměř vybitá	Vyměňte baterii, kontaktujte prosím svého distributora.
	Baterie je stará	Vyměňte baterii.
	Vozidlo je přetížené	Snižte hmotnost vozidla. Maximální hmotnost uživatele je 50 kg.
	Vozidlo je používáno v drsných podmínkách	Nepoužívejte vozidlo v drsných podmínkách, viz-Bezpečnost.
Vozidlo jde jen tlačít	Špatný kontakt vodičů nebo Konektory	Zkontrolujte, zda jsou konektory baterie pevně zapojeny do sebe. Pokud jsou kolem motoru volné dráty, kontaktujte prosím svého distributora
	Mrtvá část motor	Mrtvé místo znamená, že elektrická energie není dodána na terminálové spojení a vozidlo potřebuje opravu. Kontaktujte prosím svého distributora.
Obtížné řazení	Vozidlo je v pohybu	Zastavte vozidlo a poté můžete řadit.
Hlasité klepání z motor nebo převodovka	Motor nebo převody jsou poškozeny	Kontaktujte prosím svého distributora.
Baterie nejde dobíjet	Konektor baterie nebo adaptér konektoru je uvolněný	Zkontrolujte, zda jsou konektory baterie pevně zapojeny do sebe.
	Nabíječka není zapojena	Zkontrolujte, zda je nabíječka zapojena do zásuvky.
	Nabíječka nefunguje	Kontaktujte prosím svého distributora.
Teplá nabíječka při nabíjení	To je normální a ne důvod k obavám	

Udržování

- Před použitím je zodpovědnost rodičů zkontrolovat hlavní části hračky, pravidelně kontrolujte možné nebezpečí, jako je baterie, nabíjení, kabel nebo šňůra, zástrčka, šrouby upevňují kryt dalších částí. Při takovém poškození nesmí být hračka používána, dokud není toto poškození řádně napraveno odstraněn.
- Ujistěte se, že plastové díly vozidla nejsou prasklé nebo zlomené.
- Občas použijte lehký olej k mazání pohyblivých částí, jako jsou kola.
- Zaparkujte vozidlo v interiéru nebo jej zakryjte plachtou, abyste jej ochránili před vlhkým počasím.
- Udržujte vozidlo mimo zdroje tepla, jako jsou kamna a topení. Plastové části se mohou roztavit.
- Po každém použití nabijte baterii. Baterii zvládne nabíjet pouze dospělý. Dobijte baterii nejméně jednou za měsíc, pokud vozidlo není používáno.
- Neumývejte vozidlo hadicí. Neumývejte vozidlo mýdlem a voda. Nejezděte s vozidlem za deště. Voda poškodí motor, elektrický systém a baterie.
- Vyčistěte vozidlo měkkým suchým hadříkem. Chcete-li obnovit lesk na plastových dílech, použijte vosk na leštění nábytku. Nepoužívejte vosk na osobní automobil. Nepoužívejte agresivní čisticí prostředky.
- Nejezděte s vozidlem ve špíně, písku nebo jemném štěrku, které by mohly poškodit pohyblivé části, motory nebo elektrický systém.
- Pokud vozítko nepoužíváte, měl by být vypnut veškerý elektrický zdroj. Vypněte napájení a odpojte baterie.