

Uživatelská příručka

BIG BOY Brutální čtyřmotorové ATV délka 130cm dvousedačkové s měkčenými koly



Dětské elektrické ATV vyvolává ducha dobrodružství a zábavy. Bugyna nabízí dvourychlostní pohon, a ovladač s 2.4G rodičovskou pojistkou. Při

jízdy lze poslouchat vestavěné rádio nebo muziku přes konektory USB a MP3.

Všem dětem pak přináší inspiraci ke hraní a veliký úsměv na tváři! Pod ultra stylovou kapotou se skrývají 4 motory o napájení 12V. Na velkých pneumatikách, co zajistí bezpečnou a vzrušující jízdu a zdolají všelijaký terén.

- Přepínací režim náhonu pro 2 nebo 4 kola, tři rychlosti dopředu se Zpátečkou, otevírací dveře, nastavitelné tlumiče
- Rádio i připojení hudebního přehrávače přes konektory USB/MP3, nebo SD kartu, Světla, Indikátor napájení
- Nastartování stiskem tlačítka, bezpečnostní pásy
- Úložný prostor v zadní části, vhodné na rovném povrchu, či posekané trávě
- Baterie: 2 x 12V7AH
- Motory: 4 x 35W

Rozměry

Délka (cm): 130

Šířka (cm): 84

Výška (cm): 76

Obsah balení

Tělo rc modelu 1

Kola 4

Kryt kol 4

štit proti větru 1

Nabíječka 1

Dálkové ovládání 1

Matice 5- 1

Volant 1

Zadní konzole se světly 1

Zadní osa- 1

Převody 2 u 2WD, 4 u 4WD modelu

Matice se zámkem 4

Matice 10- 6

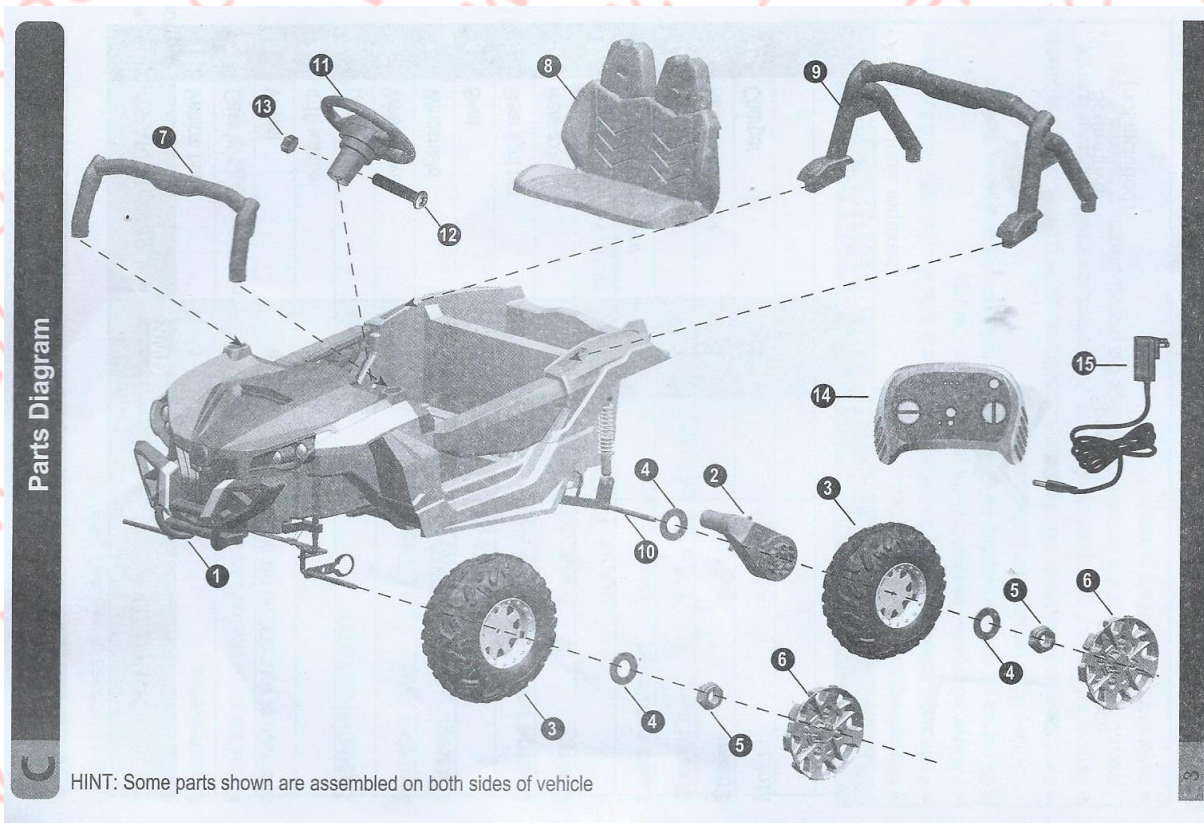
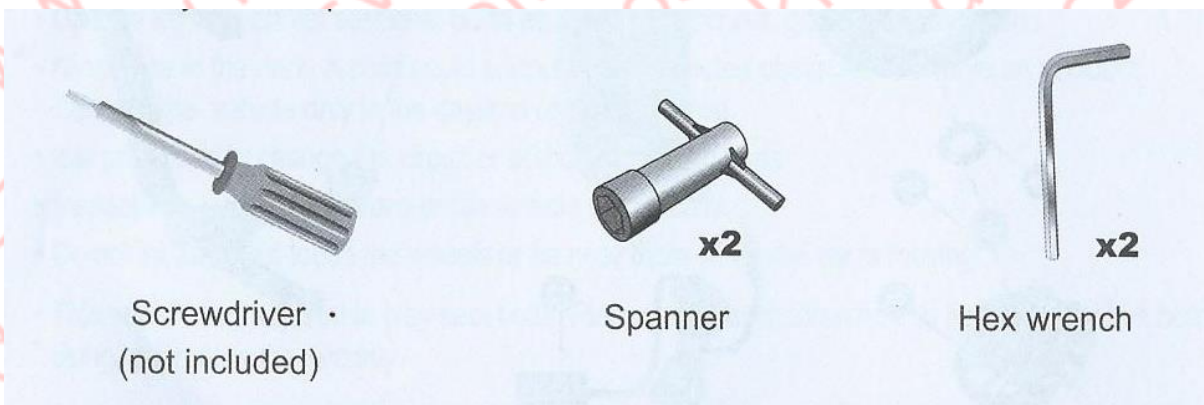

K sestavení bugy potřebujete šroubovák / není součástí balení/, klíč na matice a šestihranný klíč.

Elektrické autíčko není vhodné pro děti mladší 36 měsíců. Obsahuje malé části a existuje nebezpečí udušení. Nikdy se s elektro autíčkem nepohybujte v blízkosti elektrických kabelů. Vždy je nutné, aby na dítě

dohlížela dospělá osoba a zajistila, že je dítě v elektrickém autíčku připoutané pomocí bezpečnostního pásu.

S ohledem na bezpečí dětí, odstraňte z jejich blízkosti části obalu, plastové fólie a další malé části, aby nedošlo k udušení dítěte.

- Elektrické autíčko je vhodné pro děti ve věku 37-96 měsíců. Maximální povolená hmotnost dítěte je 50 kg. Nikdy nesmíte autíčko přetěžovat.
- Autíčko nemá brzdu!

Kompletace

1. Otočte autíčko na spodní stranu. Uvolněte matice s podložkami a osadte tlumiče do rámu, jak je znázorněno na obrázku.
2. Z rámu pomocí nůžek vyjměte jednotlivé díly potřebné k montáži. Dbejte však, aby nedošlo k jejich deformaci, nebo poškození.
3. Vložte osy do držáků a osadte je podložkami. Připojte rozvodovou skříň k osy a osadte další podložky. Utáhněte osy pomocí šroubů se zámkem. Dotáhněte šrouby pomocí klíče na matice.
4. Zopakujte proces montáže na přední osi.
5. Při dotažení matic na osách kol, použijte na druhé straně další montážní klíč na matice, aby byla osa a matice pevně dotaženy.
6. Osadte kola a kryty kol jak je znázorněno na obrázku.
7. Při montáži se ujistěte, že jsou kola správně osazena a osy kol napojeny na převody.

E

Attach the Rear Shock Absorbers

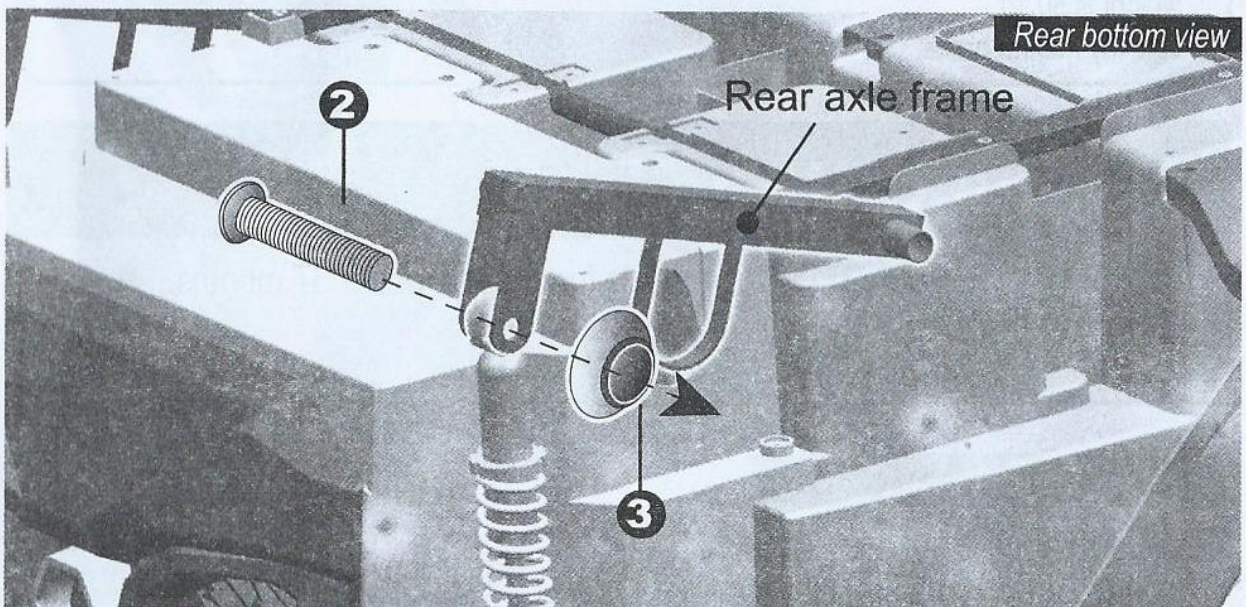
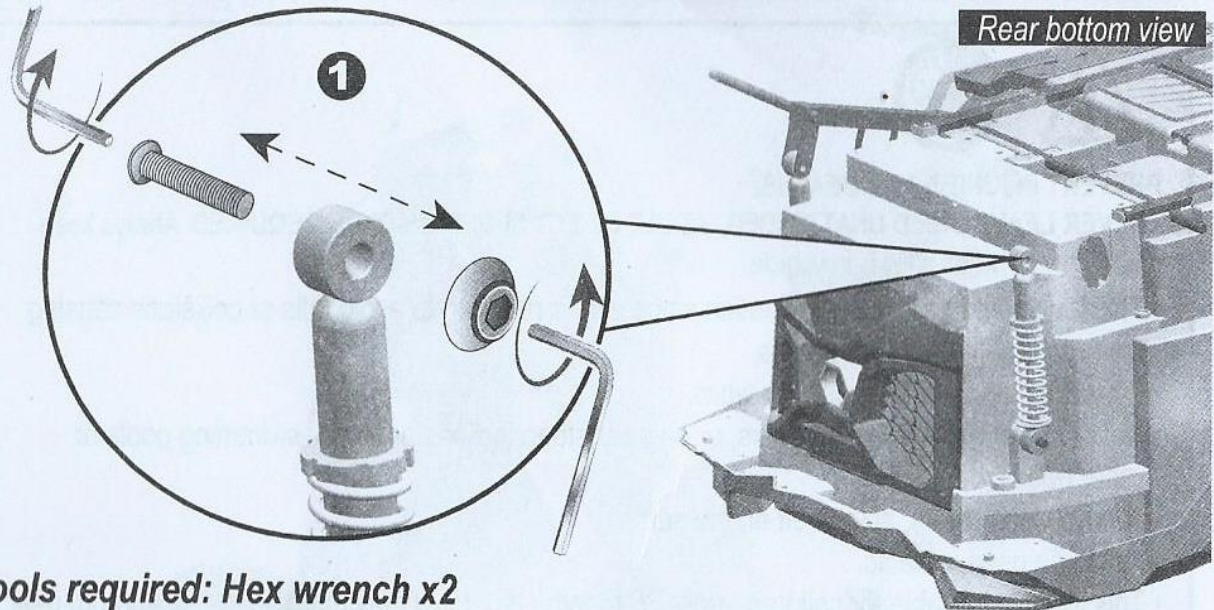

Attack the rear shock absorbers- namontuje zadní tlumiče podvozku

Tools required Hex wrench- k montáži je nutné použití šestihranného klíče

Rear bottom view- spodní pohled na zadní část podvozku

Rear axle frame- zadní osový rám

Attach the rear wheels- namontujte zadní kola

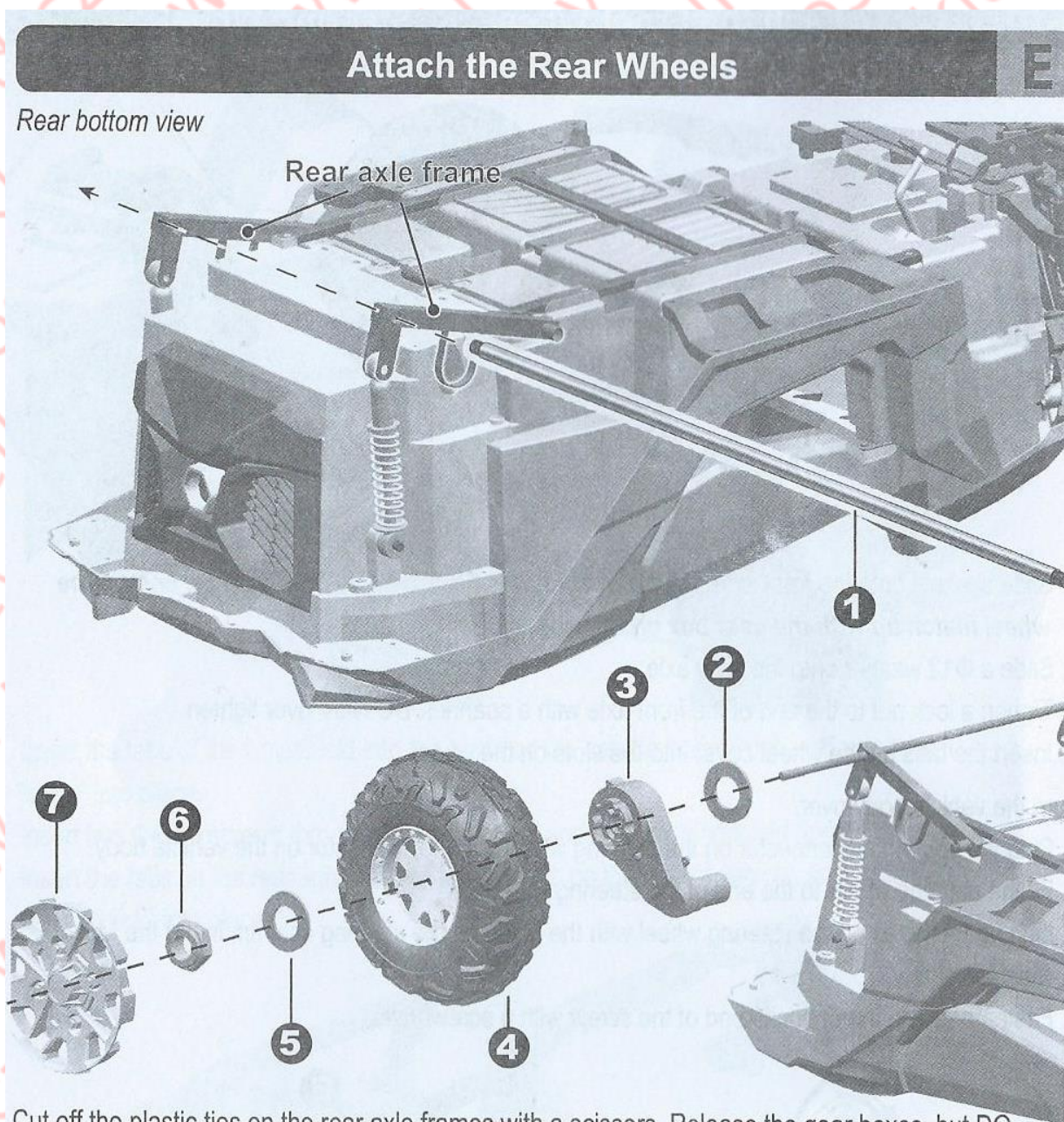

Cut off the plastic ties on the rear axle frames with a scissors. Release the rear boxes, but DO

1. Následně obraťte bugynu na kola a zapojte konektor zvukové jednotky na palubní desce, jak je znázorněno na obrázku.

2. Osad'te a upevn'te volant do montážn'ho otvoru a upevn'te jej pomocí šroubu.

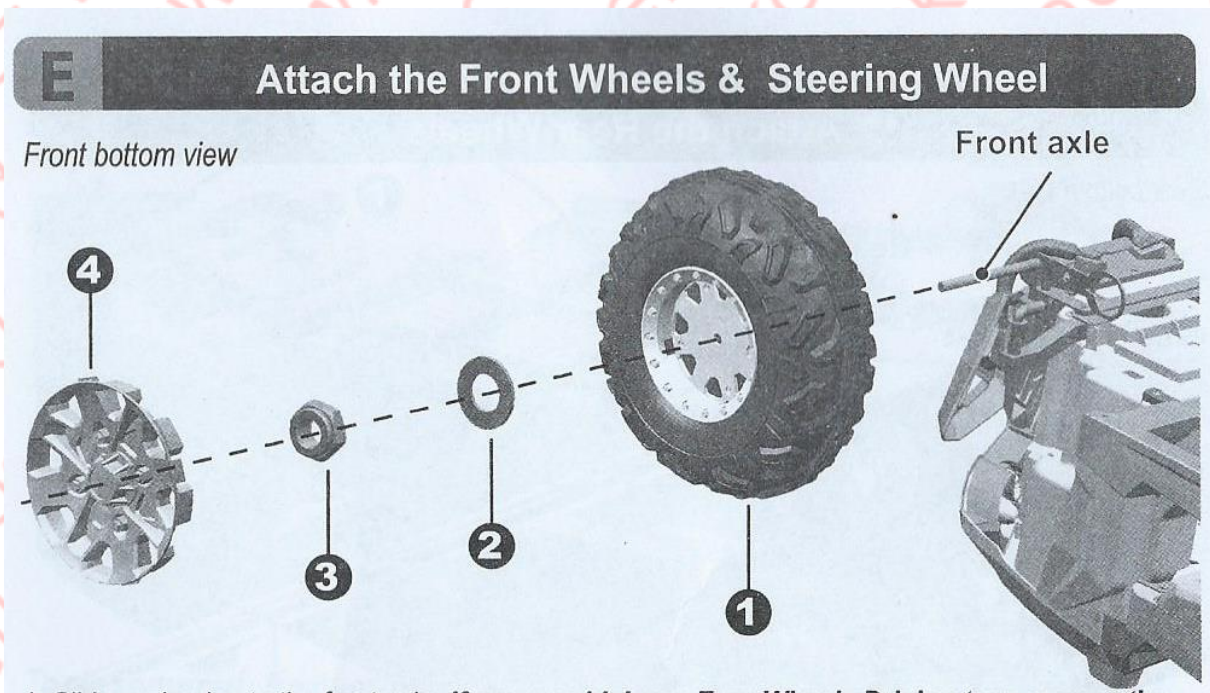

Attach the front wheels and steering wheel- namontujte předn'í kola a volant

Front bottom view- předn'í pohled na spodn'í stranu podvozku

Front axle- předn'í osa

1. Následně obra'te bugynu na kola a zapojte konektor zvukové jednotky na palubn'í desce, jak je znázorněno na obrázku.
2. Osad'te a upevn'te volant do montážn'ho otvoru a upevn'te jej pomocí šroubu.

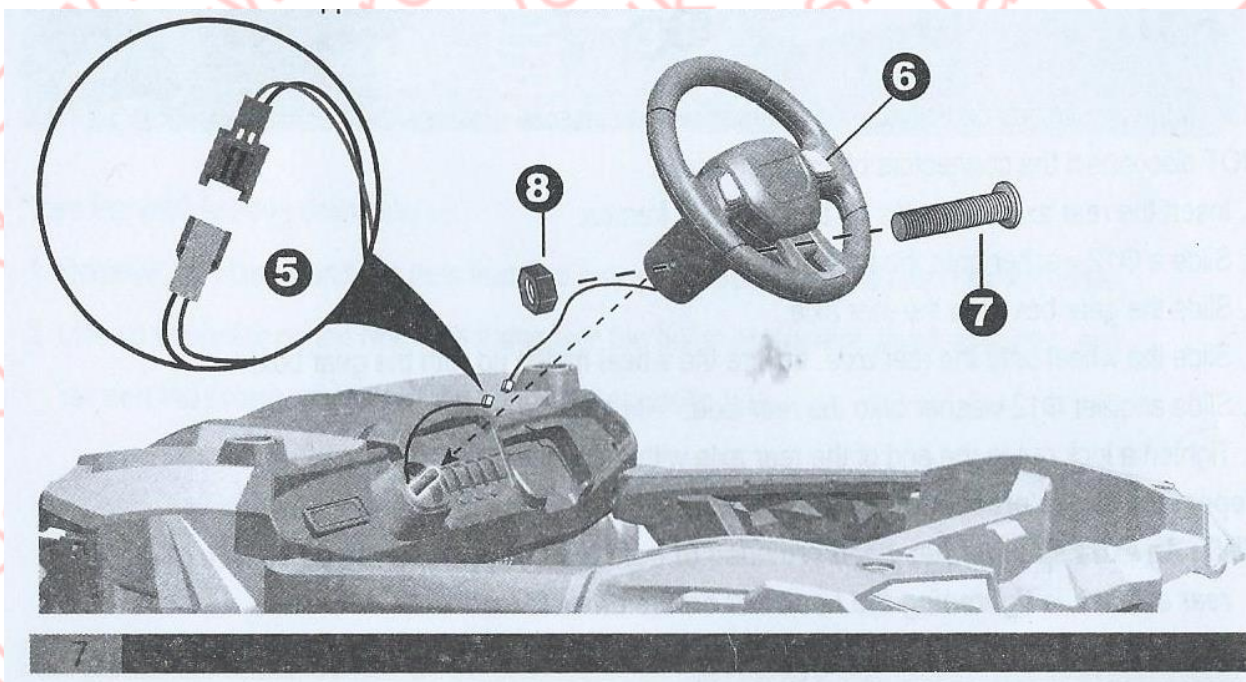

Attach the windshield and rear light bar- namontujte vzduchový štít



Při montáži štítu postupujte dle obrázku a upevněte jej pomocí šroubů.

9

rcvelkosklad.cz

hear it "click" into place.

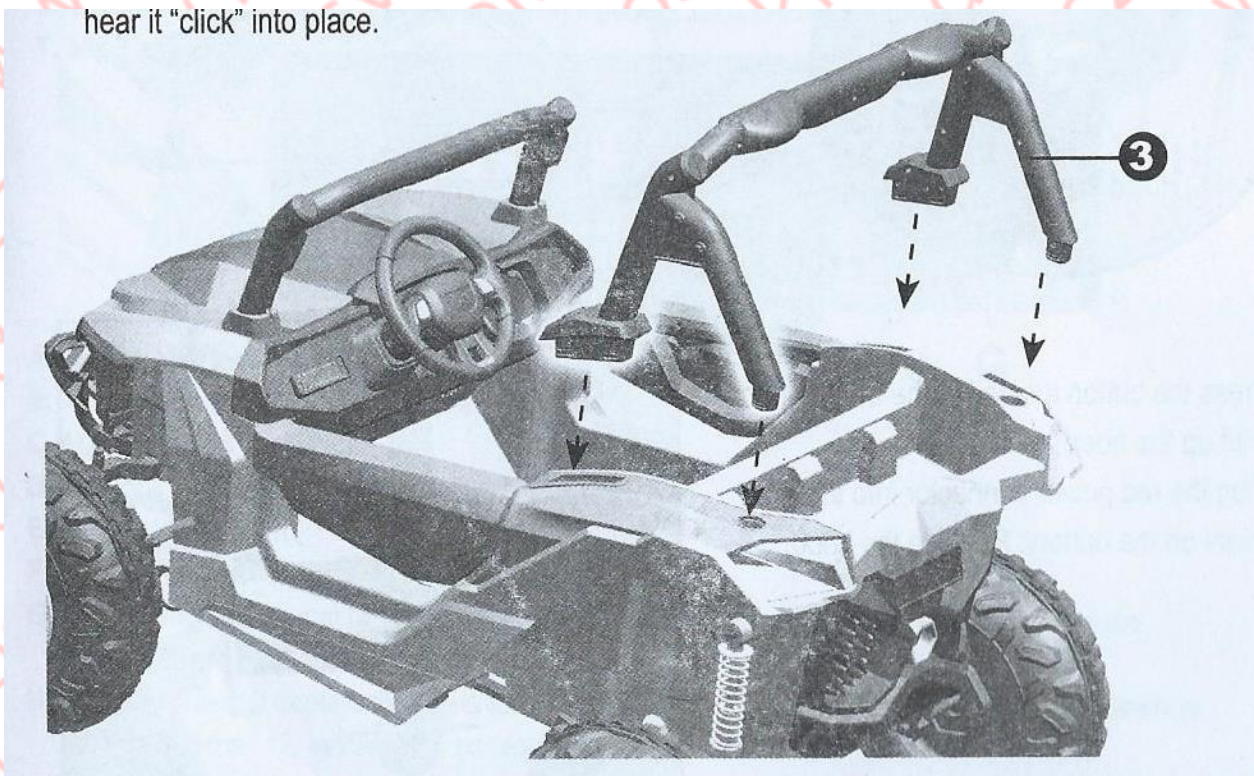

Při osazení zadního ochranného rámu dbejte, aby byl správně zacvaknutý do montážního otvoru a slyšeli jste kliknutí při dorazení do montážního otvoru.

Attach the seat and connect the power supply- namontujte sedadlo a zapojte baterii

Sedadlo je možné nastavit dle věku a výšky dítěte do 3 různých poloh.

Sedadlo osadíte, jak je znázorněno na obrázku.

E

Attach the Seat & Connect the Power Supply

1,2. Aligned the slide strip under the seat with the slide way on the top of seat base, press the button located at the front of the seat base till the tabs on the back of seat inserted into the holes on the vehicle.

HINT: The seat is adjustable and has three position. You can move the seat back as your child grows.

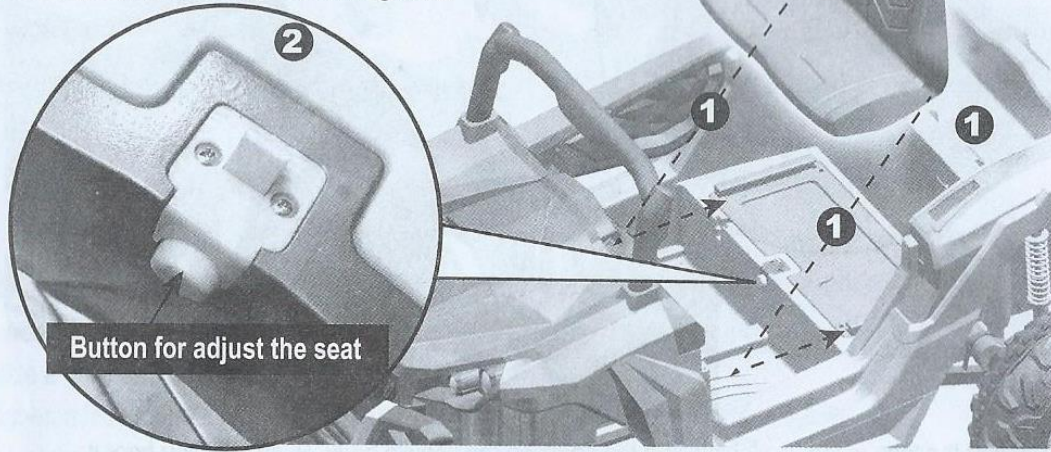

Button for adjust the seat- tlačítko pro úpravu polohy sedačky.

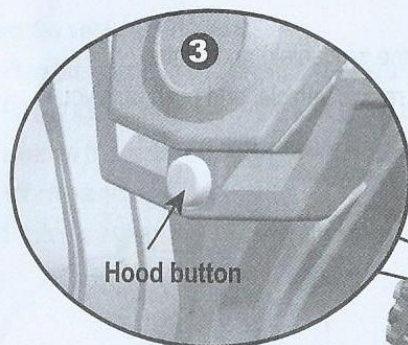

3. Press the button located at the front of hood and lift up the hood.

4. Plug the red power connector into the red terminal on the battery. Replace the hood.

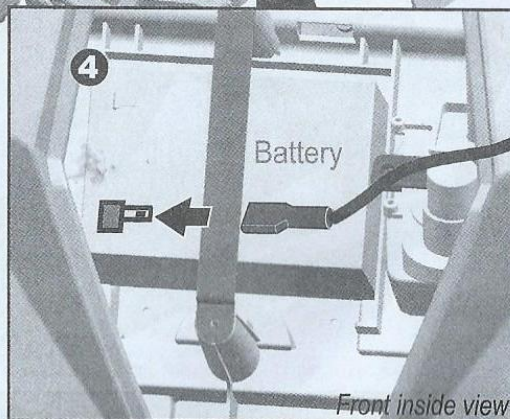

Hood button- tlačítko pro otevření kapoty

Stiskněte tlačítko a otevřete kapotu.

Připojte červený kabel na červenou plochu baterie a uzamkněte kapotu.

Funkce palubní desky

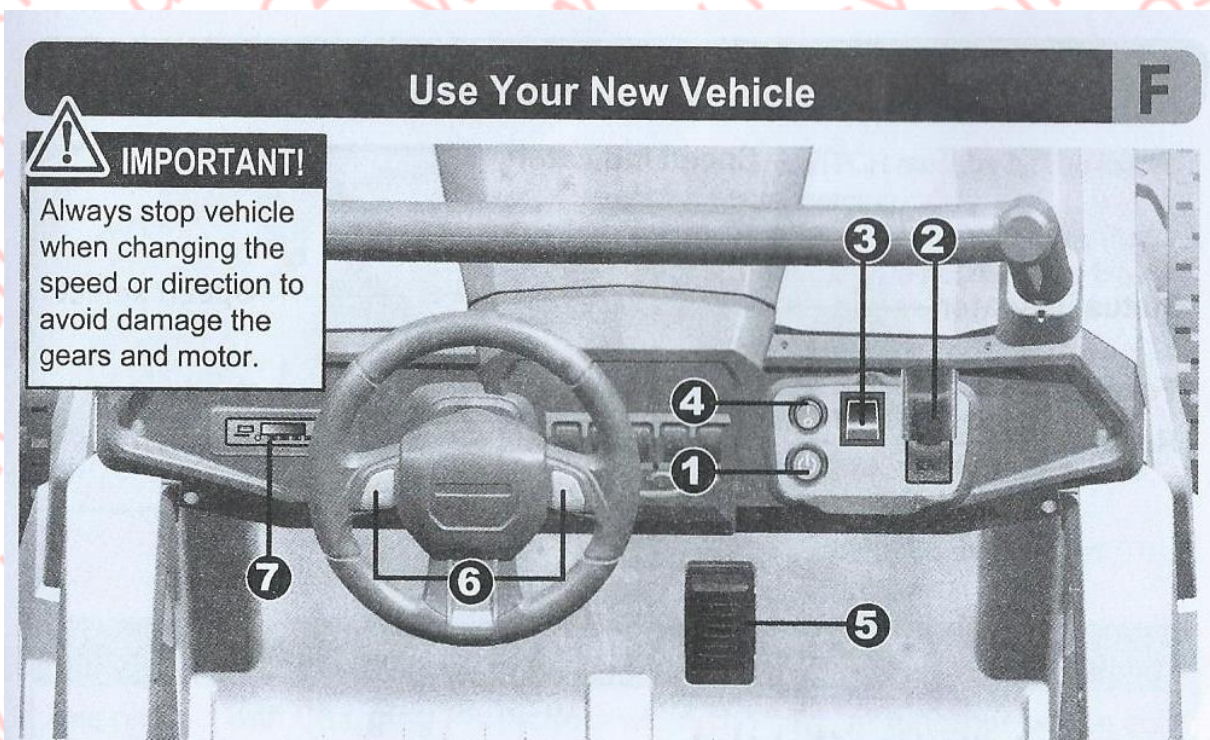

Power switch- vypínač pro zapnutí a vypnutí

Forward and reverse switch- přepínání pohybu vpřed a vzad

2WD/4WD switch- přepínání režimu kol 2WD a 4WD

Lights switch- vypínač světel

Foot pedal- nožní pedál

Sound buttons- tlačítka pro nastavení zvuku

Výstražné upozornění: vždy zastavte před změnou rychlosti, nebo změnou směru, aby nedošlo k poškození motoru, nebo k poškození převodů.

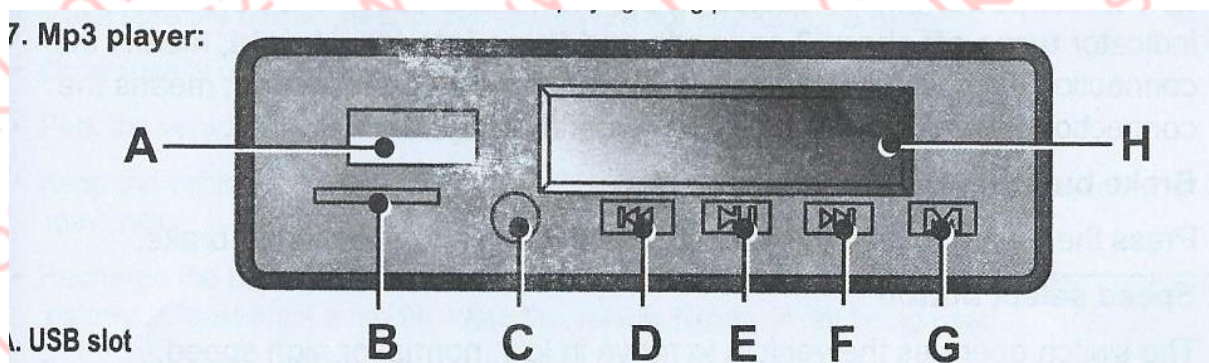

MP3 player- přehrávač MP3

- A. **USB slot-** USB konektor
- B. **TF card slot Read MP3 format only-** čtečka paměťové karty s čtením pouze MP3 formátu souborů
- C. **AUX input-** externí vstup
- D. **Previous/ increase volume-** předcházející a zvýšení hlasitosti
- E. **Play/pause-** přehrávání, pauza
- F. **Next/ decrease volume-** další, snížení hlasitosti
- G. **Change the audio input (if you insert two or more audio input devices)-** změna audio vstupu, v případě, že jsou připojeny 2 externí zařízení

It also controls the bluetooth and FM function.- tlačítka také ovládá **Bluetooth** připojení a rádio

H. Display screen it displays the power level of the battery when the vehicle stops.- displej ukazuje stav baterie

When the numerical value is less than 12, recharge the battery.-
v případě, že je hodnota nižší než 12, dobijte baterii.

Popis dálkového ovládání

Do dálkového ovládání vložte 3 AAA baterie. Po zapnutí dálkového ovládání dochází k párování rádiového signálu s autíčkem, které trvá zhruba 2 sekundy.

V průběhu vyhledávání signálu a párování bliká kontrolka na dálkovém ovládání. V případě, že se změní blikání z krátce blikající na dlouho blikající, je frekvence nastavena. V případě, že dojde k situaci, že nedošlo k párování frekvence. Vyměňte baterie dálkového ovládání.

Pro kontrolu ovládání stiskněte brzdu a zastavte autíčko. Následně brzdu uvolněte.

Nastavte rychlost pomocí tlačítka. Možnosti jsou nízká, standardní a vysoká rychlost.

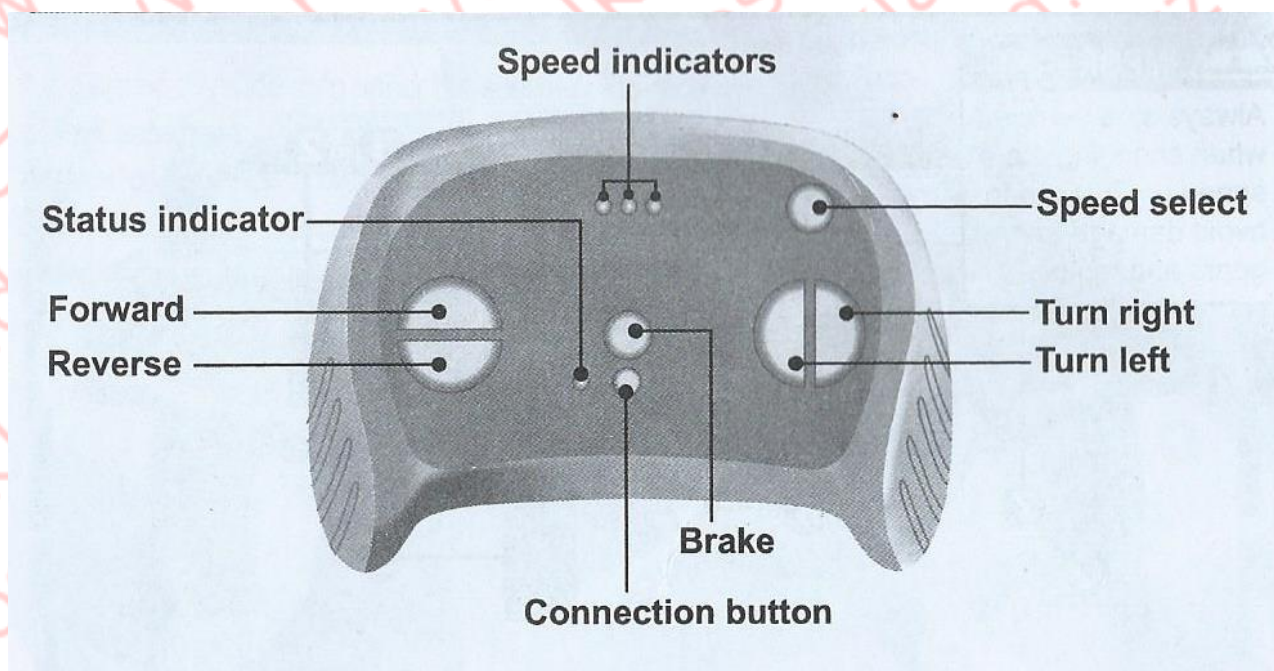

Speed indicator- ukazatel rychlosti

Forward- pohyb vpřed

Reverse- pohyb vzad

Brake- brzda

Connection button- tlačítko pro připojení

Speed select- nastavení rychlosti

Turn right- zabočení doprava

Turn left- zabočení doleva

Držte dálkové ovládání mimo dosah dětí!

V případě, že dálkové ovládání po dobu 10 sekund nepoužíváte, automaticky se vypne.

Doporučení k nabíjení baterie

Doba nabíjení baterie je 4-6 hodin, maximálně však 10 hodin.

Před nabíjením se ujistěte, že jsou kabely ka baterii připojeny se správnou polaritou.

- Vypněte autíčko pomocí vypínače do polohy OFF- vypnuto
- Připojte baterii se správnou polaritou
- Nikdy úplně nevybíjejte baterii, aby nedošlo k jejímu poškození a omezení její životnosti.
- Baterii nabíjejte, když si všimnete znatelně nižší rychlosti pohybu autíčka.
- Baterii nabíjí zásadně dospělé osoby a mají proces nabíjení pod stálým dohledem. V průběhu nabíjení dbejte na zvýšenou bezpečnost dětí, aby nedošlo ke kontaktu s elektrickým proudem a případnému zranění.
- Dbejte, aby nabíjecí okruh nebyl zkratován.
- Baterie a příslušenství k nabíjení není hračka, nedovolte dětem, aby se s nimi hráli.
- Za žádných okolností baterii a nabíječku nerozebírejte.
- Pro Vaši bezpečnost doporučujeme opatřit baterii krytkou.
- Baterie je těžká, obsahuje elektrolyty kyseliny. Dbejte, aby nedošlo k jejímu pádu a vzniku vážného zranění.

Charging

H

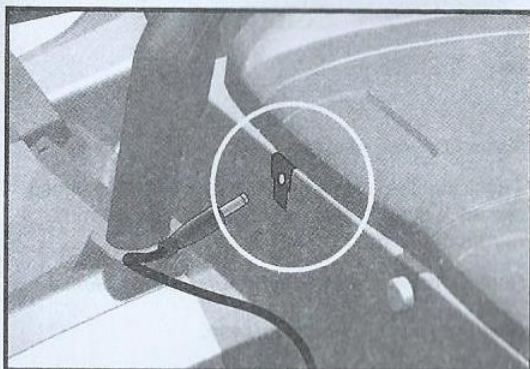

- The POWER SWITCH must be turned in **OFF** position when charging.
 - Before the first use, you should charge the battery for 4-6 hours. Do not recharge the battery for more than 10 hours to avoid overheating the charger.
 - When the vehicle begins to run slowly, recharge the battery.
1. Plug the charger port into the input socket. (below the seat)
 2. Plug the charger plug into a wall outlet. The battery will begin charging.

- Před nabíjením baterie je nutné zapojit nabíječku do slotu pro nabíjení, jak je znázorněno na obrázku.
- Baterie se v průběhu nabíjení ohřívá, v případě, že je baterie, nebo nabíječka horká, okamžitě ukončete nabíjení.
- Dbejte, aby baterie, nabíječka, příslušenství nebylo poškozeno a nedošlo ke vzniku úrazu, nebo poškození majetku.
- V případě, že baterii nepoužíváte, je nutné ji pravidelně nabíjet, alespoň jednou měsíčně.
- Nikdy nezkratujte baterie, nebo nabíječku tekutinou, nebo vodou. Nikdy nepozměňujte baterii a nabíječku a v případě problému vždy provádějte opravu v autorizovaném servisu.

V případě, že jej chcete ovládat pomocí dálkového ovládání, je nutné jej připravit k použití.

- Vložte baterie a dbejte na jejich vložení se správnou polaritou.
- Nikdy nenabíjejte baterie, které nejsou určeny k opětovnému nabíjení.
- Nikdy nepoužívejte baterie, které jsou poškozeny, skončila jejich životnost, nebo které jsou jiné konstrukce, než je předepsáno výrobcem.

Pravidelná údržba

Vyjměte baterii v případě, že nebude rc-model dál používat.

Vyčistěte model a odstraňte všechny nečistoty, prach, písek, bláto.

Použijte olej pro údržbu rc-modelu a ochraně proti rzi.

Skladujte rc-model a baterie odděleně.

Všeobecná bezpečnostní upozornění

Nikdy rc-model nepoužívejte na veřejných cestních komunikacích.

Nikdy rc-model nepoužívejte v blízkosti skupiny lidí, v blízké vzdálenosti lidí a zvířat. Hrozí zranění, poškození majetku v případě kolize s překážkou a také následné poškození rc-modelu.

Nikdy rc-model nepoužívejte v blízkosti vodních zdrojů, jako jsou jezera a rybníky, aby nedošlo k jeho utopení a jeho nenávratnému poškození.

Ujistěte se, že nikdo jiný ve Vaší blízkosti nepoužívá stejnou rádiovou frekvenci, jako má rc-model, aby nedošlo ke ztrátě ovladatelnosti a kontroly nad modelem.

Abyste předešli nehodám, zraněním, nebo poškození rc-modelu, vždy dodržujte tyto instrukce

- Před použití rc-modelu vždy plně vysuňte anténu do maximální délky
- Zapněte dálkové ovládání
- Zapněte rc-model

Nikdy se nedotýkejte otáčejících se kol, nebo jiných mechanických dílů rc-modelu.

Nikdy rc-model nepoužívejte za deště, nebo s ním přes vodu, jako jsou louže a další vodní překážky. Hrozí poškození elektrických dílů a vznik zkratu s následným trvalým poškozením rc-modelu.

Po ukončení používání je baterie a rc-model zahřátý, nebezpečí popálení, dbejte na správnou manipulaci.

Po ukončení používání, složte anténu dálkového ovládání, aby nedošlo k jejímu ohnutí, ulomení, nebo jinému poškození.

Vyjměte baterie z rc-modelu a dálkového ovládání, aby nedošlo k nechtěnému výtoku elektrolytické tekutiny a poškození.

Bezpečnostní upozornění k použití baterii

Nikdy se nesnažte baterii rozebírat, nebo jinak měnit a také poškozovat její přívodné elektrické kabely. Může dojít k následnému zkratu a nenávratnému poškození rc-modelu.

Nikdy nepoužívejte jinou, než výrobcem dodávanou nabíječku k nabíjení baterii. Nikdy nabíječku neupravujte, nebo nenabíjejte baterii nevhodným způsobem, který je jiný než doporučuje výrobce.

Baterie se v důsledku používání zahřívá. Před nabíjením nechte baterii vychladnout.

Po skončení používání vždy vypněte rc-model a dálkové ovládání a odpojte elektrické kabely baterie a vyjměte jí z rc-modelu i dálkového ovládání.

Ukončete používání baterii, které mají vysoký stupeň opotřebení, jsou zdeformovány, nebo jinak poškozeny. Nebezpečí exploze!

Pozor

1. Nikdy rc-model nepoužívejte na veřejných komunikacích, v blízkosti lidí, nebo malých dětí.
2. Vysunutá anténa představuje riziko zranění, dbejte na správnou manipulaci a nikdy jí nenasměrujte koncem k tváři jiné osoby, která je v blízkosti.
3. Výrobek obsahuje malé části, chraňte před dětmi do 3 let, nebezpečí udušení!

4. Používáním dochází k zahřátí rc-modelu a baterie, dbejte na správnou manipulaci a nechte zahřáté části vychladnout.

Nikdy nepoužívejte stejnou rádiovou frekvenci, a rc-model používejte zásadně mimo dosah stejného rádiového signálu jiného rc-modelu, aby nedošlo ke ztrátě kontroly nad modelem.

Odstraňování potíží

Rc-model není možné ovládat:

- dálkové ovládání je vypnuté, zapněte dálkové ovládání
- baterie v dálkovém ovládání jsou nesprávně vloženy, zkontrolujte vložení baterií a dbejte na správnou polaritu
- Baterie jsou vybité, dobijte, nebo vyměňte baterie

Rc-model nesprávně reaguje na pokyny dálkového ovládání:

- Někdo jiný v blízkosti rc-modelu používá stejnou rádiovou frekvenci
- Vzdálenost rc-modelu a dálkového ovládání je větší než rádiový dosah mezi rc-modelem a dálkovým ovládáním, zkrat'te vzdálenost
- Baterie rc-modelu, nebo dálkového ovládání jsou vybité, dobijte baterie

Pozor

Dbejte na správnou kompletaci jednotlivých částí rc-modelu a vyhledejte pomoc zkušené osoby, nebo dospělého.

Rc-model obsahuje malé části, nebezpečí udušení, chraňte před malými dětmi.

Pravidelně kontrolujte stav rc-modelu a dbejte na správnou údržbu.

Správně zapojte baterie a dbejte na správnou polaritu.

Vždy k nabíjení používejte originální nabíječku dodávanou s rc-modelem.

Rc-model se skládá z mechanických částí, dbejte na správnou manipulaci a chraňte jej před dětmi.

Před čišťením vždy vypněte rc-model a dálkové ovládání.

Anténa dálkového ovládání je ostrá a nikdy ji nesměřujte do tváře, nebo očí.

Vždy používejte baterie stejného složení a nikdy nekombinujte baterie s různou mírou nabití, nebo s jinou konstrukcí. Dbejte na doporučení výrobce a nabíjecí baterie musí být v průběhu nabíjení pod stálým dohledem dospělé osoby.

Vyměňte a zlikvidujte použité baterie. Baterie nesmí být v průběhu používání zkratovány kontaktem s kovovými předměty.

Pečlivě uschovejte návod k použití rc-modelu pro případ budoucího použití.

Důležité informace k použití Li-Po baterii

Důležité informace k použití Li-Po baterii

- Nenabíjecí akumulátory by neměly být nabíjeny!
- Dobíjecí baterie / akumulátory nabíjejte pouze pod dohledem dospělých
- Různé typy baterií nebo nové a staré baterie nesmí být použity společně!
- Při vkládání baterií dbejte na správnou polaritu!

Vybité baterie z přístroje odstraňte a vyhazujte pouze do určených sběrných míst!

- Dodaný akumulátor není zcela nabitý! Před použitím úplně nabijte akumulátor!
- Nabijte baterii ihned po použití!
- Během používání je akumulátor horký, nechte ho před uschováním modelu vychladnout!
- Nezkratujte akumulátor! To může v nejhorším případě způsobit požár a zkrátit jeho životnost

Dodavatel nenese žádnou odpovědnost v případě nefunkčnosti výrobku, nebo škod, vzniklých při nesprávné manipulaci s výrobky.

Zákazník sám nese plnou odpovědnost, což zahrnuje mimo jiné, správné zacházení s baterií a dodržování nabíjecích postupů.

- * Nesprávné použití baterií může vést k požáru nebo chemickému popálení.

- * Přetížením, nadměrným proudem, nebo úplným vybitím se drasticky ničí baterie.

- * Mechanickým namáháním, drcením, mačkáním, ohýbáním, vrtáním se baterie zničí.

- * Baterie neotevírejte ani nerozřezávejte, nevhazujte do ohně, chraňte před dětmi.

- * Při manipulaci s poškozenými nebo tekoucími bateriemi postupujte s extrémní opatrností. To může vést ke zranění.

- * Nikdy nezkratujte baterie, vždy připojujte na správnou polaritu

- * Chraňte baterii před teplem nad 65 ° C, chraňte před horkými částmi.

- * Před uložením (např. v zimě), nabijte baterii – nesmí být zcela vybitá.

Baterie by se měla skladovat nabitá na 50%. Neskladujte baterii plně nabitou či vybitou!

- * Obsah baterie se nesmí dostat do styku s pokožkou a očima.
- * Při styku s kůží omývejte velkým množstvím vody.
- * Při zasažení očí vyplachujte velkým množstvím vody a poraďte se s lékařem.
- * Přetížení: Pokud se nabíječka nevypne kvůli závadě, baterie se začínají spalovat. Proto nabíjení pravidelně monitorujte.
- * Lithium polymerové články, nabíjejte pouze na nehořlavých podkladech a pod dozorem, hrozí vznícení!
- * Pro nabíjení používejte pouze nabíječky určené pro Li-Po baterie. Při použití nesprávných nabíječek

Neneseme žádnou odpovědnost. Obrovská hustota energie může lithium-polymerové články vznítit.

Provoz a údržba

Zapnutí rc-modelu

1. Zapněte vypínač dálkového ovládání do polohy ON- zapnuto
2. Po zapnutí svítí kontrolka zapnutí dálkového ovládání, zapněte rc-model pomocí vypínače do polohy **ON-** zapnuto
3. Zatáhněte spoušť dálkového ovládání dozadu, nebo posuňte dopředu a zjistěte, jestli dochází k pohybu

Odstraňování závad

Elektro autíčko se nepohybuje:

- Nízký stav baterie- dobijte baterii
- Je aktivovaná pojistka, odstraníte ji pomocou Fuse- pojistka, Reset. Změna nastavení
- Baterie je poškozená, nebo za hranicí životnosti, Motor je poškozen, nebo elektrický okruh je poškozen- kontaktujte prodejce a proved'te opravu, nebo výměnu poškozených částí

Elektro autíčko se pohybuje krátkou dobu:

- Nízký stav baterie- dobijte baterii
- Baterie je stará- vyměňte baterii

Elektro autíčko se pohybuje pomalu:

- Nízký stav nabití baterie
- Elektro autíčko se používá v nevhodných podmínkách
- Elektro autíčko je přetíženo, dodržujte maximální povolenou hmotnost 50 kg

Elektro autíčko je nutné postrkávat, aby jelo dopředu:

- Možný slabý kontakt baterie, nebo přípojných kabelů, zkontrolujte zapojení baterie a kontaktů
- Závada na motoru- kontaktujte prodejce

Problematické přepínání pohybu vpřed a vzad:

Před změnou pohybu je nutné zastavit a až následně změnit směr pohybu

Hlasné zvuky z motoru, nebo převodovky- zkontrolujte, jestli není motor, nebo převodovka poškozena, kontaktujte prodejce

Baterii není možné nabíjet:

- nabíjecí konektor není správně připojen
- nabíječka není zapojena do elektrické sítě
- nabíječka nefunguje. Proved'te výměnu.

Upozornění, nabíječka se v průběhu nabíjení zahřívá!