

BJ602

Mercedes Benz



Vhodné pro děti 3+ let
Maximální hmotnost uživatele 50 kg

Před použitím si přečtěte a pochopte celou tuto příručku!
Uschovejte tuto příručku pro budoucí použití, protože obsahuje důležité informace.
Před prvním použitím nabijte baterii po dobu nejméně 8-12 hodin

Specifikace

Vhodný věk:	3+ let
Baterie:	6V7AH x1 nebo 12v7AH X1
Nabíjení:	Vstup: závisí na místním napětí Výstup: 1WD DC6V700mA 2WD DC12V700mA
Doba nabíjení:	8-12 hodin
Nosnost:	Do 30 kg
Velikost vozu:	120 x 71,6 x 49,5 cm
Rychlost:	3-5 km / h

Baterie

- Používáte-li vyměnitelné dobíjecí baterie, nabíjejte je pouze pod dohledem dospělých.
- Před nabíjením vyjměte z produktu dobíjecí baterie.
- Nemíchejte staré a nové baterie. Nemíchejte různé typy baterií: alkalické, standardní nebo dobíjecí
- Vložte baterie, jak je uvedeno v tomto manuálu.
- Vyjměte baterie po dlouhou dobu nepoužívání. Zabráníte vytečení baterie a koroze mohou tento produkt poškodit.
- Nikdy nezkratujte svorky baterie.

Seznam dílů

Číslo dílu	Název dílu	1WD	2WD	Poznámka
1.	Karosérie vozidla	1		
2.	Hnací Kolo	1	2	
3.	Normální Kolo	3	2	
4.	Φ10 Podložka	7	6	
5.	Pojistná matice	4		
6.	Kryt kola	4		
7.	Zpětné zrcátko	2		
8.	Čelní sklo	1		
9.	Sedadlo	1		
10.	M4x12 Šroub	2		Pro připevnění nastavitelného sedadla
11.	Volant	1		
12.	Šroub M5x45	1		
13.	Matice	1		
14.	Nabíječka	1		
15.	Dálkový ovladač	1		
16.	Klíč	2		

Potřebné montážní nástroje:

Šroubovák
(není součástí balení)

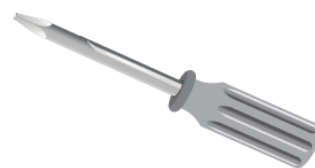

Rozložený pohled

TIP: Některé zobrazené díly jsou smontovány na obou stranách vozidla.

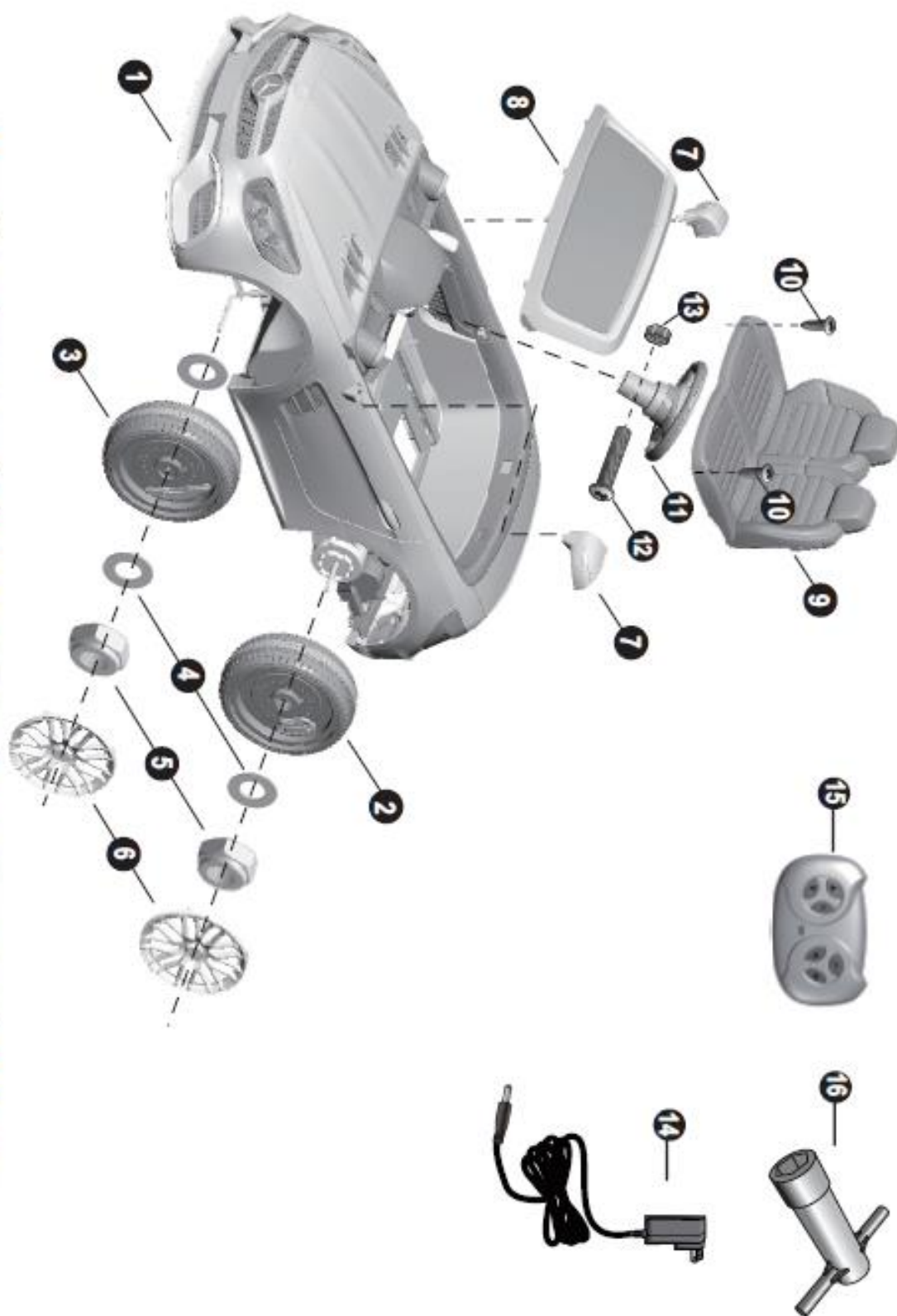

Pravidla pro bezpečnou jízdu



- Vždy mějte dítě v dohledu, když je ve vozidle.
- Toto vozidlo má nastavitelné bezpečnostní pásy. Poučte vaše dítě, jak si připnout bezpečnostní pás.
- Nikdy vozítko nepoužívejte na vozovce, v blízkosti motorových vozidel, na trávníku, na strmých svazích nebo schodech nebo v jejich blízkosti, bazény nebo jiné vodní útvary.
- Hračku používejte pouze na pevném, rovném povrchu. Například uvnitř vašeho domu, zahrady nebo hřiště.
- Nikdy nepoužívejte ve tmě. Dítě se může setkat s neočekávanými překážkami a mít nehodu. Provozujte vozidlo pouze ve dne nebo na dobře osvětleném místě.
- Je zakázáno měnit obvod nebo přidávat jiné elektrické součásti
- Pravidelně kontrolujte dráty a připojení vozidla.
- Nedovolte dětem, aby se při jízdě vozu dotýkaly kol a nebyly v jejich blízkosti.
- Tato hračka by měla být používána s opatrností, aby nedošlo k pádům nebo srážkám, zranění uživatele nebo třetích osob.
- Používejte ochranné vybavení. .
- Vždy noste boty, vždy sedět na sedadle.
- Tato hračka je nevhodná pro děti do 36 měsíců z důvodu její maximální rychlosti;
- Tato hračka nemá brzdu.

NEBEZPEČÍ UDUŠENÍ! Není vhodné pro děti do 36 měsíců.

- **POTŘEBNÉ ZPŮSOBILÉ DOSPĚLÉ**

Postup montáže 1WD Montáž zadního kola

DOPORUČENÍ: Pokud je vaše vozidlo typu s řízením dvou kol, podívejte se na další stránku prosím.

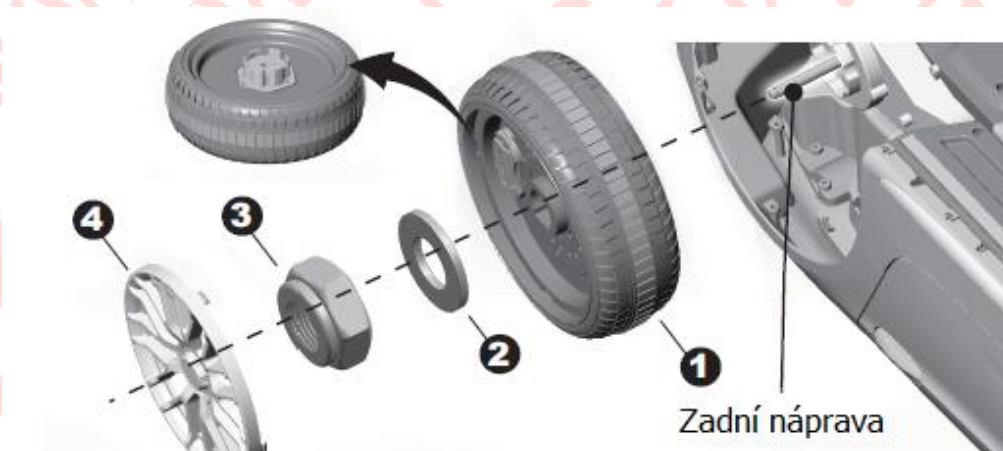

Otočte karoserii vozidla.

1. Nasuňte hnací kolo na zadní nápravu z levé strany. A hnací kolo zapadlo do převodovky.
2. Nasuňte podložku 10 na zadní nápravu.
3. Utáhněte pojistnou matici na konec zadní nápravy pomocí klíče.
4. Nasad'te kryt kola na kolo.



5. Z druhé strany nasad'te podložku $\varnothing 10$ na zadní nápravu.
6. Nasuňte normální kolo na zadní nápravu.
7. Nasuňte druhou podložku $\varnothing 10$ na zadní nápravu.
8. Utáhněte pojistnou matici na konec zadní nápravy pomocí klíče.
9. Nasad'te kryt kola na kolo.

2WD montáž zadního kola

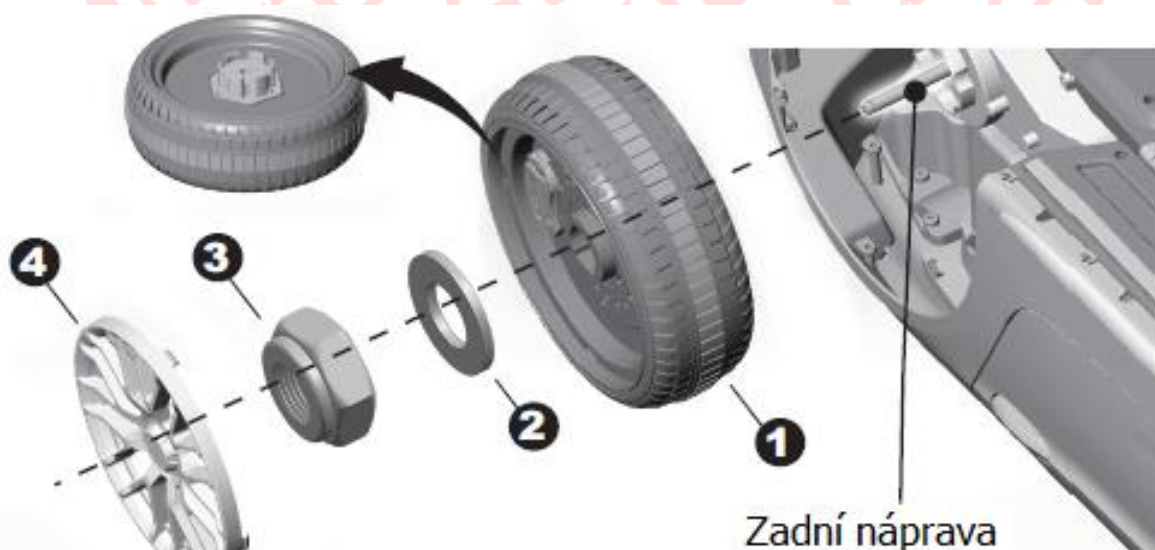

Otočte karoserii vozidla.

1. Nasuňte hnací kolo na zadní nápravu z levé strany. A hnací kola zapadlo do převodovky.
2. Nasuňte podložku 10 na zadní nápravu.
3. Utáhněte pojistnou matici na konec zadní nápravy pomocí klíče. Opakujte pro druhé hnací kolo.
4. Nasad'te kryt kola na kolo.

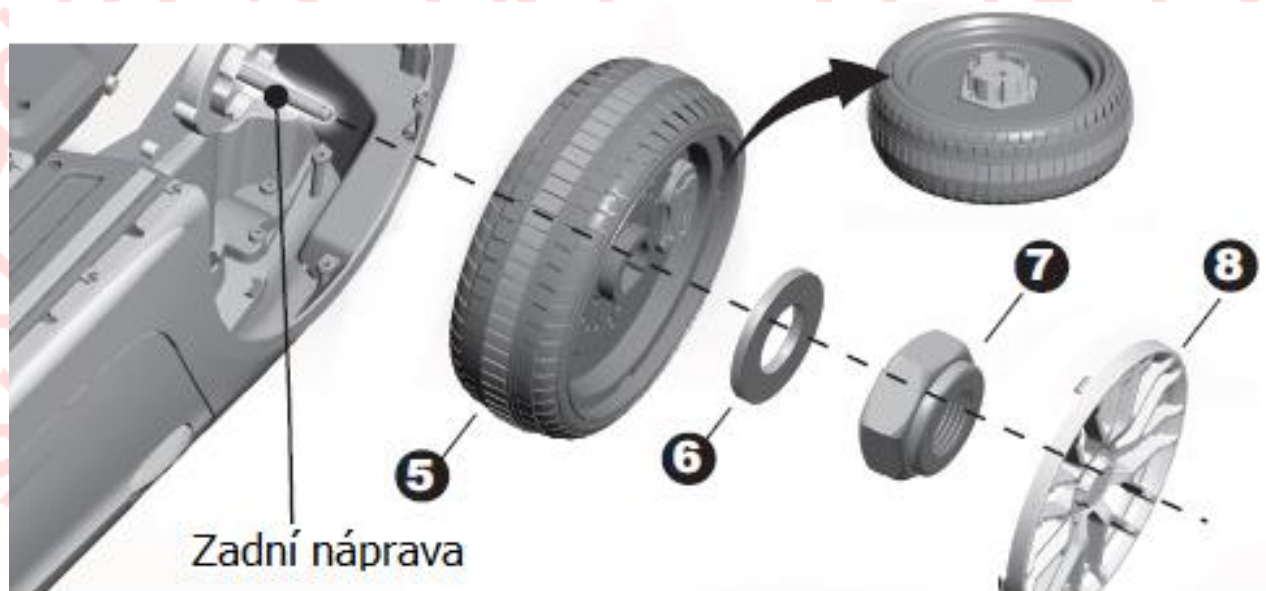

5 ~ 8. Opakujte výše uvedený postup a sestavte druhé hnací kolo.

Montáž předního kola

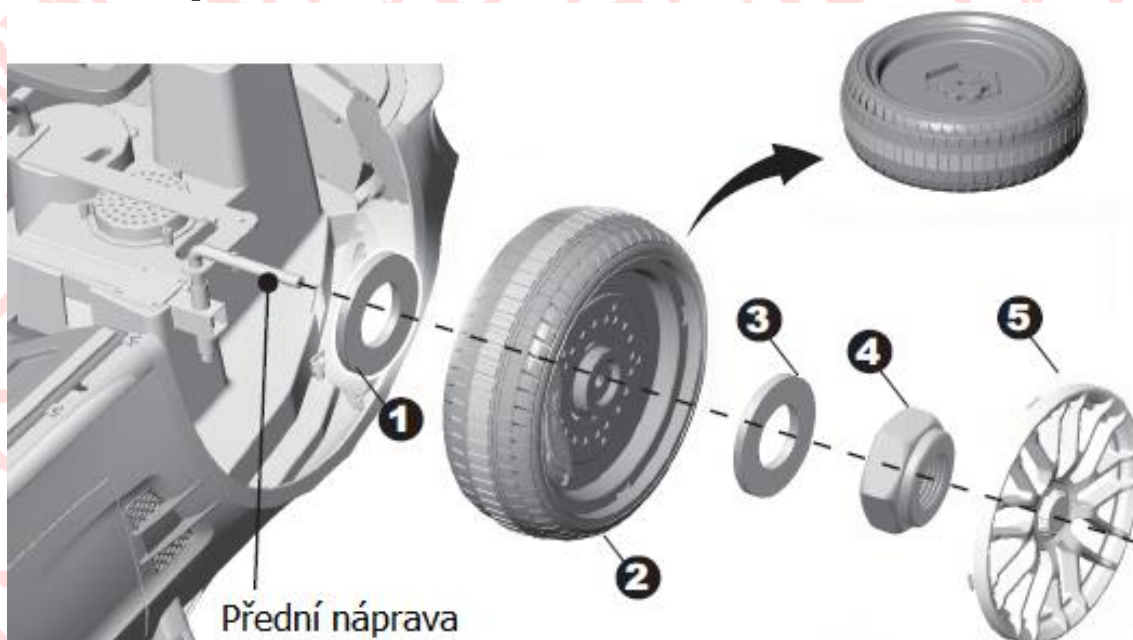

1. Nasuňte podložku Ø10 na přední nápravu.
 2. Nasuňte přední kolo na přední nápravu.
 3. Na podložku nasadíte podložku Ø10.
 4. Utáhněte pojistnou matici na konec přední nápravy pomocí klíče.
 5. Nasadíte kryt kola na kolo.
- Opakujte pro druhé přední kolo.

Montáž volantu, zrcátek a předního skla

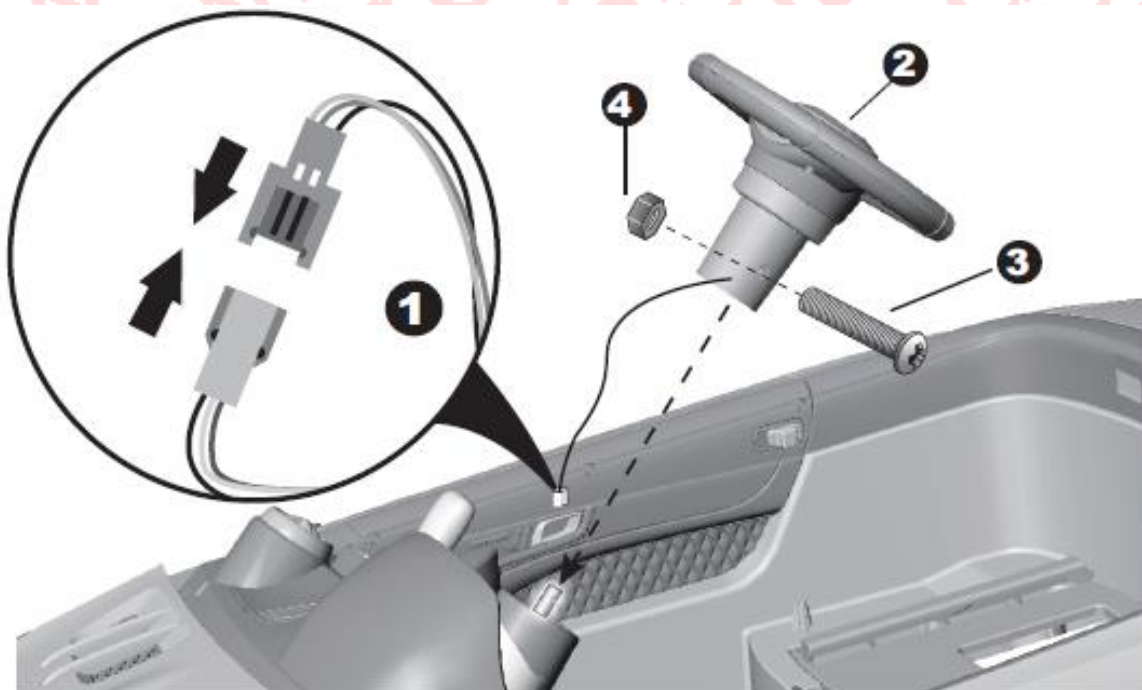

1. Zapojte konektor zvukové jednotky na volantu do konektoru v karoserii vozidla.
2. Namontujte volant na konec sloupku řízení.
3. Vyrovnajte otvory ve volantu s otvorem ve sloupku řízení a vložte M5x45 šroub.
4. Pomocí šroubováku utáhněte matici na opačném konci šroubu.
5. Připevněte výstupky na zrcátku do otvorů na bočním vozidle. Opakujte pro druhé zrcadlo.
6. Připevněte výstupky na čelním skle do otvorů na karoserii vozidla a zatlačte, až uslyšíte „Cvaknutí“

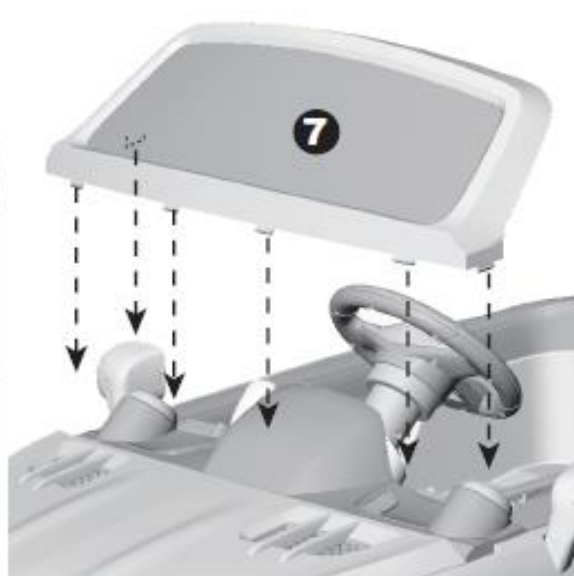

Připojení napájení

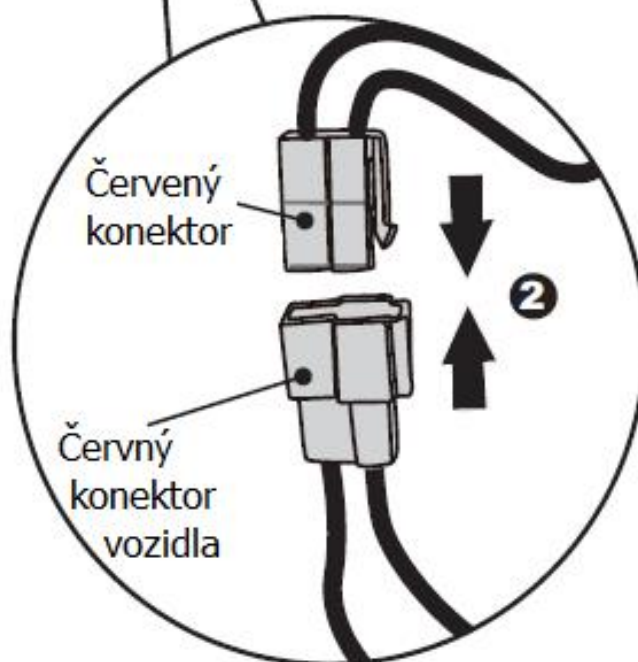
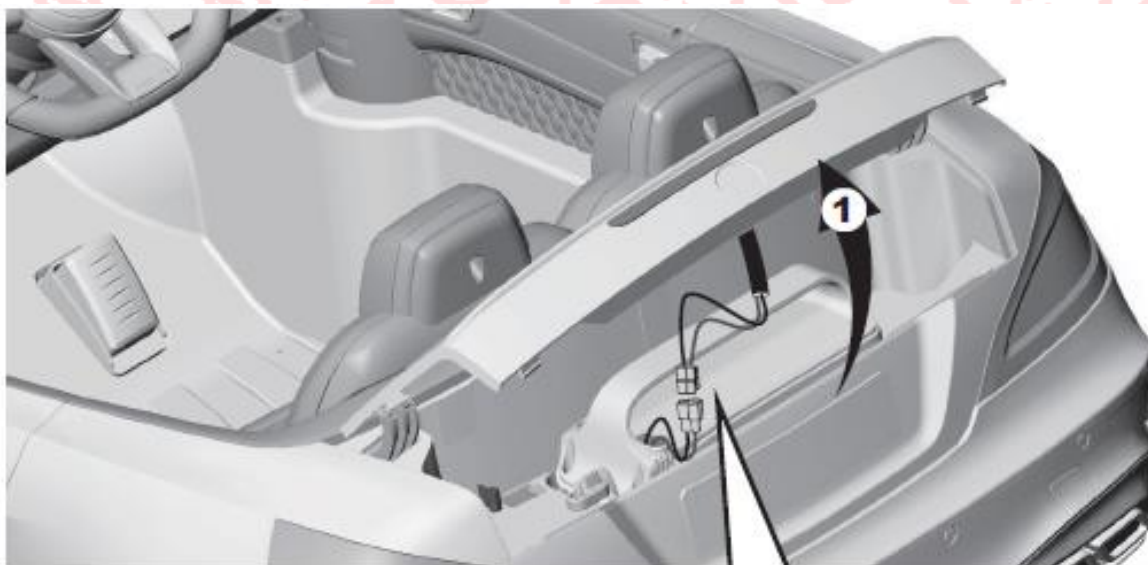

1. Otevřete zadní víko zavazadlového prostoru (kufru).
2. Zapojte napájecí konektor na baterii do konektoru na vozidle.

Montáž sedadla

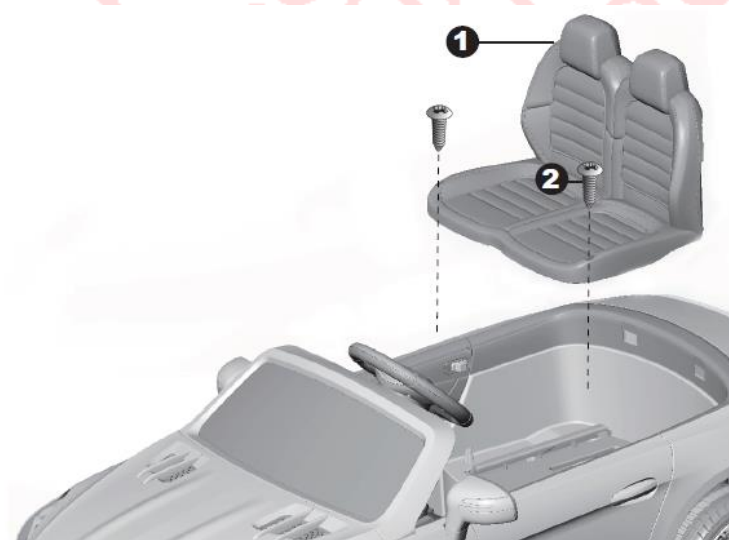

1. Nasadíte sedadlo na karoserii vozidla.
2. Utáhněte dva šrouby s plochou hlavou Ø4x12, aby bylo sedadlo zajištěno.

Montáž nastavitelného sedadla

- 1,2. Zarovnejte posuvnou lištu pod sedadlem s posuvnou dráhou na horní části základny sedadla, stiskněte tlačítko umístěné na přední straně základny sedadla a posuňte sedadlo dovnitř.

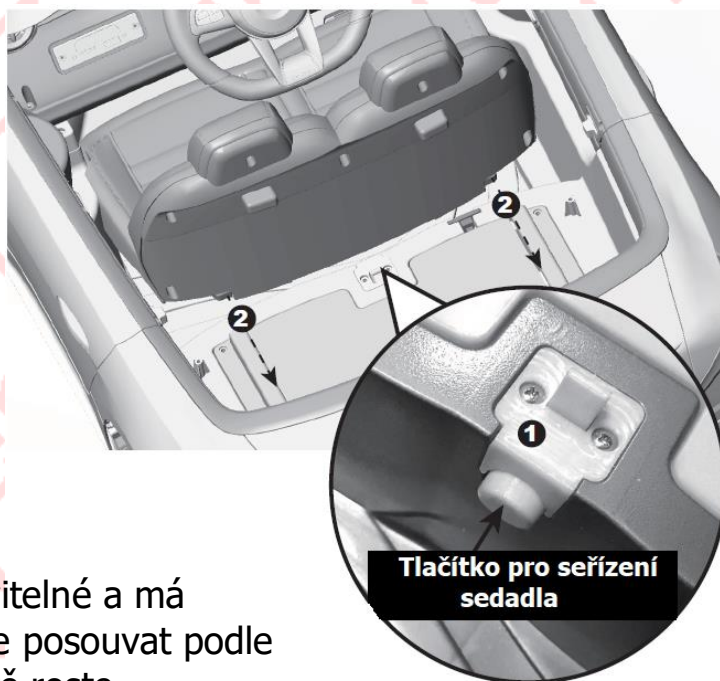

POZNÁMKA: Sedadlo je nastavitelné a má tři polohy. Můžete posouvat podle toho, jak vaše dítě roste.

VAROVÁNÍ: Když nastavujete sedadlo, ujistěte se, že sedadlo „zapadne“ na místo jinak může způsobit nehodu.

Tlačítka ve vozidle

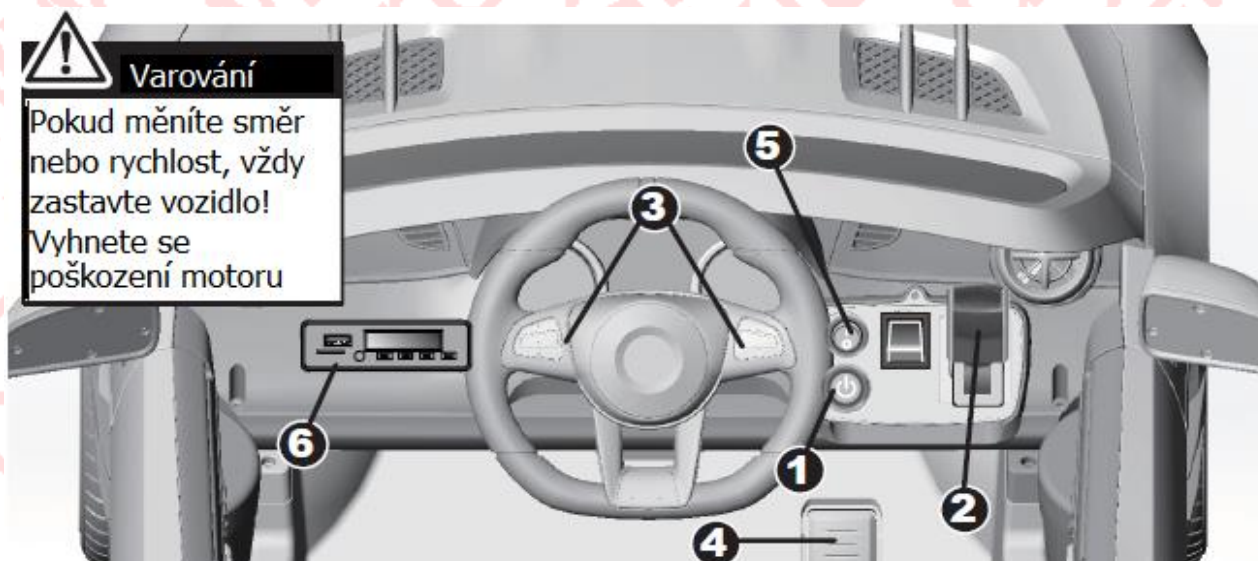

1. Vypínač: Zapíná a vypíná vozidlo.
2. Přepínač vpřed / vzad: Mění směr jízdy vozidla.
3. Tlačítka zvuků: Stiskněte pro přehrávání zvuků.
4. Pedál:
 - Jestli se chcete rozjed, stiskněte pedál dolů.
 - Pro brzdění nebo zpomalení uvolněte tlak z pedálu.
5. Světla: Zapíná a vypíná světla.
6. MP3 přehrávač:

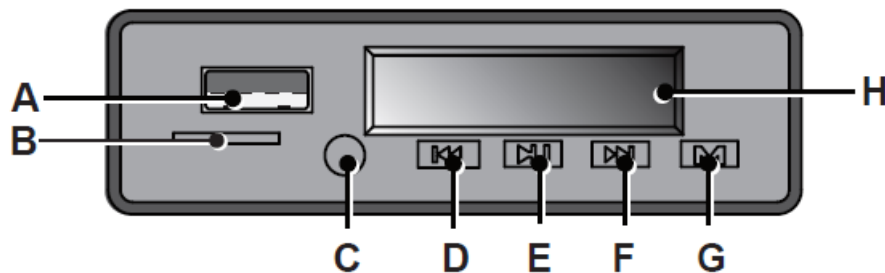

- A. USB slot: Podporuje pouze formát MP3.
- B. Slot pro kartu SD: Podporuje pouze formát MP3.
- C. AUX: Umožněte přehrávání hudby z přenosného hudebního přehrávače nebo telefonu ve vašem voze.
- D. Předchozí / Zvýšit hlasitost: Dlouhým stisknutím zvýšíte hlasitost.
- E. Přehrát / Pauza.
- F. Další / snížit hlasitost: Dlouhým stisknutím snížíte hlasitost.
- G. Změna vstup: Toto tlačítko bude fungovat, když jste vložili dvě zvuková vstupní zařízení.
- H. Displej: Zobrazuje úroveň nabití baterie při zastavení vozidla.

1WD: Pokud je číselná hodnota menší než 5, dobijte baterii, prosím.

2WD: Pokud je číselná hodnota menší než 10, dobijte baterii, prosím.

Dálkový ovladač

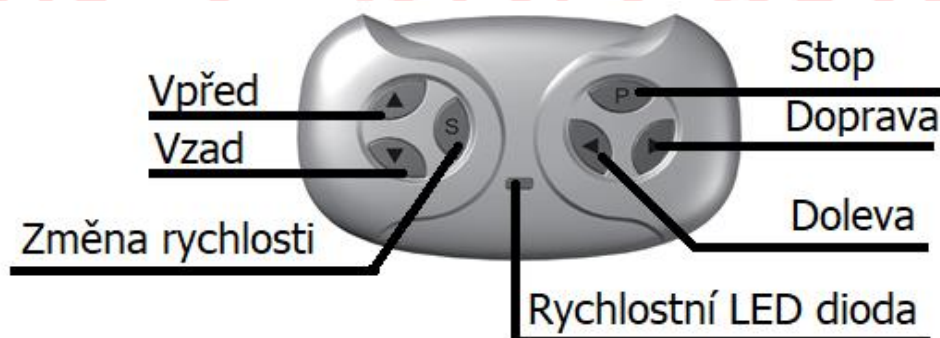

Výměna baterií :

Zatlačte na kryt baterie na zadní straně dálkového ovladače, aby se otevřel kryt baterií, vložte dvě AAA1,5V baterii (věnujte pozornost kladné

Návod k použití: Podržte stisknuté tlačítko „vpřed“ a „vzad“ po dobu 3 sekund, světla začnou blikat, zapněte hlavní vypínač, všechna světla blikají, párování s ovladačem se povedlo. Pokud se párování nepovede opakujte znovu.

Brzda

Stisknutím tlačítka zastavíte vozidlo, opětovným stisknutím uvolníte brzdu.

Změna rychlosti

Tlačítko ovládá rychlost vozidla, aby se pohybovalo nízkou, normální nebo vysokou rychlostí.

DOPORUČENÍ: Vozidlo je konstruováno pro provoz při nízké rychlosti pouze v opačném směru.

Pokud se dálkové ovládání nepoužívá, napájení se automaticky vypne po 10 sekundách

Odtah vozů a výměna baterie



1. Vyklopte pomocná kolečka.
2. Otočte držadlo.
3. Vozidlo můžete táhnout za sebou.

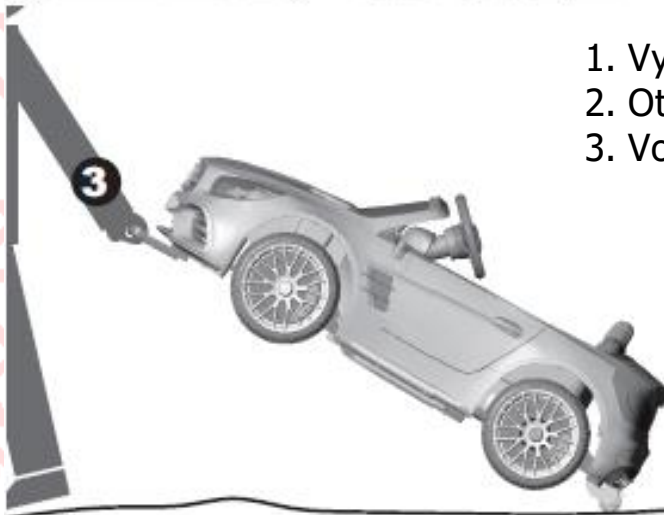

Baterie

1. Otevřete zadní víko zavazadlového prostoru.
2. Odpojte červený konektor na vozidle a konektor na baterii.
3. Otočte zajišťovací zámek baterie.
4. Vyměňte baterii z vozidla.
5. Zasuňte konektor nabíječky na baterii a vložte do zásuvky.

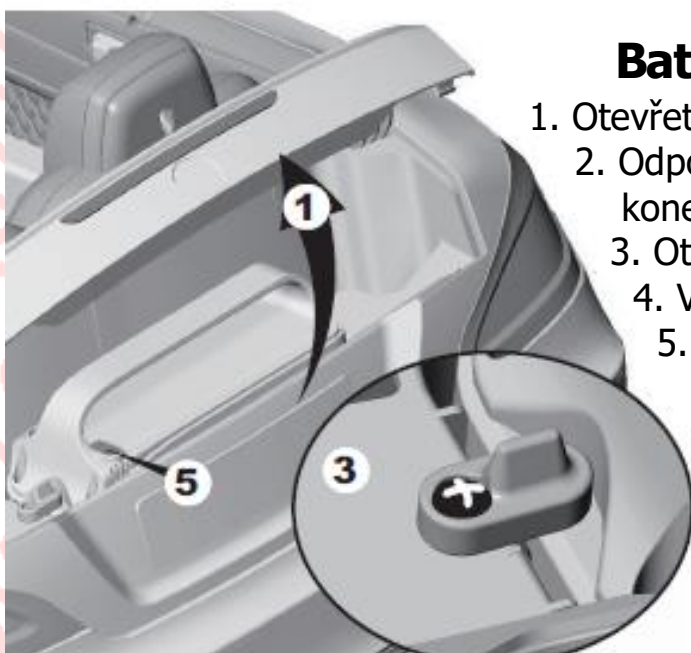

Nabíjení



Při nabíjení vypněte vypínač vozidla.

- Před prvním použitím nabíjejte baterie po dobu 4-6 hodin. Nenabíjejte baterie více než 10 hodin vyhněte se přehřátí nabíječky.
- Když vozidlo pojede pomalu, dobijte baterii.

1. Zapojte konektor nabíječky do konektoru na vozidle. (zásuvka pod sedadlem)
2. Zapojte nabíječku do zásuvky.

Varování

- Nabíjet baterie může pouze dospělá osoba!
- Ochrana proti nabíjení: při nabíjení budou všechny funkce odříznuty (vypnuty)!

Údržba

Před použitím je povinností rodičů zkontrolovat hlavní části hračky, jako je baterie, nabíječka, kabely, zástrčka, upevnění krytu a jiných částí, v případě takového poškození musíte hračku přestat používat, dokud nebude toto poškození řádně odstraněno.

- Ujistěte se, že plastové díly vozidla nejsou prasklé nebo zlomené.
- Občas použijte olej k mazání pohyblivých částí, jako jsou kola.
- Zaparkujte vozidlo v interiéru nebo jej zakryjte plachtou, abyste ho ochránili před vlhkým počasím.
- Udržujte vozidlo mimo zdroje tepla, jako jsou kamna a topení. Plastové díly se mohou roztavit.
- Po každém použití nabijte baterii. Dobijte baterie nejméně jednou za měsíc, když se vozidlo nepoužívá.
- Neumývejte vozidlo hadicí. Neumývejte vozidlo mýdlem a vodou. Nejezděte s vozidlem v deštivém nebo sněhovém počasí. Voda poškodí motor, elektrický systém a baterie.
- Vyčistěte vozidlo měkkým suchým hadříkem.
- Nejezděte s vozidlem ve volné špíně, písku nebo jemném štěrku, který by mohl poškodit pohyblivé části, motory nebo elektrický systém.
- Pokud vozidlo nepoužíváte, měl by být vypnut veškerý elektrický zdroj. Vypněte vypínač a odpojte připojení baterie.

Odstranění poruchy

Typ poruchy	Analýza důvodu	Odstranění poruchy
Vozidlo nefunguje	Baterie je vybitá	Nabijte baterii.
	Tepelná pojistka je vypnuta	Resetujte pojistku
	Konektor nebo vodiče baterie jsou volné	Zkontrolujte, zda jsou konektory baterie pevně zapojeny do sebe. Pokud jsou kolem motoru volné dráty, kontaktujte prosím svého distributora.
	Baterie je vybitá	Vyměňte baterii.
	Elektrický systém je poškozen	Kontaktujte prosím svého distributora.
	Motor je poškozen	Kontaktujte prosím svého distributora.
Mala výdrž baterie	Baterie je nedostatečně nabitá	Zkontrolujte, zda jsou konektory při nabíjení baterie pevně zapojeny.
	Baterie je stará	Vyměňte baterii, kontaktujte prosím svého distributora.
Vozidlo jede pomalu	Baterie je téměř vybitá	Vyměňte baterii, kontaktujte prosím svého distributora.
	Baterie je stará	Vyměňte baterii.
	Vozidlo je přetížené	Snižte hmotnost vozidla. Maximální hmotnost uživatele je 50 kg.
	Vozidlo je používáno v drsných podmínkách	Nepoužívejte vozidlo v drsných podmínkách, viz-Bezpečnost.
Vozidlo jde jen tlačít	Špatný kontakt vodičů nebo Konektory	Zkontrolujte, zda jsou konektory baterie pevně zapojeny do sebe. Pokud jsou kolem motoru volné dráty, kontaktujte prosím svého distributora
	Mrtvá část motor	Mrtvé místo znamená, že elektrická energie není dodána na terminálové spojení a vozidlo potřebuje opravu. Kontaktujte prosím svého distributora.
Obtížné řazení	Vozidlo je v pohybu	Zastavte vozidlo a poté můžete řadit.
Hlasité klepání z motor nebo převodovka	Motor nebo převody jsou poškozeny	Kontaktujte prosím svého distributora.
Baterie nejde dobíjet	Konektor baterie nebo adaptér konektoru je uvolněný	Zkontrolujte, zda jsou konektory baterie pevně zapojeny do sebe.
	Nabíječka není zapojena	Zkontrolujte, zda je nabíječka zapojena do zásuvky.
	Nabíječka nefunguje	Kontaktujte prosím svého distributora.
Teplá nabíječka při nabíjení	To je normální a ne důvod k obavám	



Likvidace baterie

- Vaše uzavřená olověná baterie musí být recyklována nebo zlikvidována v souladu s životním prostředím zdravým způsobem.
- Nevyhazujte olověnou baterii do ohně. Baterie může explodovat.
- Nevyhazujte olověnou baterii do běžného domácího odpadu. spalování, zakopávání do půdy nebo míchání uzavřených olověných baterií odpadky jsou ze zákona zakázány.