

BJ0002



Mercedes

AMG G63



Manual

Pozor

- Před použitím si pozorně přečtěte tento návod.
- Manual obsahuje důležité informace, uschovejte pro budoucí použití.
- Abychom zlepšili produkt a zlepšili jeho kvalitu, můžeme bez předchozího upozornění změnit části výrobku, vzhled, balení a způsoby montáže.
- Pokud existuje rozdíl mezi specifikací a objektem, vezměte prosím fyzický objekt jako standard, děkujeme!

Děkujeme, že jste si zakoupili dětský vůz licencovaný značkou Mercedes Benz! Jednou z nejdůležitějších věcí, které musíte před použitím udělat, je pečlivě si přečíst návod k produktu, který vám může sdělit podrobnosti o správném způsobu použití. Může vás také vést k tomu, abyste se vyhnuli nesprávnému fungování, které by poškodilo produkt nebo zranilo jezdce. Je obzvláště důležité, aby vám sdělil bezpečnost k tomuto vozítku. Zapamatujte si tento obsah.

„Mercedes Benz“ Design produktu je chráněn právy duševního vlastnictví společnosti Daimler. Naše společnost je oprávněna tyto ochranné známky používat.

Parametry

Baterie	6V 4.5Ah x1 nebo 12V 4.5Ah x1
Vhodný věk	36-72 měsíců
Max. váha	Max 25kg
Velikost vozidla	1100X690X565 mm
Rychlost	2,5-4KM/h
Doba nabíjení	8-12 hodin
Životnost baterie	300 cyklů

Seznam dílů

Číslo dílů	Počet dílů	Název dílu	Poznámka
1	1	Karosérie	
2	1	Čelní sklo	
3	1	Podpěra	
4	1	Sedadlo	Bezpečnostním pásem
5	1	Volant	Šroub 5X35 mm
6	2	Zpětné zrcátko	Lx1 Rx1
7	4	Kolo	
8	4	Kryt kola	
9	2	Výfuk	Lx1 Rx1
10	1	Nabíječka	
11	1	Zadní kryt	
12	1	Mp3 přehrávač	
13	1	Manuál	
A	4	Ø4X12 Šroub	
B	6	Ø10 Podložka	
C	4	Ø3X25mm Kolík	

Rozložený pohled



Pozor

- Obsahuje malé části, které nejsou vhodné pro děti do 36 měsíců.
- Výrobek může před montáží obsahovat potenciálně nebezpečnou ostrou hranu nebo ostrou špičku, takže tento produkt musí sestavit pouze dospělá osoba!
- Balicí pytel vyhod'te včas, aby nedošlo k udušení dítěte!
- Po dokončení montáže vezměte všechny nástroje, náhradní díly a řádně je uschovejte!
- Před montáží zkontrolujte počet všech součástí.
- Před nabíjením zkontrolujte, zda nejsou poškozeny kabely, zástrčky, pouzdro a další elektrické součástky. Pokud zjistíte nějaké poškození, přestaňte jej používat, dokud nebude oprava.

Potřebné nářadí



Šroubovák křížový
(není součástí balení)



Kleště
(nejsou součástí balení)

Baterie

- Pokud je baterie zcela vybitá, může dojít k poškození baterie. Zabraňte úplnému vybití baterie.
- Před nabíjením zkontrolujte, zda nejsou baterie a nabíječka (napájecí kabel, konektor) opotřebené a poškozené. Pokud dojde k poškození, nenabíjejte baterii.
- Doba nabíjení baterie je v průměru 8 až 12 hodin. Nenabíjejte baterii déle než 20 hodin. Pokud nenabijete baterii podle pokynů, může to způsobit trvalé poškození baterie a ztrátu záruky.
- S baterií by měl zacházet, nabíjet a dobíjet pouze dospělý, který si přečetl bezpečnostní upozornění a chápe je.

Postu montáže

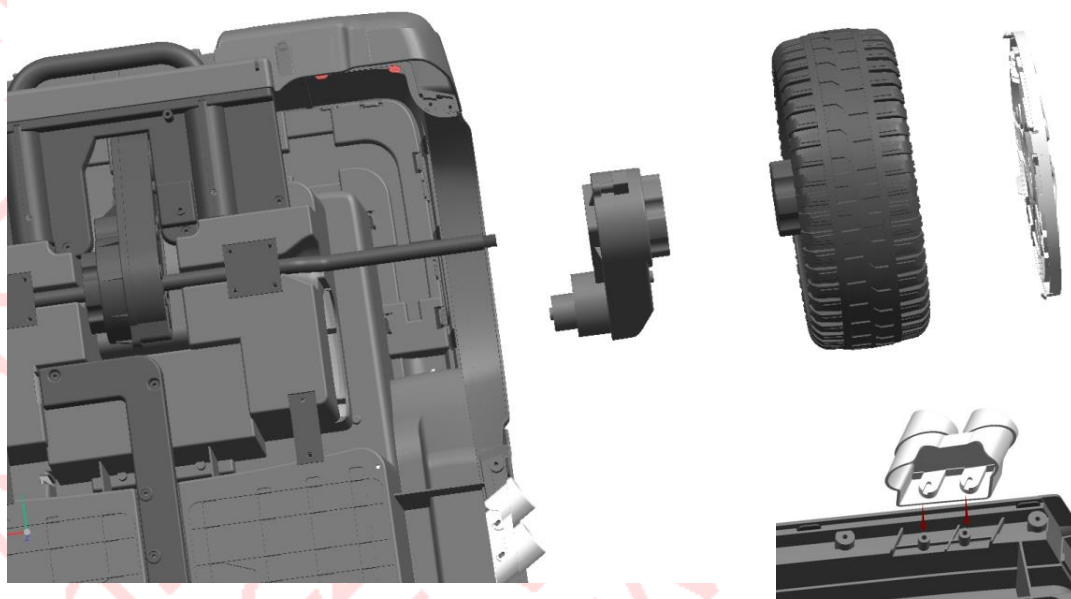

Montáž zadního kola:

Hnací motor je již nasazen na karoserii vozidla, zadní kolo montujte hned na hnací hřídel, poté nasad'te těsnění Ø10, zajistěte kolíkem 3X25 mm. Kryt kola zatlačte na kolo.

Poznámka: Způsob montáže zadního kola na druhé straně produktu s jedním pohonem je stejná jako montáž u předního kola, způsob montáže s dvojitým pohonem je stejná pro levé a pravé zadní.

Montáž výfuku:

Odlišit pravou a levou stranu, použijte šrouby 2x Ø4X12;



Montáž předního kola:

Nejprve nasad'te podložku Ø10 na přední nápravu, poté namontujte přední kolo, poté nasad'te těsnění Ø10, upevněte jej kolíkem Ø3X25mm. Kryt kola zatlačte na kolo.

Poznámka: Způsoby montáže pravého a levého předního kola jsou stejné

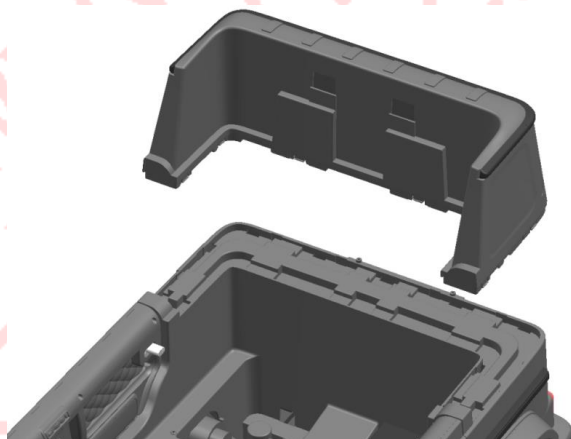

Montáž zadního křídla:

Zarovnejte křídlo na karoserii vozidla a zatlačte na křídlo.

Montáž sedadla:

Nejprve připojte sloupek k zadnímu konci sedadla na karosérii vozidla, poté jej upevněte samořezným šroubem 2ks 4X12.

Poznámky:

Před montáží sedadla připojte kabelový konektor do prostoru pro baterii

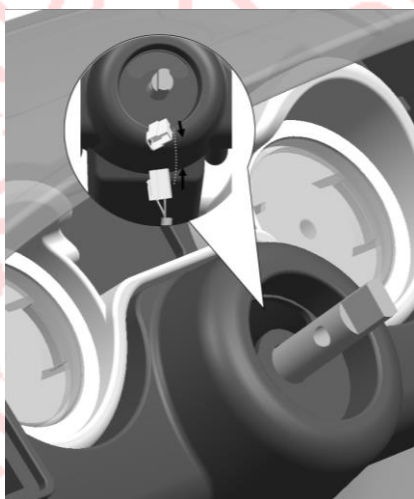
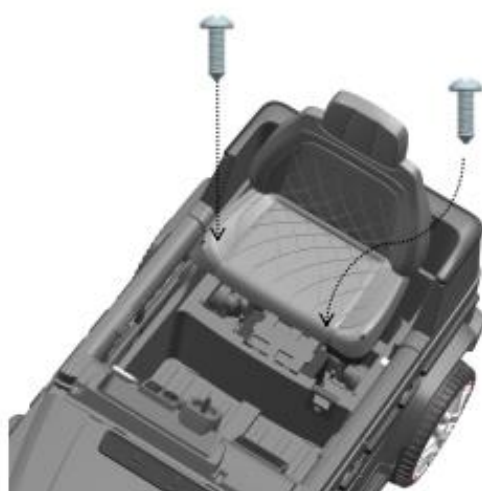

Montáž volantu:

[Jak je znázorněno na obrázku] Připojte konektor před montáží volantu, potom namontujte volant (jemně zatlačte) a potom volant upevněte pomocí šroubu který byl u volantu 5X35 a M5 matice.

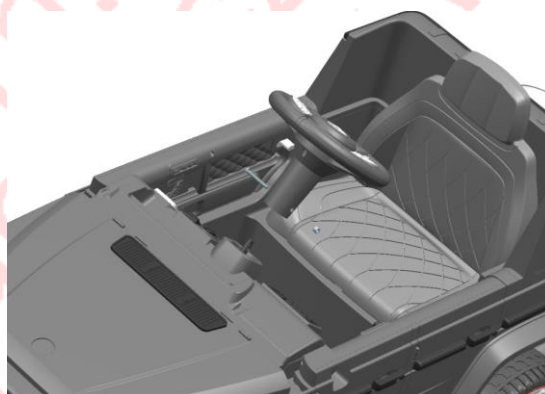

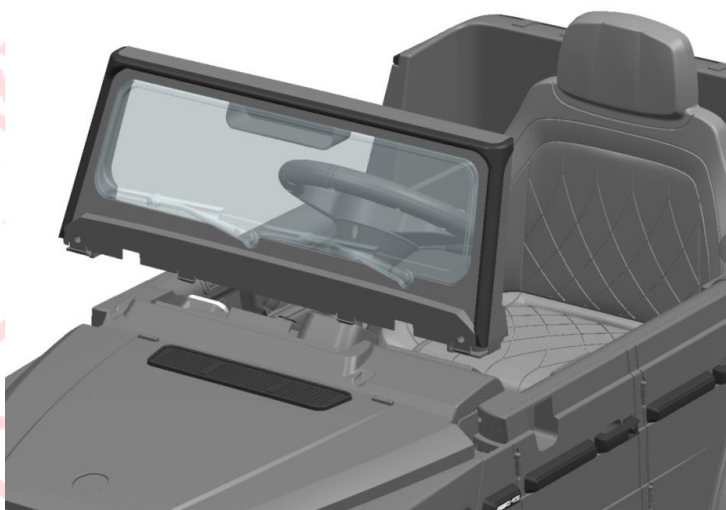

Montáž čelní skla:

Zarovnejte otvory na karoserii s čelním sklem a zatlačte násilím; Poznámky: Ujistěte se, že sklo drží, jak má.

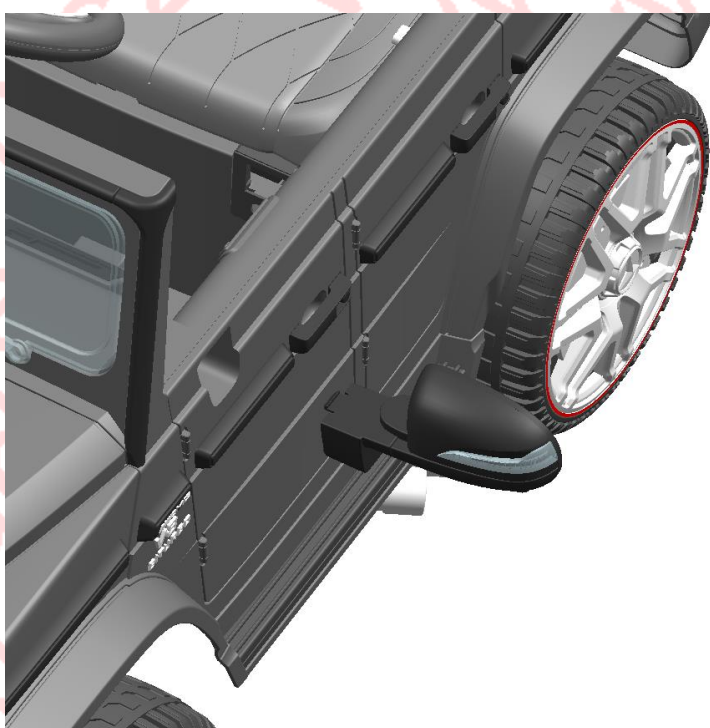

Montáž zrcátkek:

Zastrčte zrcátko do otvoru karoserie automobilu s malým úsilím.

Poznámka: dejte si pozor na levé a pravé zrcátko, aby nedošlo k záměně.

Připojení napájení

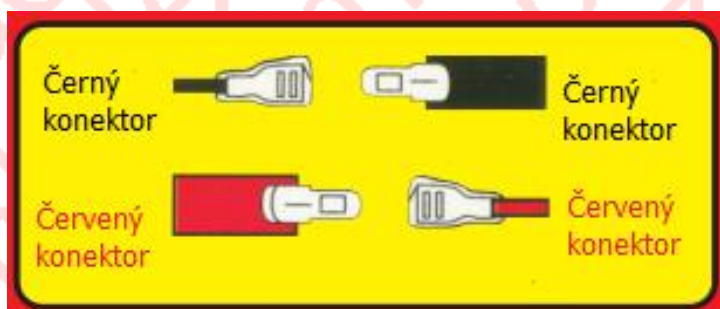

Při připojování konektorů k akumulátoru je třeba dát pozor na správnou polaritu.

Varování

Abyste zabránili nebezpečí úrazu:

- Při řízení vozidla musí být zajištěno dohlížení dospělou osobou nebo rodičem a tato osoba musí zabránit tomu, aby vám dítě neuniklo ze zorného pole.
- Je zakázáno řídit taková vozítka v nebezpečných oblastech, jako jsou silnice, poblíž osobních vozidel, schodů atd.
- Při řízení vozítka musí mít dítě boty.
- Během jízdy by dítě mělo sedět na sedadle.
- Věkové rozmezí: 36–72 měsíců; maximální nosnost 25 kg.

Bezpečnostní varování

Sdělte prosím svému dítěti a jeho spolujezdci následující bezpečnostní pravidla a ujistěte se, že jim rozumějí!

- Ujistěte se, že vaše dítě používá tento produkt v bezpečném prostředí, jako je dům, zahrada nebo hřiště.
- Upozornujeme, že vozidla jsou vhodná pouze pro jízdu po tvrdých a rovných silnicích. Pro zajištění bezpečnosti je zakázáno jezdit v následujících bezpečných prostředích:
 - A. Výkopové jámy, svahy nebo drsná zem;
 - B. Místo, poblíž silnice, poblíž jiného vozidla a poblíž chodců
 - C. Jiné nebezpečné zóny
- Vyhněte se ježdění ve tmě, děti se nezabývají neočekávanými překážkami nebo nehodami. Jezděte pouze během dne nebo na jasném místě.
- Nepoužívejte tento produkt venku, pokud prší nebo sněží.
- Ujistěte se, že děti nepřesahují maximální nosnost.
- Abyste předešli nehodám, před jízdou se ujistěte, že je vozidlo bezpečné.
- Nedovolte, aby se žádné děti přibližovaly k jedoucímu vozidlu a nedovolte, aby se dítě dotklo kola.
- Vozidlo je vybaveno bezpečnostním pásem, řekněte prosím dětem, aby pás používaly, aby byla zajištěna bezpečnost.



Tento produkt smí být používán
pouze na rovném povrchu!!

Nepoužívejte tento
produkt na trávniku.

Funkční tlačítka ve vozidle



1. Vypínač: zapnutí / vypnutí vozítka
 2. Přepínač: vpřed / vzad
 3. USB přehrávač
 4. Pedál
 5. Provozní / výkyvný spínač
- Poznámka: volitelná funkce

Varování

Při řazení se ujistěte, že je vozidlo zcela zastaveno a vyhněte se poškození převodovky a motoru.

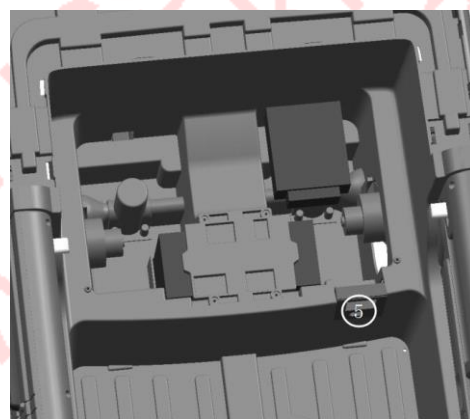

MP3 multifunkční přehrávač

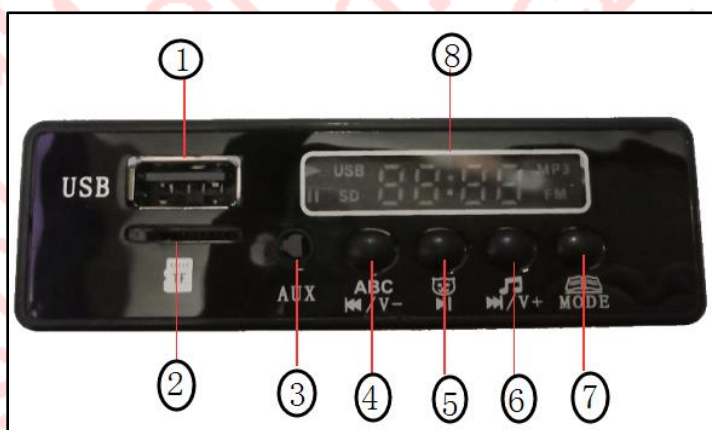

1. USB rozhraní: Po připojení usb zdroje, můžete přehrávat zvuky
2. Slot na kartu Jack: Po vložení SD karty, můžete přehrávat zvuk
3. AUX konektor: Lze propojit s jiným zařízením a přehrávat zvuky.
4. Hlasitost: Dlouhým stisknutím se hlasitost sníží; Krátkým stisknutím přepnete na předchozí zvuky.

5. Tlačítko Pozastavit / přehrát: Stisknutím tohoto tlačítka pozastavíte nebo přehrajete zvuky.
6. Hlasitosti: Dlouhým stisknutím se hlasitost zvýší; Krátkým stisknutím přepnete na další zvuky.
7. Tlačítko vyprávění: přehrajte přednastavený příběh.

Na displeji může vidět, zda je baterie nabitá nebo ne.

Použití funkcí na volantu:



A. Klakson

B. Přehrání hudby

Opětovným stisknutím přepnete na další Hudba

Dálkový ovladač 2.4G

První použití vyžaduje kód, při výměně baterie už nemusíte zadávat kód

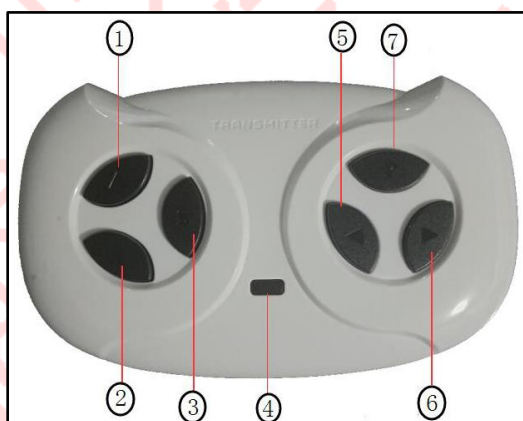

Krok 1: Otevřete kryt baterií na zadní straně dálkového ovladače a vložte 2 baterie; (nejsou součástí balení)

Krok 2: Vypněte hlavní vypínač na vozidle;

Krok 3: Podržte současně tlačítka 1 a 2, dioda č. 4 začne blikat, poté zapněte hlavní vypínač na vozidle, poté červená kontrolka č. 4 přestane blikat, úspěch spárováno;

Popis:

1. Vpřed
2. Vzad
3. Změna rychlosti
4. Dioda rychlosti
5. Doleva
6. Doprava
7. Brzda

Popis tlačítka 3: pokaždé, když změníte rychlost, kontrolka č.4 jedno bliknutí představuje nízkou rychlost, dvě bliknutí představují střední rychlost, tři bliknutí vysokou rychlost.

Při použití dálkového ovladače je pedál vozítka neplatný; Po vypnutí dálkového ovladače lze použít pedál vozítka.

Dálkový ovladač 27Hz

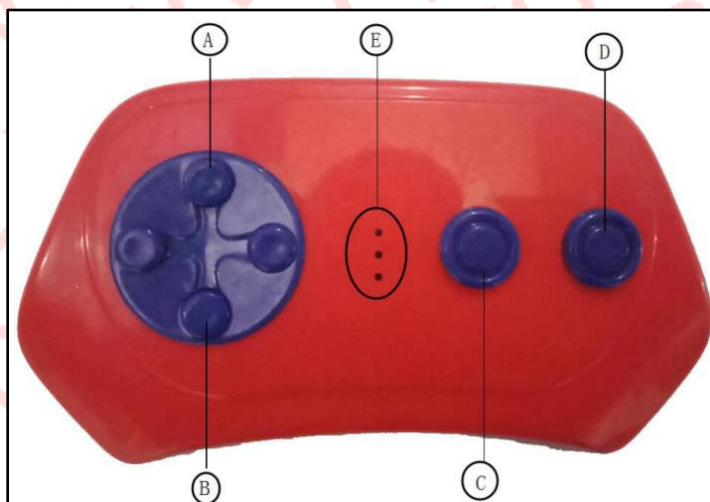

- A. Vpřed
- B. Vzad
- C. Doleva
- D. Doprava
- E. Indikátor baterie

Varování!

Dálkové ovládání mohou používat pouze dospělé osoby.

Pokyny k nabíjení

Varování

- Dálkové ovládání umožňuje používat pouze dospělá osoba a nesmí se ho dotýkat děti.
- Pokud nepoužíváte dálkové ovládání, přepněte dálkový ovladač / ruční spínač na vozítku do manuální polohy a vyvarujte se jiného elektromagnetického rušení.
- Dálkové ovládání nesmí přijít do styku s vodou.
- Staré baterie a různé značky baterií, nemíchejte dohromady.
- Při dlouhém nepoužívání se doporučuje vyjmout baterii, aby se zabránilo úniku kapacity baterie, korozi desky, aby nedošlo k poškození dálkového ovládání.
- Vyvarovat pádu dálkového ovládání.
- Dobíjecí baterie se mohou nabíjet pouze pod dohledem dospělé osoby.
- Nenabíjecí baterii nelze nabíjet.
- Vybitá baterie by se měly vyjmout z hračky.
- Baterie musí být upevněna destičkou. Pokud je vůz převrácený, je pravděpodobné, že by baterie mohla ublížit dítěti.
- Před nabíjením zkontrolujte nabíječku, baterii a zástrčku. Pokud zjistíte nějaké poškození, přestaňte jej používat, dokud nebude opraveno.

Nabíječky a baterie nejsou hračky a děti se jich nesmí dotýkat a hrát si s nimi.

Před prvním použitím se doporučuje nabíjet 4-6 hodin, ale ne více než 10 hodin.

Pokud rychlost vozidla zjevně zpomaluje, znamená to, že baterie je vybitá, včas ji nabijte.

Nabíjejte pokaždé 8-12 hodin, ale ne více než 20 hodin.

Nabíjení

Pokud produkt nefunguje, panel displeje napětí ukazuje hodnotu následujícího obrázku:

Baterie parametry	Velikost napětí	Stav baterie
6V4.5Ah X1 6V7Ah X1	≥ 6.6	Baterie je plně nabitá
	6.5--6.3	Tento produkt lze normálně používat
	≤ 6.2	Produkt není použitelný a baterie je třeba dobít
6V4.5Ah X2 6V7Ah x2 12V4.5Ah X1 12V7Ah X1	≥ 13.2	Baterie je plně nabitá
	13.1--12.6	Tento produkt lze normálně používat
	≤ 12.5	Produkt není použitelný a baterie je třeba dobít

Způsob nabíjení:

1. Připojte nabíječku do nabíjecího otvoru pod sedadlem (viz obrázek)
2. Zapojte nabíječku do elektrické zásuvky.

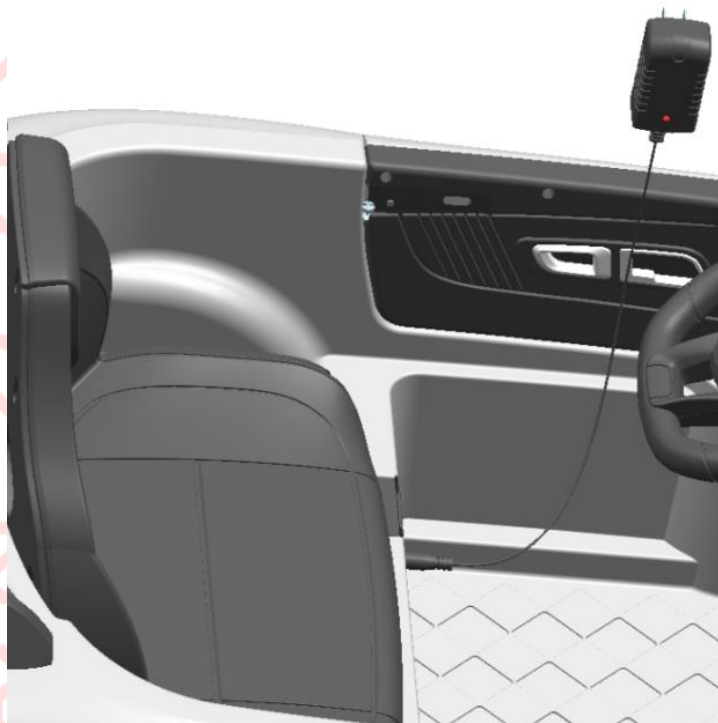

Pojistka napětí

Tento produkt je vybaven pojistkou s automatickým resetem, při přetížení nebo nesprávném použití se pojistka s automatickým resetem automaticky vypne po dobu 15–20 sekund a restartuje se. Pojistka s automatickým resetem je umístěna pod sedadlem.

Varování

- Nepřetěžujte vozítko.
- Nedovolte, aby voda nebo jiné kapaliny pronikly do elektrických součástí, jako jsou vedení, baterie atd.
- Neměňte zapojení a strukturu zapojení tohoto produktu bez povolení.
- Nabíjení mohou provádět dospělí.
- Před prvním použitím vozu se ujistěte, že byla baterie nabita více než 4–6 hodin. Nebo by se baterie trvale poškodila a nelze ji opravit.

Pozor

Před použitím by rodiče měli zkontrolovat, zda jsou hlavní části v dobrém stavu, baterie, nabíječka, drát, zástrčka, kryt a další součásti jsou poškozené, šrouby jsou uvolněné; Pokud existuje potenciální bezpečnostní riziko, přestaňte používat vozítko, dokud nebude opraveno.

Po určité době namažte železné části vozidla malým množstvím mazacího oleje, abyste zabránili korozi železných částí.

Vozidla by měla být umístěna mimo zdroj ohně a vyhnout se dlouhodobému záření. Za mokrého počasí by auta měla být zaparkována uvnitř nebo přikryta plachtou.

Vozidlo by se měla vyhýbat žhavějším předmětům, jako jsou kamna a topení, kde by se mohly roztavit plastové díly. Při nabíjení se vyhněte hořlavým látkám a zabraňte požáru.

Pokud nebudete vozítko používat delší dobu, nabíjejte baterii alespoň jednou měsíčně, abyste prodloužili její životnost.

Suchý měkký hadřík lze použít k otření vozidla. Neotírejte plastové části hraček chemickými rozpouštědly. Nemyjte vozidla mýdlem a vodou. Nejezděte autem v deštivém nebo sněhovém počasí. Voda může poškodit motor, elektrický systém vozidla a baterii.

Když přestanete produkt používat, vypněte jej a vypněte všechny přepínače do polohy „zastavit“ nebo „vypnout“.

Nepoužívejte pojistky, které neodpovídají specifikacím tohoto produktu.

Neměňte strukturu a obvody tohoto produktu bez povolení. Opravy musí být prováděny odborníkem nebo pod vedením technika.

Odstranění poruchy

Typ poruchy	Analýza důvodu	Odstranění poruchy
Motor se netočí	<ol style="list-style-type: none"> 1. Je pojistka přetížena? (pod sedadlem) 2. Konektor spínače pedálu je dobrý? 3. Základní deska elektrické energie motoru je dobrá? 4. Konektor vodiče motoru je dobrý? 	<ol style="list-style-type: none"> 1. Ano, pojistka se automaticky odpojí a auto se restartuje za 5-20 sekund; Ne, zkontrolujte další možné příčiny 2. Ne, opravte nožní spínač; Ano, zkontrolujte další možnou příčinu 3. Ne, svařte koncový vodič; Ano, zkontrolujte další možnou příčinu 4. Ne, opravte vodič. <p>Pokud to není ani jedna z poruch obraťte se na náš servis</p>
Pohybuje s jen vpřed nebo vzad	<ol style="list-style-type: none"> 1. Zkontrolujte dopředu / dozadu přepněte, zkontrolujte, zda je napětí správné pomocí multimetru 2. Zkontrolujte cyklus hnacího motoru vpřed / vzad je funkční nebo ne? 	<ol style="list-style-type: none"> 1. Ne, vyměňte přepínač; Ano, zkontrolujte další možnou příčinu 2. Ne, obraťte se na náš servis.
Pomalá rychlost	<ol style="list-style-type: none"> 1. Zkontrolujte, zda baterie je nabitá. 2. Připojte motor (včetně hnací převodovky) k baterii a poté zkontrolujte, zda lze rychlost zvýšit 	<ol style="list-style-type: none"> 1. Ne, nabíjejte baterii; Ano je to v pořádku, zkontrolujte další možnou příčinu 2. Ne, obraťte se na náš servis.
Nefunkční zvuk nebo světla	<ol style="list-style-type: none"> 1. Zkontrolujte spínač zvuku / světla je v pořádku nebo ne. 2. zkontrolujte elektrický vodič (z baterie na vřeteník) je dobrý nebo ne? 	<ol style="list-style-type: none"> 1. Ne, vyměňte spínač; Ano, zkontrolujte další možností příčin 2. Ne, znovu ho připojte <p>Pokud to není ani jedna z poruch obraťte se na náš servis</p>
Kola se točí ale auto se nepohybuje	<ol style="list-style-type: none"> 1. zkontrolujte hnací kolo zda se otáčí nebo ne? 2. Zkontrolujte převodovku, jestli není poškozená? 	<ol style="list-style-type: none"> 1. Ano, položte kolo na zem; Ne, zkontroluje další z možností 2. Ano, vyměňte převodovku <p>Pokud to není ani jedna z poruch obraťte se na náš servis</p>