

BDM0919

Zetros



POZOR

- Návod k obsluze obsahuje pokyny k montáži, použití a údržbě. Vozidlo musí být sestaveno dospělou osobou, která si přečetla pokyny v této příručce a porozuměla jim. Před použitím uchovávejte balení mimo dosah dětí a zlikvidujte veškerý obal.

Poznámka: Pro nejlepší výkon jezděte na rovném a tvrdém povrchu. Následující bezpečnostní rizika mohou mít za následek vážné zranění nebo smrt uživatele vozidla: Tento produkt obsahuje malé části, které jsou určeny pouze pro montáž dospělými. Při montáži držte malé děti mimo dosah. Před montáží odstraňte a zlikvidujte veškerý ochranný materiál. Ujistěte se, že jste z karoserie vozidla odstranili veškerý obalový materiál a součásti. Baterie a související příslušenství obsahují chemikálie olova a kyseliny. Nikdy neotevírejte baterii.

- Části těla, jako jsou ruce, nohy, vlasy a oděv, se mohou zachytit v pohyblivých částech. Při používání vozidla vždy noste boty. Tato hračka nemá brzdy ani schopnost brzdit. Při používání této hračky nenechávejte dítě bez dozoru a nedovolte použití této hračky na jakémkoli místě, které vyžaduje schopnost brzdění, protože to může způsobit převrácení nebo ztrátu kontroly nad vozidlem, což může způsobit vážné zranění nebo smrt. Používání vozidla v blízkosti ulic, motorových vozidel, odjezdů, jako jsou: schody, voda (bazény) nebo jiné vodní útvary, spádované povrchy, kopce, mokré oblasti, hořlavé páry, v uličkách, v noci nebo ve tmě, může způsobit neočekávanou nehodu. Vždy používejte vozidlo v bezpečném a bezpečném prostředí s nepřetržitým dohledem dospělých.
- Používání vozidla v nebezpečných podmínkách, jako je sníh, déšť, uvolněné nečistoty, bláto, písek nebo jemný štěrk, může mít za následek neočekávané jednání, jako je převrácení a sklouznutí a poškození systému a baterie.

VÝSTRAHA BATERIÍ

Následující bezpečnostní rizika mohou mít za následek vážné zranění nebo smrt uživatele vozidla:

- Používání jiné baterie nebo nabíječky než dodané dobíjecí baterie 12 V a nabíječka může způsobit požár nebo výbuch.
- Během nabíjení se vytvářejí výbušné plyny. Nabíjte baterii v dobře větraném prostoru. Nenabíjejte baterii v blízkosti horkých nebo hořlavých materiálů.

- Kontakt mezi kladnými a zápornými svorkami může způsobit požár nebo výbuch. Vyvarujte se přímého kontaktu mezi zásuvkou. Kapaliny na baterii mohou způsobit požár nebo úraz elektrickým proudem. Vždy udržujte baterii v suchu.
- Kontakt nebo vystavení vytečení baterie (olověné kyseliny) může způsobit vážné zranění. Pokud dojde ke kontaktu s kyselinou, okamžitě zavolejte svého lékaře. Pokud je chemická látka na kůži nebo v očích, proplachujte studenou vodou po dobu 15 minut. Pokud byla chemikálie spolknuta, ihned dejte osobě vodu nebo mléko. Pokud pacient zvrací nebo má sníženou úroveň bdělosti, nepodávejte vodu ani mléko. Nevyvolávejte zvracení.
- Odkryté zapojení, obvody v nabíječce mohou způsobit úraz elektrickým proudem.

POŽADAVKY A UPOZORNĚNÍ

Věk dítěte: 37-96 měsíců

Váha dítěte: (30kg)

Před použitím vozidla by dítě mělo rozumět ovládacím prvkům vozidla a bezpečnostním otázkám. Musí také prokázat schopnost řídit vozidlo a ovládat jeho ovládací prvky. Za výchovu dítěte a dohled nad používáním vozidel odpovídá dospělý. Před jízdou si přečtěte následující bezpečnostní upozornění pro dítě, které vozidlo používá.

VAROVÁNÍ!

- Nikdy nenechávejte dítě bez dozoru. Vždy na dítě dohlízejte.
- Při používání vozidla vždy sedět na sedadle.
- Ve vozidle je současně povolen pouze jeden jezdec
- Děti mladší 3 let nemohou vozidlo používat.
- Jezděte pouze na vodorovném povrchu.
- Nepřibližujte se k bazénům nebo jiným vodním útvarům, odpadům nebo prudkým stoupáním nahoru a dolů.
- Nejezděte v bahně, písku nebo jemném štěrku.
- Nejezděte na ulicích nebo v blízkosti automobilů.
- Nepoužívat v provozu.
- Ke snížení rizika zranění je nutný dohled dospělé osoby

POZOR

- Zaparkujte vozidlo v interiéru nebo zakryjte plachtou, abyste ho ochránili před vlhkým počasím.
- Nenechávejte vozidlo na slunci po dlouhou dobu nebo může dojít k vyblednutí. Skladujte ve stínu.
- Neumývejte vozidlo hadicí.
- Neumývejte vozidlo mýdlem a vodou
- Při řízení vozidla dávejte pozor, vyvarujte se pádů nebo srážek, které by mohly způsobit zranění uživatele nebo třetích osob. Před použitím zkontrolujte součásti a pravidelně kontrolujte elektrické součástky nebo nabíječku baterie, zda nedošlo k poškození kabelu, zástrčky, krytu a dalších součástí.
- Vozidlo se nesmí používat, dokud není poškození opraveno, aby nedošlo k jeho poškození, nehodě.







BATERIE

- Pokud je baterie zcela vybitá, může dojít k poškození baterie. Zabraňte úplnému vybití baterie.
- Před nabíjením zkontrolujte, zda nejsou baterie a nabíječka (napájecí kabel, konektor) opotřebené a poškozené. Pokud dojde k poškození, nenabíjejte baterii.
- Doba nabíjení baterie je v průměru 8 až 12 hodin. Nenabíjejte baterii déle než 20 hodin. Pokud nenabijete baterii podle pokynů, může to způsobit trvalé poškození baterie a ztrátu záruky.
- S baterií by měl zacházet, nabíjet a dobíjet pouze dospělý, který si přečetl bezpečnostní upozornění a chápe je.

Parametry

Baterie	12V 4.5Ah (6-FM-4.5 (Ah)) x1 12V 7Ah (6-FM-7 (Ah)) x1 12V 10Ah (6-FM-10 (Ah)) x1
Motor	Motor 12V Řízení motor 12V
Vhodný věk	37-69 měsíců
Max. váha	30kg
Velikost vozidla	1180*770*730 mm
Rychlost	3-6KM/h
Doba provozu	Doba nabíjení 8-12 hodin Doba provozu 1 až 2 hodin
Nabíječka	Vstup - 110 V ~ 240 V Výstup: DC 12V500mA/ DC 12V700mA/ DC 12V1000mA
Materiál	PP (polypropylen) a železo

Seznam dílů

Číslo	Počet	Obrázek	Číslo	Počet	Obrázek
1	1	 A (volant)	2	1	 B (Manuál)
3	1	 C (přední náprava)	4	1	 D (zadní náprava)
5	1	 E (ovladač)	6	1	 F (Přední ochranný plast)

7	4		8	4	
		H (kryt kol)			I (kolo)
9	1		10	1	
		L (zpětné zrcátko L)			R (zpětné zrcátko P)
11	2		12	1	
		J (zadní rám)			N (sedlo)
13			14	2	
		O (opěradlo)			P (M8 klíč)
15	4		16	1	
		X (samořezný šroub)			Q (nabíječka)

Postup montáže

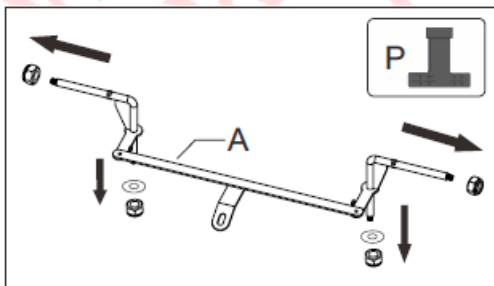

Krok 1

Pomocí klíče P (klíč M8) uvolněte matice 4 ks z A (přední náprava) otáčením proti směru hodinových ručiček a sejměte podložky 2ks.

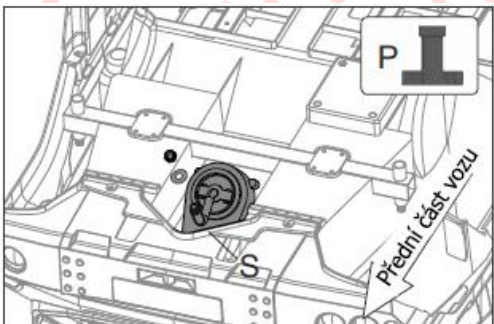

Krok 2

Pomocí klíče P (klíč M8) uvolněte matici z S (třmenu řízení) otáčením proti směru hodinových ručiček a sundejte podložky.

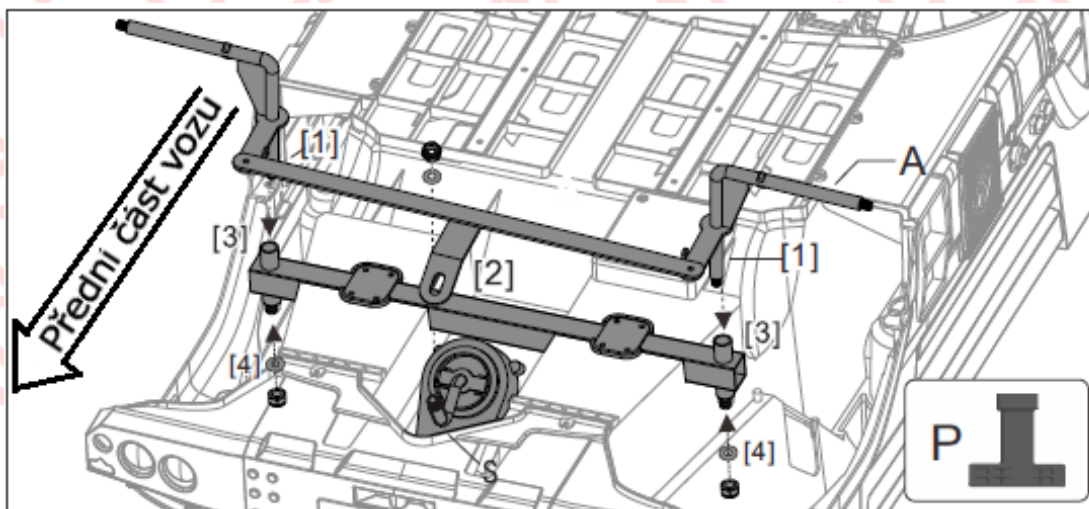

Krok 3 Montáž přední nápravy.

Umístěte **A** na správné místo, jak je znázorněno na obrázku, upevněte osu **[1]** k odpovídajícím otvorům **[3]** podle směru šipky.

(pozor: mezitím prochází otvorem [2]).

Poté vložte podložku **[4]** a upevněte ji pomocí 2ks matic M8 otáčením ve směru hodinových ručiček **[1]**. Položte podložku na **S (třmen řízení)** a poté ji upevněte maticemi M8 otáčením ve směru hodinových ručiček.

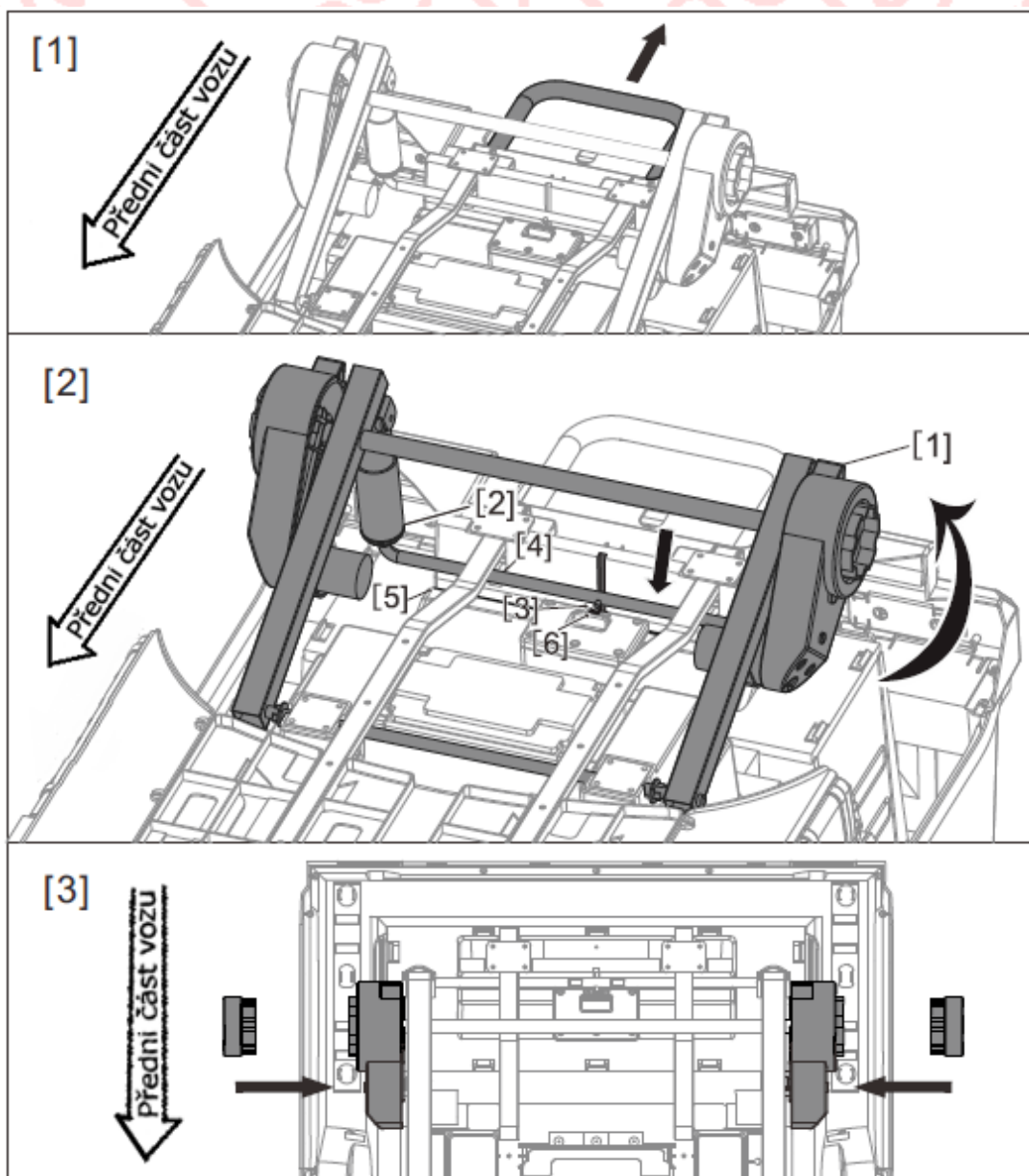

Krok 4 Montáž motorů zadních kol

1. Nejprve vytáhněte zadní rukojeť ven.
2. **2.1** Otočte [1] (držák zadních kol) na správné místo.
- 2.2 Otočte [2] (zadní zavěšení) na správné místo.
- 2.3 Umístěte [1] (držák zadních kol) na správné místo, jemně zatlačte podle směru šipky, upevněte [4] (zavěšení hřídele) na správné místo, [5] (otvor pro otočení zavěšení), upevněte [3] (zadní zavěšení) na správné místo [6] (závěsná polohovací pozice).
3. Nasadte obě plastové části motoru odpovídajícím způsobem na hřídel převodovky.

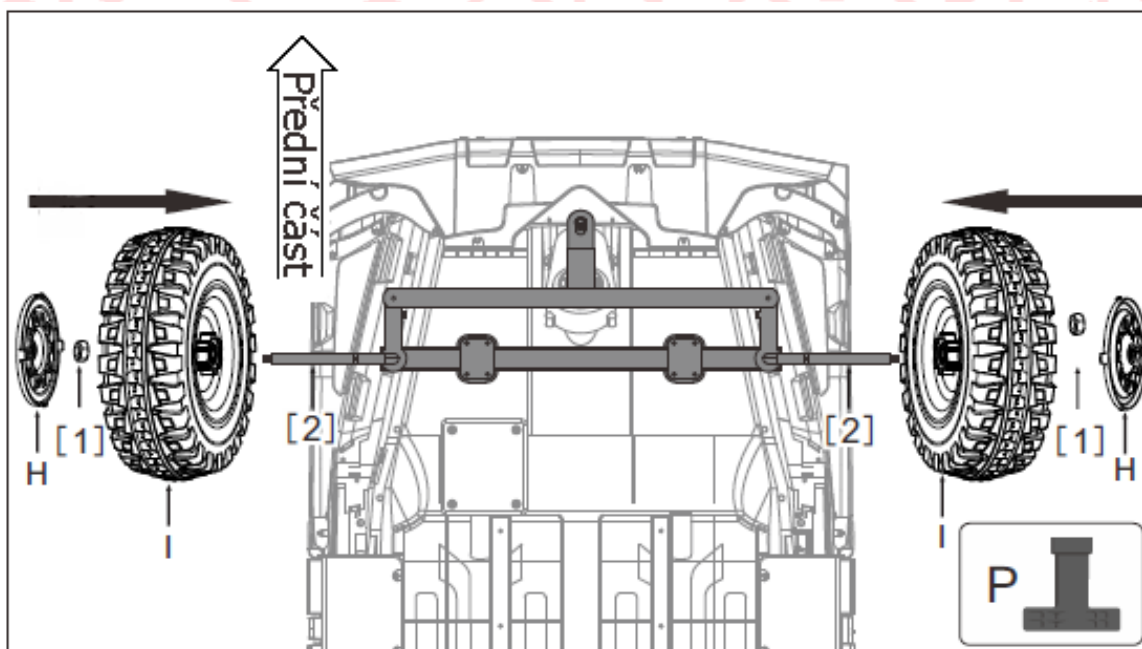

Krok 5 Montáž předních kol

1. Namontujte **I** (2ks kola) na **[2]** (přední náprava) podle směru šipky. (**pozor:** ozubení na kole musí směřovat směrem dovnitř)
2. Pomocí **P** (klíč M8) upevněte **[1]** (matice M8) na **[2]** (přední náprava) otáčením ve směru hodinových ručiček.
3. Nasadíte **H** (kryt kola) na správné místo na **I** (kolo)

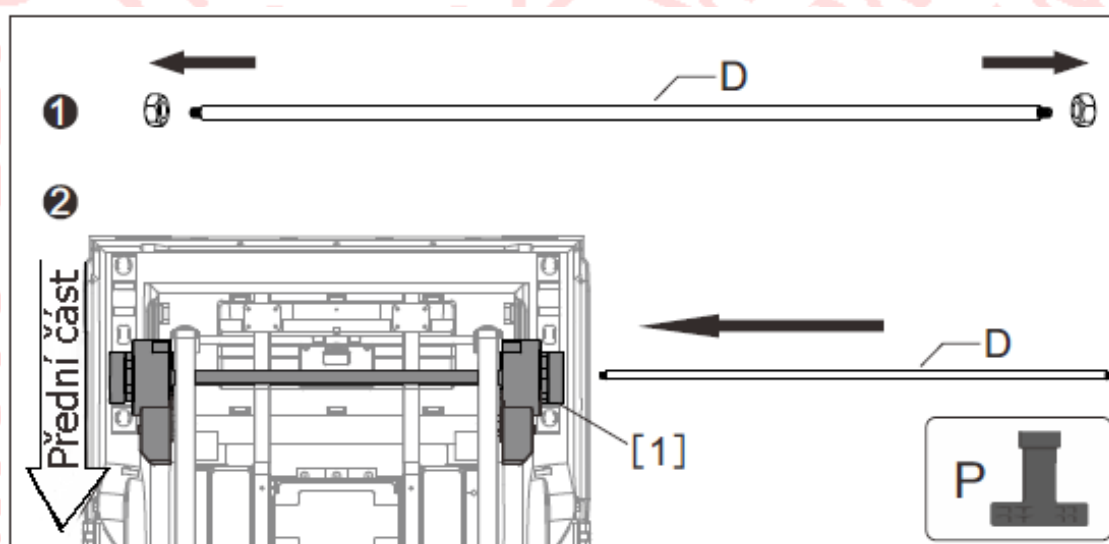

Krok 6 Montáž zadní nápravy

1. Pomocí **P** (klíč M8) uvolněte matice 2ks z **D** (nápravy) otáčením proti směru hodinových ručiček.
2. Vložte **D** (zadní nápravu) do **[1]** díry na nápravě zadního kola, stejnou délkou dodržte vlevo i vpravo.

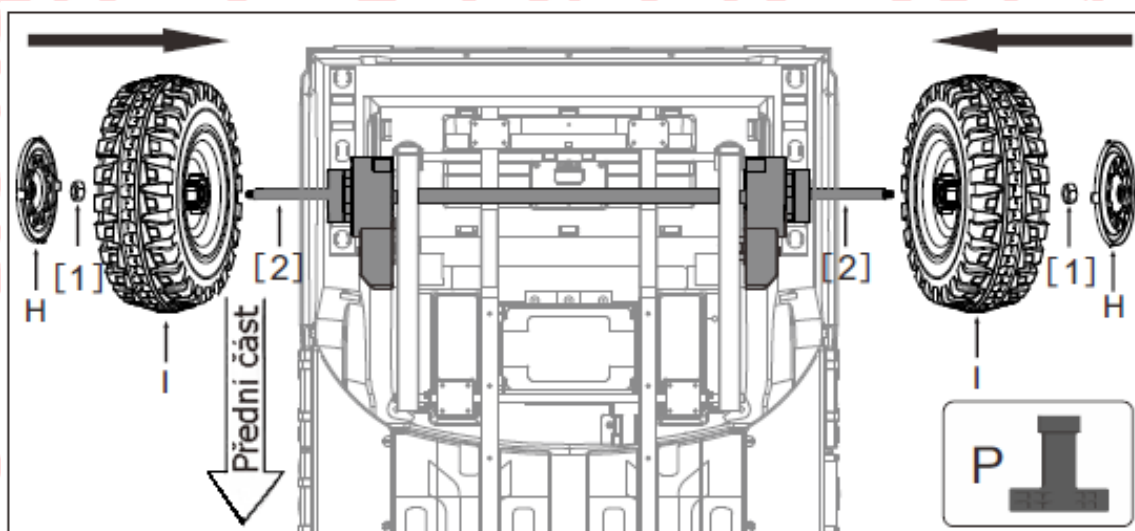

Krok 7 Montáž zadních kol

1. Namontujte **I** (2ks kola) na **[2]** (náprava) podle směru šipky.
(**pozor:** ozubení na kole musí směřovat směrem dovnitř)
2. Použijte **P** (klíč M8) k upevnění **[1]** (matice M8) na **[2]** (zadní náprava) otáčením ve směru hodinových ručiček.
3. Namontujte **H** (kryt kola) na správné místo na **I** (kolo).

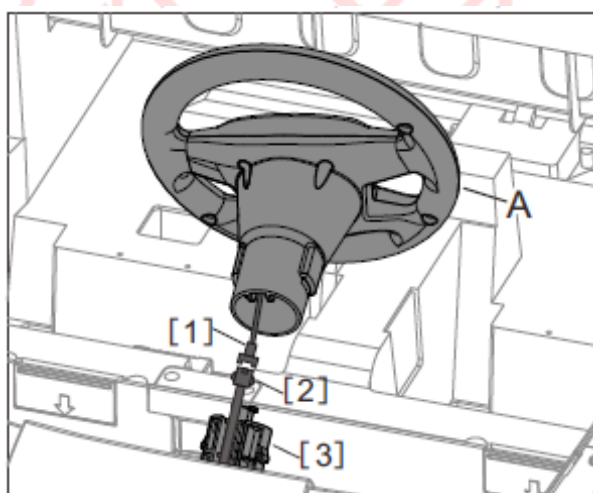

Krok 8 Montáž volantu

Nejprve připojte konektor **[1]**, **[2]**, poté nasadte a utáhněte **A** (volant) na **[3]** (třmen řízení), jak je znázorněno na obrázku.

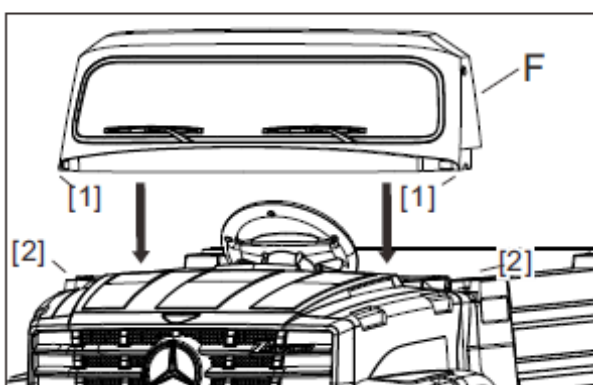

Krok 9

Namontujte přední ochranný plast umístěním **[1]** (přední ochranný plast) do cíle **[2]** a poté jemně zatlačte dolů.

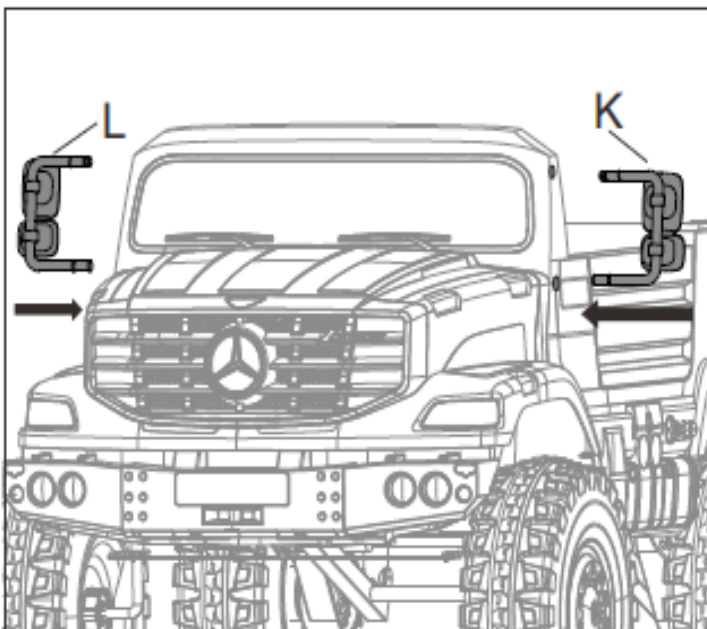

Krok 10

Montáž zpětné zrcátka

Umístěte a upevněte **K** (zrcátko L) a **L** (zrcátko R) na správné místo, jak je znázorněno na obrázku

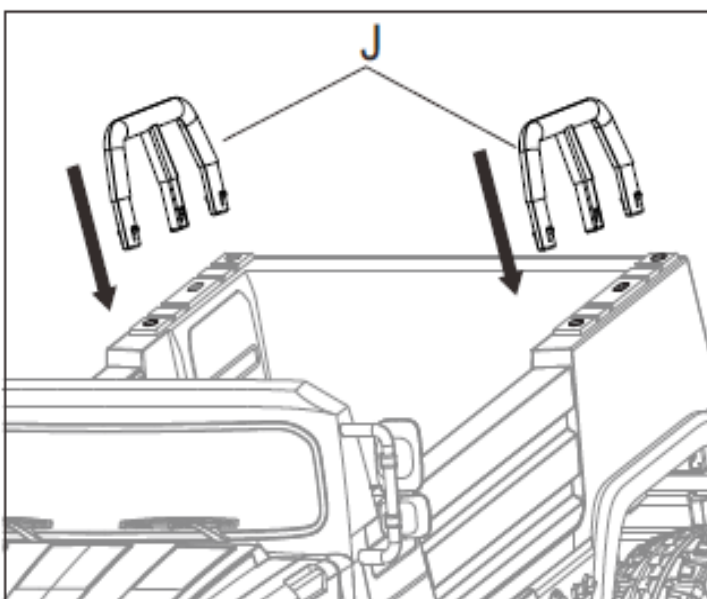

Krok 11

Montáž zadního rámu

Umístěte a upevněte **J** (zadní rám) na pravou stranu bočnice, jak je znázorněno na obrázku, poté jemně zatlačte dolů

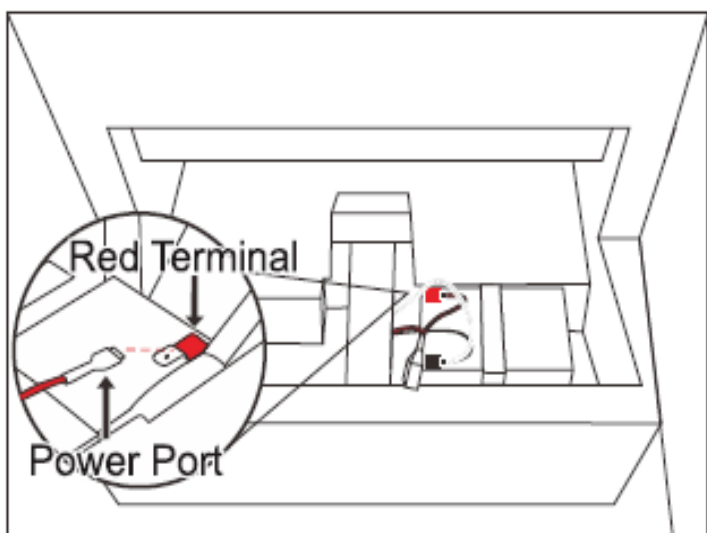

Krok 12

Sundejte plastový kryt z červeného konektoru (**pozor:** umístěte jej na bezpečné místo, co nejdále od dětí, abyste předešli riziku zadušení)
Propojte kladné konektory (červené barvy)

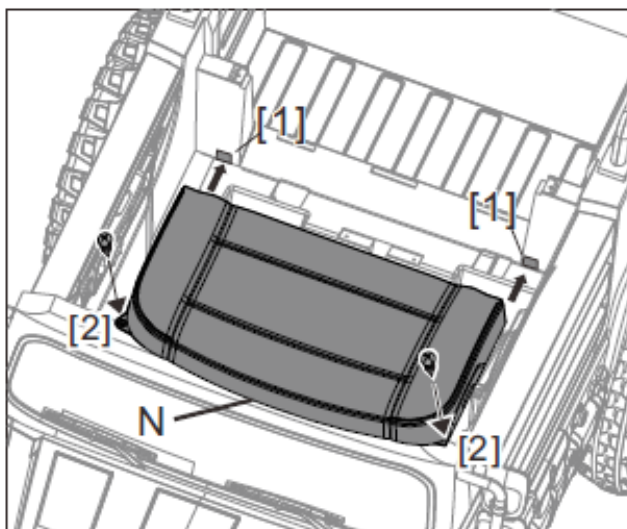

Krok 13

Montáž sedla

1. **N** (sedadlo) nasadíte na správné místo, upevníte dva háčky (na zadní straně sedačky) do odpovídající drážky **[1]**, jak je znázorněno na obrázku.

2. Namontujete **N** (sedlo) pomocí 2ks **X** (samořezný šroub) na správné místo **[2]**, jak je znázorněno na obrázku.

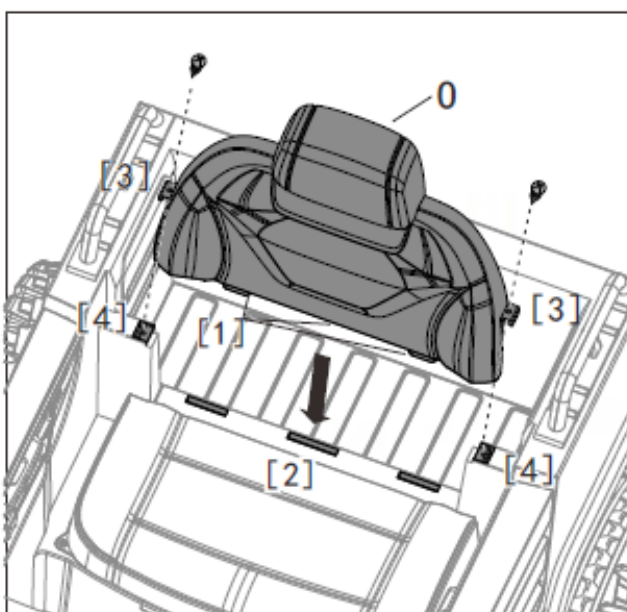

Krok 14

Montáž opěradla

1. Upevníte **[1]** (přezka ve spodní části opěradla) na správné místo **[2]** (drážka na karoserii vozidla), v pravém dolním rohu upevníte **[3]** na správné místo **[4]** na obou stranách.

2. Namontujete **O** (opěradlo) 2ks **X** (samořezný šroub) na správné místo **[4]**, jak je znázorněno na obrázku. |

NÁVOD K POUŽITÍ

1. Instalace a výměna baterií v dálkovém ovladači

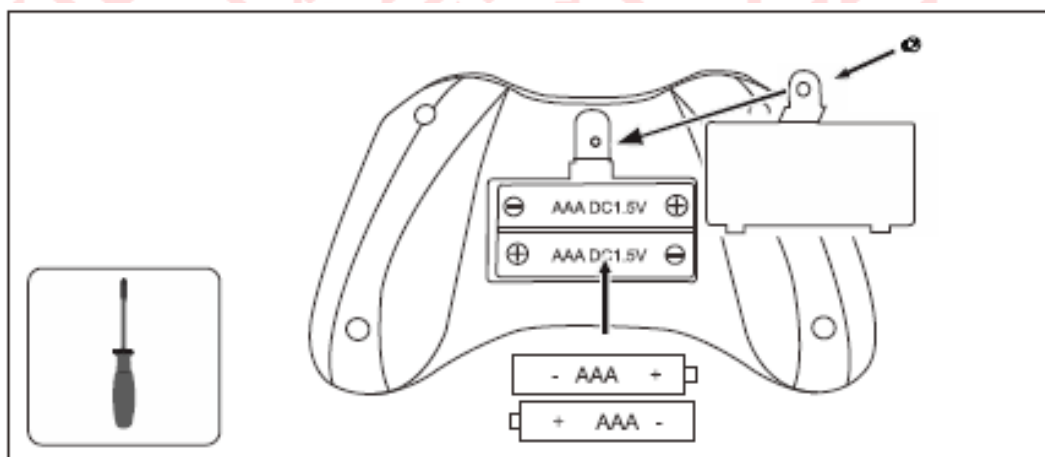

Pomocí šroubováku sundejte kryt baterií z dálkového ovladače, vložte dvě baterie AAA 1,5 V se správnou polaritou. Zavřete kryt baterie a upevněte jej šroubkem.

VAROVÁNÍ

1. Všechny baterie by měly být vloženy ve správné polaritě.
2. Nedobíjecí baterie nelze dobít
3. Před nabíjením musí být dobíjecí baterie vyjmuta z hraček.
4. Vyjměte vybitou baterii a řádně s ní zacházejte. Abyste se vyhnuli zranění, prosím udržujte děti mimo dosah baterie.
5. Nemíchejte staré a nové baterie. Nemíchejte alkalické, standardní nebo dobíjecí baterie.
6. Baterie mohou nabíjet jen dospělý.

2. Přizpůsobení frekvence automobilu a dálkového ovládání

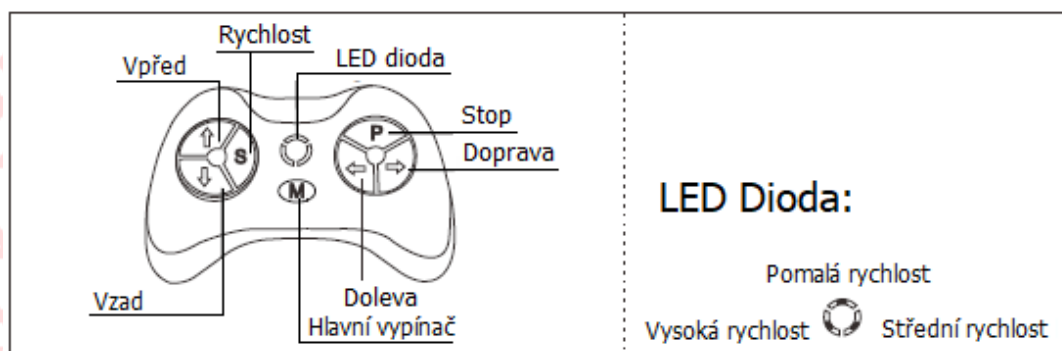

Pedál při ovládání dálkového ovladače nefunguje

Návod k obsluze: Při prvním použití je potřeba spárovat

- Vložte baterii do ovladače
- Dlouze stiskněte tlačítko „M“ po dobu 2-4 sekund, kontrolka bude blikat
- Zapněte vypínač vozu, kontrolka světla bliká, poté začne trvale svítit, pak frekvence je úspěšně navázána.
- Pokud selže navázání frekvence (kontrolka bliká), vyjměte baterii a opakujte kroky 1-3
- Pokud dálkové ovládání necháte bez provozu 10 sekundách, ovladač přejde do úsporného režimu a dioda zhasne.

3. Pokyny pro funkční tlačítka na vozidle

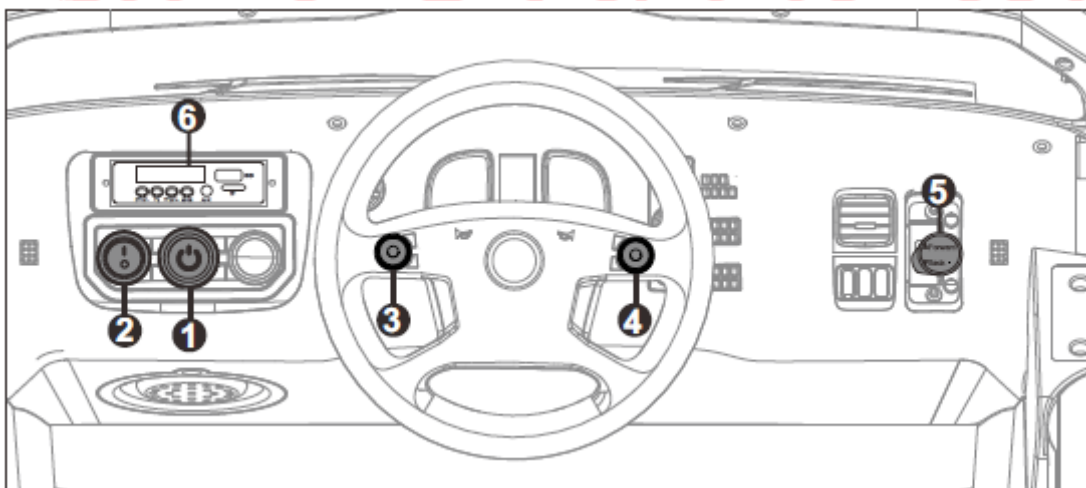

1. Hlavní vypínač: Zapněte nebo vypněte napájení.
2. Světelný spínač: **I** je zapnutý, **O** je vypnutý.
3. Hudební tlačítko: stisknutím tlačítka přehrajte hudbu.
4. Tlačítko klakson: stisknutím tlačítka vozítko zatroubí.
5. Přepínač vpřed /vzad: stiskněte tlačítko pro ovládání pohybu vozidla Dopředu/ Dozadu.
6. Multifunkční přehrávač

4. Návod pro ovládání přepínače (vpřed/ vzad)

Poté, co řidič sedí, stiskněte hlavní vypínač, vůz vyšle a spouštěcí zvuk (2-5 sekund).

Přepněte přepínač vpřed / vzad do poloha „**vpřed**“ (Stiskněte dopředu), sešlápnutí pedálu vůz pojedou dopředu, uvolnění pedálu se auto zastaví.

Přepněte přepínač vpřed / vzad do poloha „**vzad**“ (Stiskněte dozadu), sešlápnutí pedálu vůz pojedou dozadu, uvolnění pedálu se auto zastaví.

5. MP3 multifunkční přehrávač

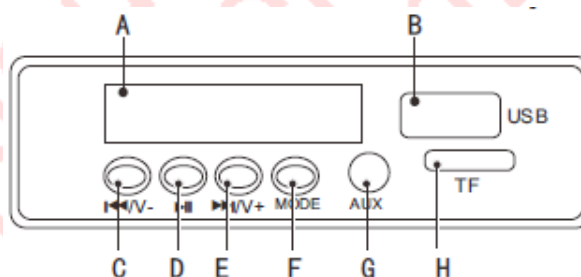

A. Obrazovka zobrazuje hodnotu baterie.

- B. USB konektor: připojíte jiné zařízení a přehrávejte zvukový soubor v MP3.
- C. Předchozí kanál, hudba / snížení hlasitosti: krátkým stisknutím přehrajete předchozí kanál, dlouhým stisknutím tlačítka snížit hlasitost.
- D. Tlačítko stop / play
- E. Další kanál, hudba / zvýšení hlasitosti: krátkým stisknutím přehrajete další kanál, dlouhým stisknutím tlačítka zvýšit hlasitost.
- F. Přepínání režimu: Režim hudby a režim rádia
- G. Konektor AUX: připojíte jiné vyměnitelné zařízení a přehrávejte zvukový soubor v MP3.
- H. Slot pro kartu paměťovou kartu TF: Připojte kartu TF do slotu pro kartu TF, auto přečte a přehraje zvukový soubor

(Poznámka: Předtím prosím vytvořte na kartě čtyři složky)

6. Použití tlačítka hudby a tlačítka houkačky

Stisknutí tlačítka hudby - přehrajte jinou hudbu.
Stiskněte tlačítko houkačky – zapnete trumpetu.

7. Přepínač rychlosti

Přepněte přepínač do polohy „nízká rychlost“, po sešlápnutí pedálu se auto bude pohybovat pomalu, po uvolnění pedál se auto zastaví.

Přepněte přepínač do polohy „vysoká rychlost“, po sešlápnutí pedálu se auto bude pohybovat vysokou rychlostí, po uvolnění pedál se auto zastaví

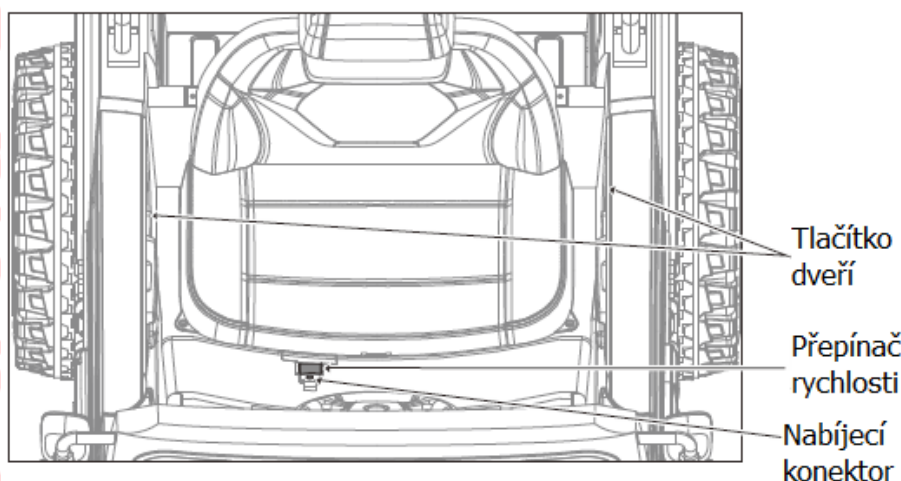

8. Pojistka napětí

Pokud proud přesáhne povolené napětí, pojistka automaticky přeruší nabíjení na 5- 10 sekund.

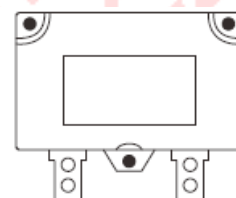

9. Pokyny k nabíjení

Varování

Připojte nabíječku přímo do zásuvky. Nepoužívejte prodlužovací kabel.

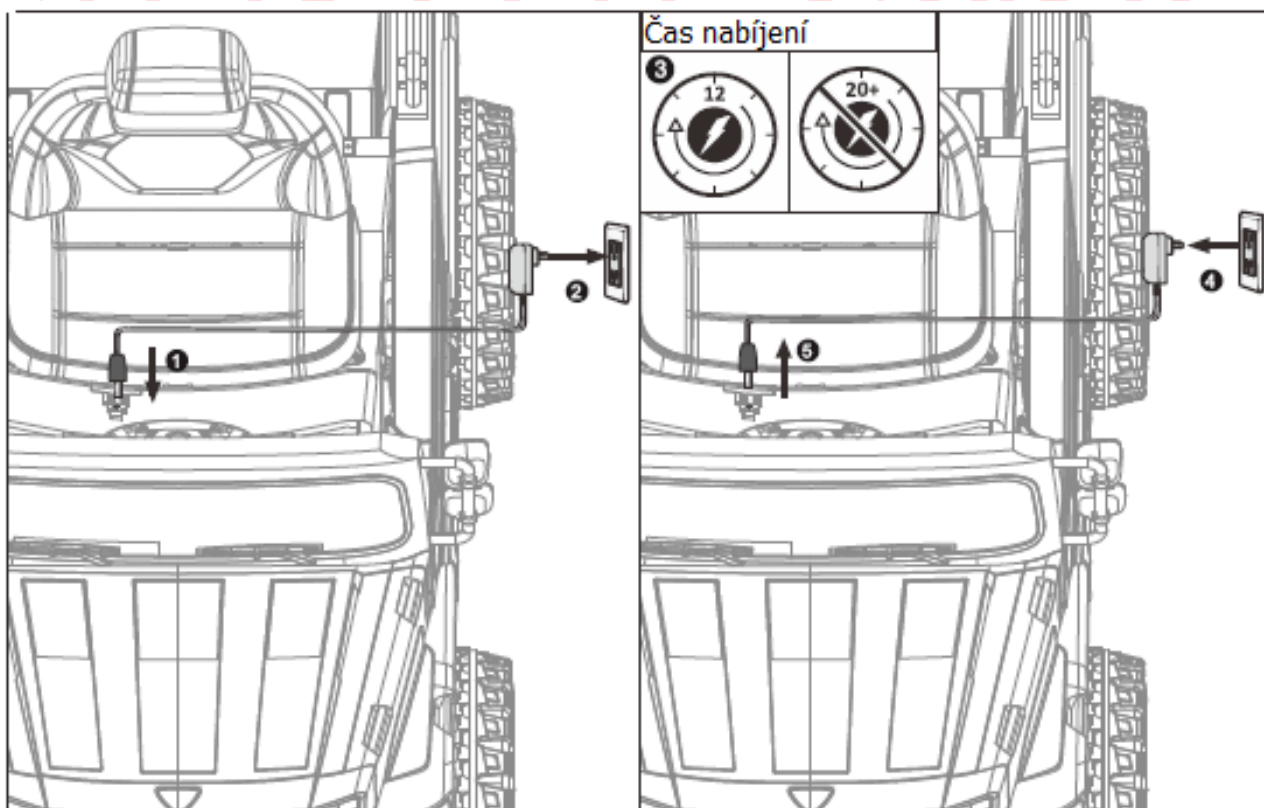

Pokud je baterie téměř vybitá, okamžitě ji nabíjete. Nabíjecí port je vedle volantu.

(Poznámka: hračky nelze provozovat ve stavu nabíjení. Hračky by měly být nabíjeny pod dohledem dospělých).

Odstranění poruchy

Typ poruchy	Analýza důvodu	Odstranění poruchy
Motor se netočí	<ol style="list-style-type: none"> 1. Je pojistka přetížena? (pod sedadlem) 2. Konektor spínače pedálu je dobrý? 3. Základní deska elektrické energie motoru je dobrá? 4. Konektor vodiče motoru je dobrý? 	<ol style="list-style-type: none"> 1. Ano, pojistka se automaticky odpojí a auto se restartuje za 5-20 sekund; Ne, zkontrolujte další možné příčiny 2. Ne, opravte nožní spínač; Ano, zkontrolujte další možnou příčinu 3. Ne, svařte koncový vodič; Ano, zkontrolujte další možnou příčinu 4. Ne, opravte vodič. <p>Pokud to není ani jedna z poruch obraťte se na náš servis</p>
Pohybuje s jen vpřed nebo vzad	<ol style="list-style-type: none"> 1. Zkontrolujte dopředu / dozadu přeprněte, zkontrolujte, zda je napětí správné pomocí multimetru 2. Zkontrolujte cyklus hnacího motoru vpřed / vzad je funkční nebo ne? 	<ol style="list-style-type: none"> 1. Ne, vyměňte přepínač; Ano, zkontrolujte další možnou příčinu 2. Ne, obraťte se na náš servis.
Pomalá rychlost	<ol style="list-style-type: none"> 1. Zkontrolujte, zda baterie je nabitá. 2. Připojte motor (včetně hnací převodovky) k baterii a poté zkontrolujte, zda lze rychlost zvýšit 	<ol style="list-style-type: none"> 1. Ne, nabíjejte baterii; Ano je to v pořádku, zkontrolujte další možnou příčinu 2. Ne, obraťte se na náš servis.
Problém s nabíjením	<ol style="list-style-type: none"> 1. Konektor se uvolnil 2. Nabíječka není připojena k zásuvce 3. Nabíječka je rozbitá 	<ol style="list-style-type: none"> 1. Ano, znovu jej připojte, Ne, zkontrolujte další z příčin 3. Ne, nabíječka je poškozená, vyměňte ji
Nefunkční zvuk nebo světla	<ol style="list-style-type: none"> 1. Zkontrolujte spínač zvuku / světla je v pořádku nebo ne. 2. zkontrolujte elektrický vodič (z baterie na vřeteník) je dobrý nebo ne? 	<ol style="list-style-type: none"> 1. Ne, vyměňte spínač; Ano, zkontrolujte další možností příčin 2. Ne, znovu ho připojte <p>Pokud to není ani jedna z poruch obraťte se na náš servis</p>
Kola se točí ale auto se nepohybuje	<ol style="list-style-type: none"> 1. zkontrolujte hnací kolo zda se otáčí nebo ne? 2. Zkontrolujte převodovku, jestli není poškozená? 	<ol style="list-style-type: none"> 1. Ano, položte kolo na zem; Ne, zkontroluje další z možností 2. Ano, vyměňte převodovku <p>Pokud to není ani jedna z poruch obraťte se na náš servis</p>
Auto je nestabilní, samovolně se vypíná	<ol style="list-style-type: none"> 1. Nepřekračuje řidič maximální hmotnost 25 kg? 2. Nejezdí řidič po nerovné silnici? 3. Zkontrolujte, zda se kolo může otáčet volně? 	<ol style="list-style-type: none"> 1. Ano, měli byste se řídit pokyny auto nevhodné pro překročení maximální hmotnosti; Ne, podívejte se na další z možností příčin 2. Ano, měli byste jezdit na ploché cementové silnici; Ne, zkontrolujte další z možností příčin <p>Pokud to není ani jedna z poruch obraťte se na náš servis</p>