

MERCEDES

ML 350



UŽIVATELSKÝ MANUÁL

Instrukce

Před použitím tohoto produktu si přečtěte uživatelský manuál, který vám sdělí správný způsob ovládání a kroky instalace, abyste předešli nesprávné obsluze a poškození výrobku nebo zranění vašeho dítěte.

Tento návod uschovejte na bezpečném místě pro budoucí použití.

Parametry a specifikace

Baterie	12V4,5AH
Maximální zatížení	≤ 25 kg
Rychlost	3-5 km/h
Výstup nabíječky	DC12V 500MA
Doporučený věk	37-96 měsíců
Rozměry	1120 x 570 x 400 mm
Doba nabíjení	cca 8-12 hodin
Elektrická ochrana	Samočinně se resetující pojistka

Údržba

- Doporučujeme jednou za dva týdny zkontrolovat jednotlivé části auta (kompletní karosérii, včetně akumulátoru, nabíjecí zařízení, dráty, vnější plášť, měnič okruhu a přepínací ventil). Šrouby a upínací zařízení by měly být zkontrolovány, zda nejsou uvolněny. Pokud existuje skryté nebezpečí, produkt by se mělo přestat používat, dokud nebude rozbitá část opravena.
- Vozidlo by mělo být čištěno mírně navlhčeným bavlněným hadříkem. Také lze použít přípravky na čištění a voskování nábytku, aby byl povrch lesklý a čistý. K otírání plastové části auta nepoužívejte chemická rozpouštědla. Auto neumývejte mýdlem a vodou, protože voda může poškodit motor, akumulátor a způsobit zkrat elektrického obvodu,
- Po určité době provozu, namažte pohyblivé a otočné části mazacím olejem, aby nezrezivěla.
- Auto a akumulátor uchovávejte mimo dosah hořlavých materiálů, aby nedošlo k požáru.
- Po použití, jej prosím včas nabijte. Nabíjet akumulátor by měla pouze dospělá osoba. Pokud vůz nebude delší dobu používán a bude uskladněn, musí být akumulátor před uskladněním plně nabit. Poté jej dobijte jednou za měsíc, aby se prodloužila životnost baterie. Pokud tak neučiníte, může dojít ke snížení kapacity baterie.
- Při zastavení nebo nepoužívání vozidla, by měl být vypínač napájení přepnut do polohy „STOP“ nebo „OFF“.
- Konstrukci i vodiče, nelze bez oprávnění opravovat. Opravu nebo výměnu by měla provádět pouze odborně pověřená osoba.

Popis jednotlivých součástí

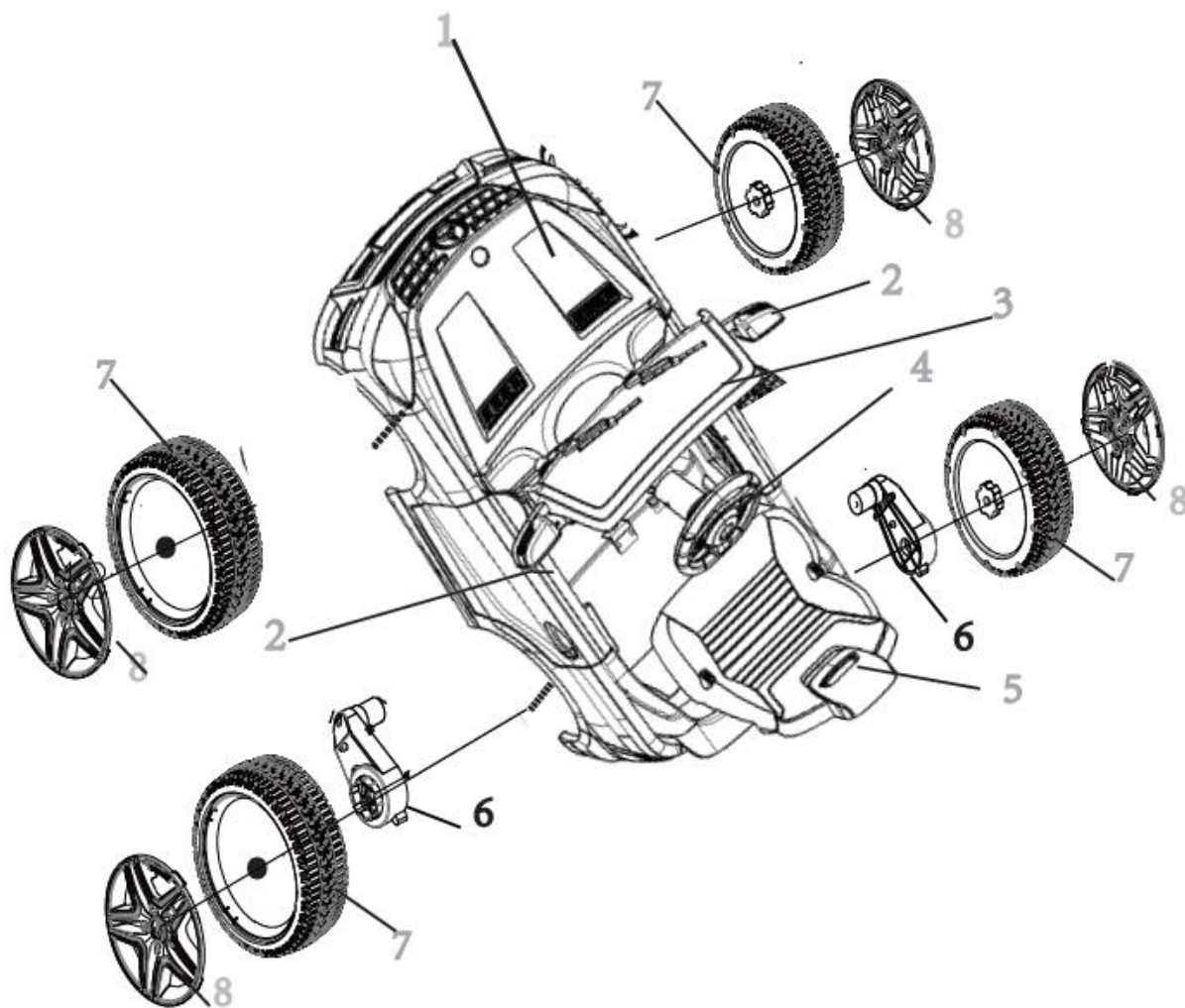

Název		Název	
1	Karosérie auta	5	Sedadlo
2	Zpětné zrcátko	6	Převodovka (motor)
3	Čelní sklo	7	Kolo
4	Volant	8	Kryt kola (poklice)

Poznámka:

U pohonu s jedním motorem je jen jedna převodovka na jedné straně.
U pohonu s dvojitým motorem jsou dvě převodovky, na každé straně jedna.
Záleží, jakou konfiguraci produktu si objednáte.

Montážní kroky

- Montáž musí být prováděná dospělou osobou. Celý proces trvá přibližně 10 minut.
- Malé části mají potenciální nebezpečí udušení. Dětem by měly být zakázáno dotýkat se těchto částí a hrát si s nimi.
- Nástroje potřebné k montáži: šroubovák (není součástí balení).
- Před montáží zkontrolujte počet všech dílů, plastový obal by měl být uchovávan mimo dosah dětí, existuje riziko nebezpečí udušení.

Montáž předního kola:

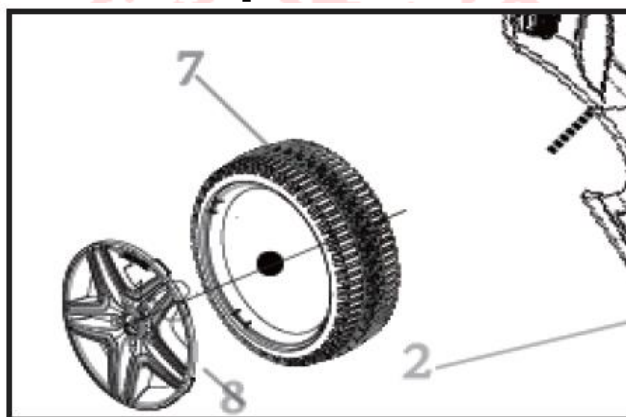

- Střed otvoru předního kola nasuňte na přední nápravu (dejte si pozor, aby strana z nástavce směřovala dovnitř).
- Zatlačte na kolo, aby správně zasedlo na své místo. (Poznámka: po montáži zkuste otočit volantem, abyste se ujistili, že kolo zatáčí správně)
- Kryt kola nasadíte na kolo a mírně zatlačte, dokud neuslyšíte cvaknutí. Což znamená, že kryt byl správně nasazen.
- S druhým předním kolem postupujte jako s tím prvním.

Montáž zadního kola:

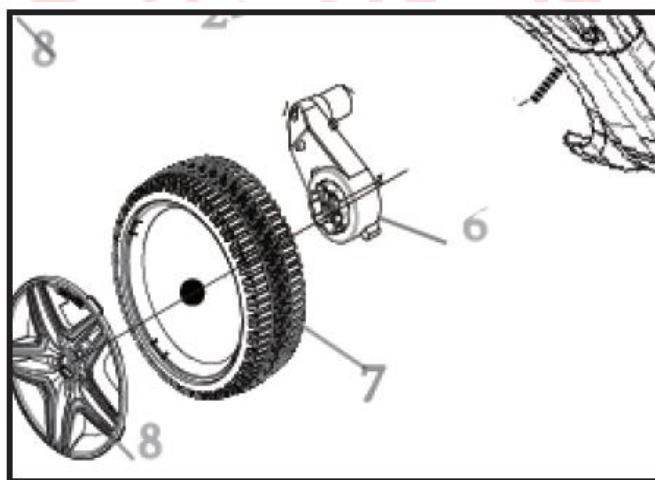

- Dejte si pozor na označení kol L – levé, R – pravé.
- Vložte převodovku na zadní nápravu, a kabelový port do otvoru pro připojení v karosérii.
- Nasadíte kolo na druhou stranu převodovky, dejte si pozor na správné nasazení kola, ozubení na kole musí zapadnout do ozubení v převodovce, jinak nebude zajištěn správný chod, na kolo lehce zatlačte, aby správně zasedlo na své místo.
- S druhým zadním kolem postupujte jako s tím prvním.

Poznámka: U modelu s jedním pohonem je pouze jedna převodovka

Montáž volantu:

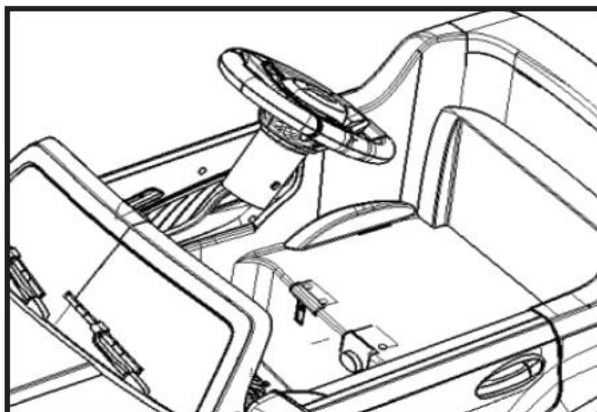

- Nejprve uvolněte matici na volantu a poté na nasadíte hřídel řízení (hřídel se nachází uprostřed přístrojové desky).
- Nastavte úhel volantu tak, aby otvory ve volantu průchozí s otvory v hřídeli. Nakonec otvorem protáhněte šroub, který na druhé straně zajistíte maticí. Šroubovákem zajistěte.

Montáž čelního skla:

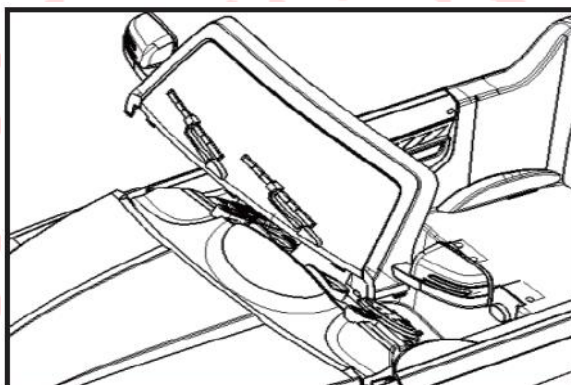

- Čelní sklo zarovnejte s otvory v karosérii a lehce zatlačte, uslyšíte „cvaknutí“, což značí, že sklo správně zasedlo na své místo.

Montáž sedadla:

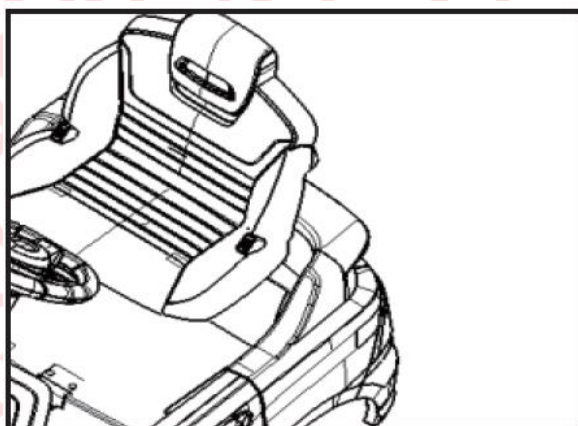

Vyrovnejte sedadlo s podlahou v karosérii a posuňte ho na své místo.

Poznámka: Sedadlo má dvě polohy nastavení a lze ho nastavit podle výšky vašeho dítěte. Tlačítko se nachází pod sedadlem.

Připojení napájení:

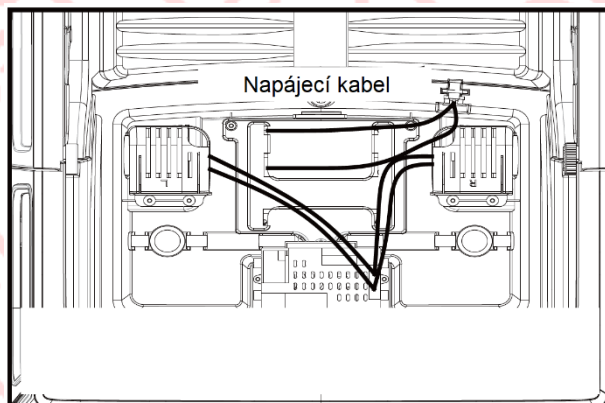

- Připojte kabel motoru převodovky ke konektoru desky přijímače v prostoru pro baterie.
- Připojte červený kabel baterie k červenému pólu baterie a černý kabel baterie k černému pólu baterie

Jak auto používat (ujistěte se, že je hlavní vypínač zapnutý)

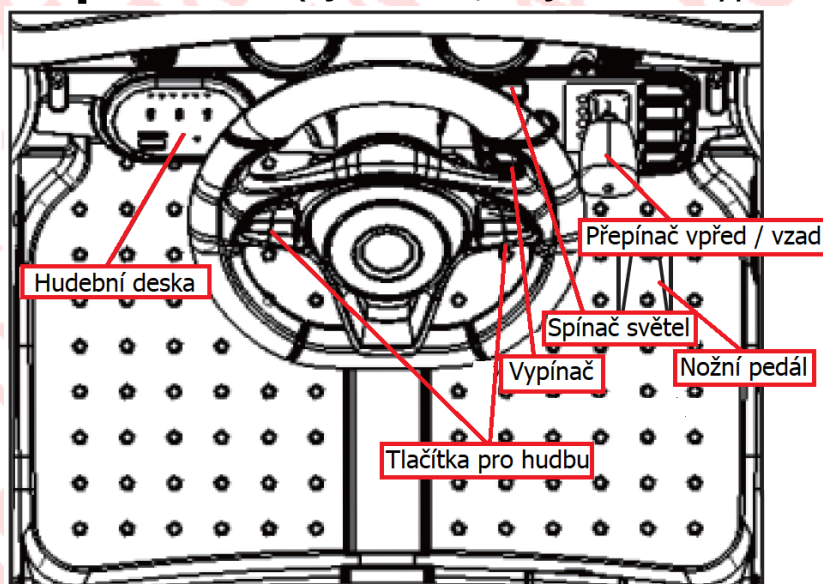

Varování!

Při změně převodového stupně se prosím ujistěte, že je auto zcela v pořádku a je v zastaveném klidovém stavu, v opačném případě může dojít k poškození převodovky

Vpřed:

1. Stisknutím na dálkovém ovladači „Vpřed/vzad“ na „vpřed“ a auto se rozjede vpřed.
2. Lehce sešlápněte „nožní pedál“, vůz se rozjede vpřed.

Zastavení

Zvednutím nohy uvolníte „nožní pedál“ a vůz se zastaví.

Vzad:

1. Stiskněte na dálkovém ovladači „vpřed/vzad“ na „vzad“ a auto se rozjede vzad.
2. Lehce sešlápněte „nožní pedál“, vůz se rozjede vzad.

Dálkové ovládání:

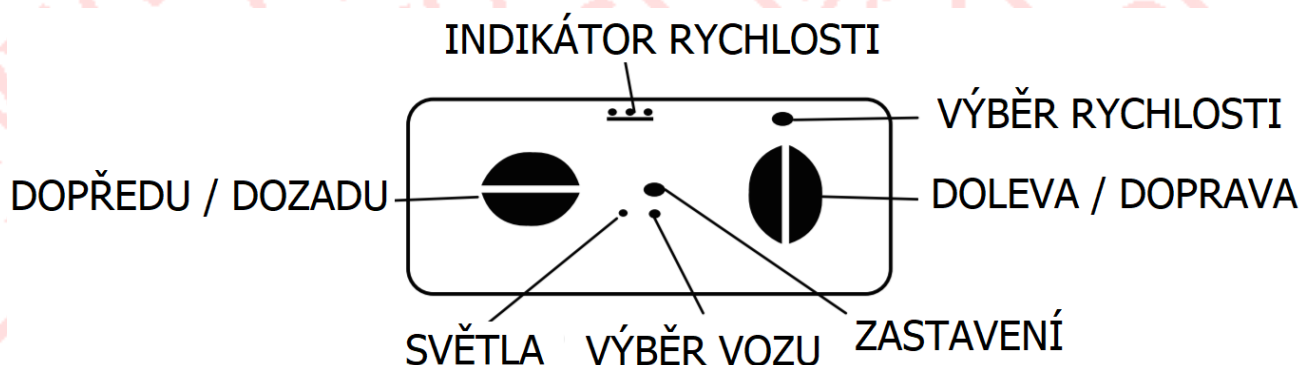

Návod k bezdrátovému ovladači 2.4G

Nejprve je třeba při prvním použití nebo po výměně baterií znovu propojit frekvence:

Krok 1

Vložte dvě baterie AAA 1,5V, zatlačte kryt baterií dolů ze zadní strany dálkového ovladače, abyste otevřeli kryt baterie, vložte baterii (dejte si pozor na kladnou a zápornou polaritu baterii) a poté můžete bateriový prostor uzavřít.

Krok 2

Nejprve zapněte napájení auta.

Krok 3

Stiskněte a podržte tlačítko dálkového ovládání na 3 sec, indikátor bliká

Krok 4

Po uvolnění tlačítka je dálkový ovladač spárovaný s autem.

Krok 5

Pokud frekvence není úspěšná (nejsou zhasnutá světla), vypněte napájení auta a opakujte krok dva a tři.

Použití

1. Výběr rychlosti:

1 kontrolka – nízká, 2 kontrolky – střední rychlost,

3 kontrolky – vysoká rychlost

Rychlosti vždy přepínejte, jen pokud auto stojí, v opačném případě může dojít k poškození převodovky.

2. Tlačítka dopředu/dozadu, pro zatočení stiskněte levé nebo pravé tlačítko

3. Pomocí tlačítka „zastavení“ auto zastaví a přestane se pohybovat.

4. Když se dálkový ovladač nepoužívá 15 sekund, automatickým se vypne, po opětovném použití nemusíte znovu párovat frekvenci.

Upozornění baterie

- Dosah dálkového ovládání je maximálně 15 metrů
- Dálkový ovladač může používat pouze dospělá osoba, nikoliv děti.
- Při obsluze dálkového ovladače je nutné si pozorně přečíst pokyny k používání a první jízdu vyzkoušet s autem bez dítěte.
- Dálkový ovladač má nastavení pro úsporu energie, pokud uplyne určitý čas (15 sekund) bez jakékoli akce, dojde k automatickému vypnutí.
- S autem na dálkové ovládání nesmíte jezdit po hlavní komunikaci.
- Dálkový ovladač nevystavujte vodě, může dojít k poškození a zkratování obvodu.
- Nenabíjecí baterie nelze nabíjet.
- Nabíjecí baterie lze nabíjet pouze pod dohledem dospělé osoby.
- Před nabíjením by měla být baterie vyjmuta z auta.
- Různé typy baterií jako staré a nové baterie nelze kombinovat.
- Baterie by měly být vloženy se správnou polaritou.
- Vybitá baterie by měla být z hračky vyjmuta.
- Svorky napájecího zdroje nesmí být zkratovány.
- pokud delší dobu auto nepoužíváte, mělo by dojít k vyjmutí baterie z auta a dálkového ovládání.
- Pokud je dosah dálkového ovládání menší než 3 metry, znamená to, že baterie dálkového ovladače je vybitá, vyměňte vybité baterie v dálkovém ovládání za nabitě.

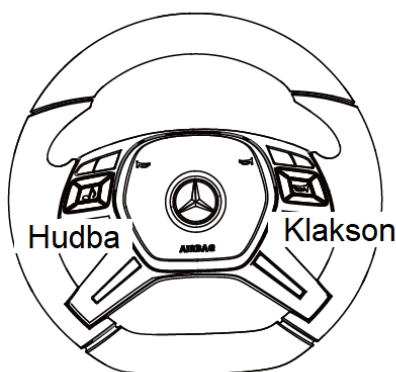

Hudba:

Stiskněte tlačítka na volantu, po zmáčknutí zazní hudba nebo klakson.

Nabíjení

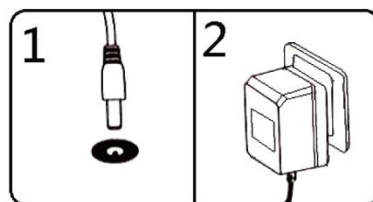
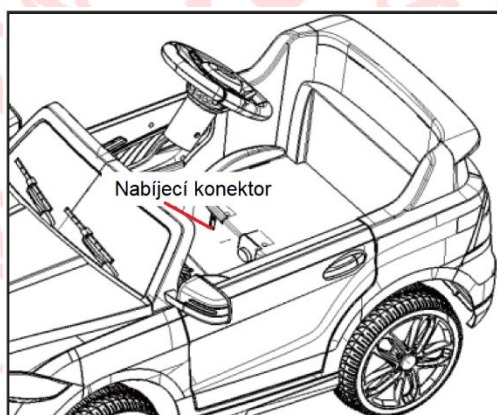

- Při nabíjení musí být vypínač vypnutý.
- Nabíjecí konektor se nachází pod sedačkou.
- Zapojte nabíječku do místní elektrické zásuvky

Varování:

- Proces nabíjení musí obsluhovat dospělá osoba.
- Před prvním použitím vozu se ujistěte, že je baterie nabitá více než 4-6 hodin. Přebíjení může způsobit trvalé poškození baterie, které nelze opravit. Nenabíjete baterii déle jak 20 hodin.
- Při nabíjení vypněte baterii.
- Auto nelze provozovat při nabíjení.
- Když je baterie vybitá, nabíjete ji prosím včas.
- Je normální, že baterie při nabíjení vydává teplo, ale když je teplota příliš vysoká, měli byste zkontrolovat, zda je proces dobíjení nadproudový nebo jestli nedošlo ke zkratu.
- Když je v otvoru zásuvky voda, nelze baterii nabít.
- Lze používat pouze nabíječky a baterie, které byly součástí toho balení. Používání baterií a nabíječek jiných značek jsou přísně zakázány. V opačném případě může dojít k poškození baterie.

Použití pomocného kolečka a rukojeti:

- Pokud je auto vybité, vypněte napájení.
- Ze zadního nárazníku vytáhněte rukojeť, poté zvedněte rukojeť, aby zadní kola auta byla ve vzduch.
- Při tažení auta, by v autě nemělo sedět vaše dítě, v opačném případě může dojít k poškození pomocné rukojeti a kol.
- Tuto operace může provádět pouze dospělá osoba.

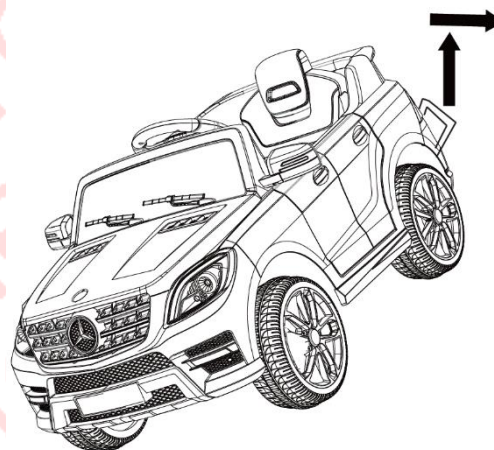

Typ poruchy	Analýza příčiny	Odstranění poruchy
Auto se nepohybuje	<ol style="list-style-type: none"> 1. Baterie má nízké napětí 2. Pojistková ochrana 3. Matice kola povolena 4. Odpojil se konektor baterie 5. Baterie je vybitá 6. Poškození elektrickým proudem 7. Motor je rozbitý 	<ol style="list-style-type: none"> 1. Nabijte baterii 2. Před dalším použitím na několik minut zastavte 3. Našroubujte matici 4. Znovu propojte 5. Vyměňte baterii za novou 6 – 7. Obráťte se na servisové středisko
Baterii nelze dobíjet	<ol style="list-style-type: none"> 1. Odpojil se konektor baterie 2. Neexistuje žádná síla 	<ol style="list-style-type: none"> 1. Znovu připojte 2. Zapojte jej
Malý dojezd	<ol style="list-style-type: none"> 1. Baterie je vybitá 2. Baterie je stará 	<ol style="list-style-type: none"> 1. Nabijte baterii 2. Vyměňte baterii za novou
Při nabíjení je slyšet slabý zvuk a teplo	To patří k normální chemické reakci	To je normální
Nízká rychlost	<ol style="list-style-type: none"> 1. Baterie je stará 2. Vybitá baterie 3. Přetížení 4. Nepravidelnost vozovky 	<ol style="list-style-type: none"> 1. Vyměňte baterii za novou 2. Nabijte baterii 3. Snižte nosnost pod 30 kg 4. Jezděte na hladkém povrchu
Převodovka vydává hluk	Převodovka je rozbitá	Obráťte se na servisové středisko
Auto se při jízdě třese	<ol style="list-style-type: none"> 1. Kabel konektoru pro kontakt motoru je špatný 2. Na motoru je hluché místo 	<ol style="list-style-type: none"> 1. Znovu jej připojte 2. Obráťte se na servisové středisko

Pokud se vám nepodaří odstranit poruch podle výše uvedené tabulky, obraťte se na vašeho prodejce.

Varování

- S tímto vozem by se mělo jezdit pouze pod dohledem dospělé osoby
- Toto auto nelze používat na nebezpečných místech, jako jsou ulice, silnice, svahy.
- Nejezděte po hladicích površích jako jsou mramory, dlaždice a skla.
- Nepoužívejte toto auto v deštivých nebo zasněžených dnech.
- Při pohybu nepřepínejte přepínač vpřed/vzad, vždy auto zastavte.
- Neměňte konstrukci, vedení a nepřidávejte elektrická zařízení bez povolení.
- Vůz je vybaven bezpečnostním pásem, ujistěte se, že si ho dítě zapnul.