

Uživatelská příručka

Rock crawler 1:10 4WD 2,4 Ghz id: 23110317Orange



Tento RC model dokáže jet díky výkonnému motoru rychlostí až 35 km/h, je vhodný pro venkovní jízdu, je vyroben z odolných plastů. Nezávislé zavěšení všech kol zajistí skvělou stabilitu tohoto modelu a jeho přitažlivý vzhled zajišťuje propracovaná barevná karoserie.

Ovládání je plně proporcionální a na frekvenci 2,4 GHz, díky čemuž je ovládání přesnější než u klasických rádiově řízených modelů a zároveň je dosah signálu až kolem 100 metrů bez rizika rušení.

Parametry rc-modelu

Vlastnosti:

2.4GHz dálkové rádiové ovládání, kontrolní vzdálenost cca 80m.

V režimu s nízkou rychlostí pro začátečníky

Odpružení nezávislé na všech čtyřech kolech

Silný terénní lezecký výkon

280 výkonný kartáčovaný motor

Použití vysoce kvalitního materiálu ABS proti protržení

Funkce: vpřed, brzda, zpětný chod, odbočte doleva, odbočte doprava

Přední a zadní světla a zvukový systém, se směrovkami a brzdovými světly

Specifikace:

Frekvence dálkového ovládání: 2.4Ghz

Hlavní materiál: ABS

Barva: oranžová

Motor: 280 kartáčovaný motor

Dálkové ovládání: $\geq 80\text{m}$

Rychlost jízdy: 25km / h (vysokorychlostní režim), 12 km / h (pomalý režim)

Baterie do auta: 7,4V 380mAh NiCd baterie

Doba nabíjení: přibližně 3-4 hodiny

Provozní doba: přibližně 10-15 minut

Vysílací baterie: 4 * Baterie AA (nejsou součástí balení)

Velikost automobilu: 430 * 270 * 235 mm

Hmotnost Crawleru: 1610 g

Velikost balení: cca 57,5 * 30,5 * 29 cm / 22,6 * 12 * 11,4 palce

Hmotnost balení: cca 3090 g

Obsah balení



1 * Rock Crawler Cross Country 4WD 2.4Ghz, čtyřkolka 1:10

1 * 2.4GHz dálkové ovládání

1 * 7,4V 380mAh NiCd Baterie

1 * USB nabíjecí kabel

1 * Šroubovák

1 * Manuál

Popis jednotlivých částí

Navigation lever-navigační páčka

Remote control car battery cover- kryt prostoru pro baterii

Power switch- vypínač pro zapnutí a vypnutí

Power indicator- kontrolka

Power switch- vypínač pro zapnutí a vypnutí

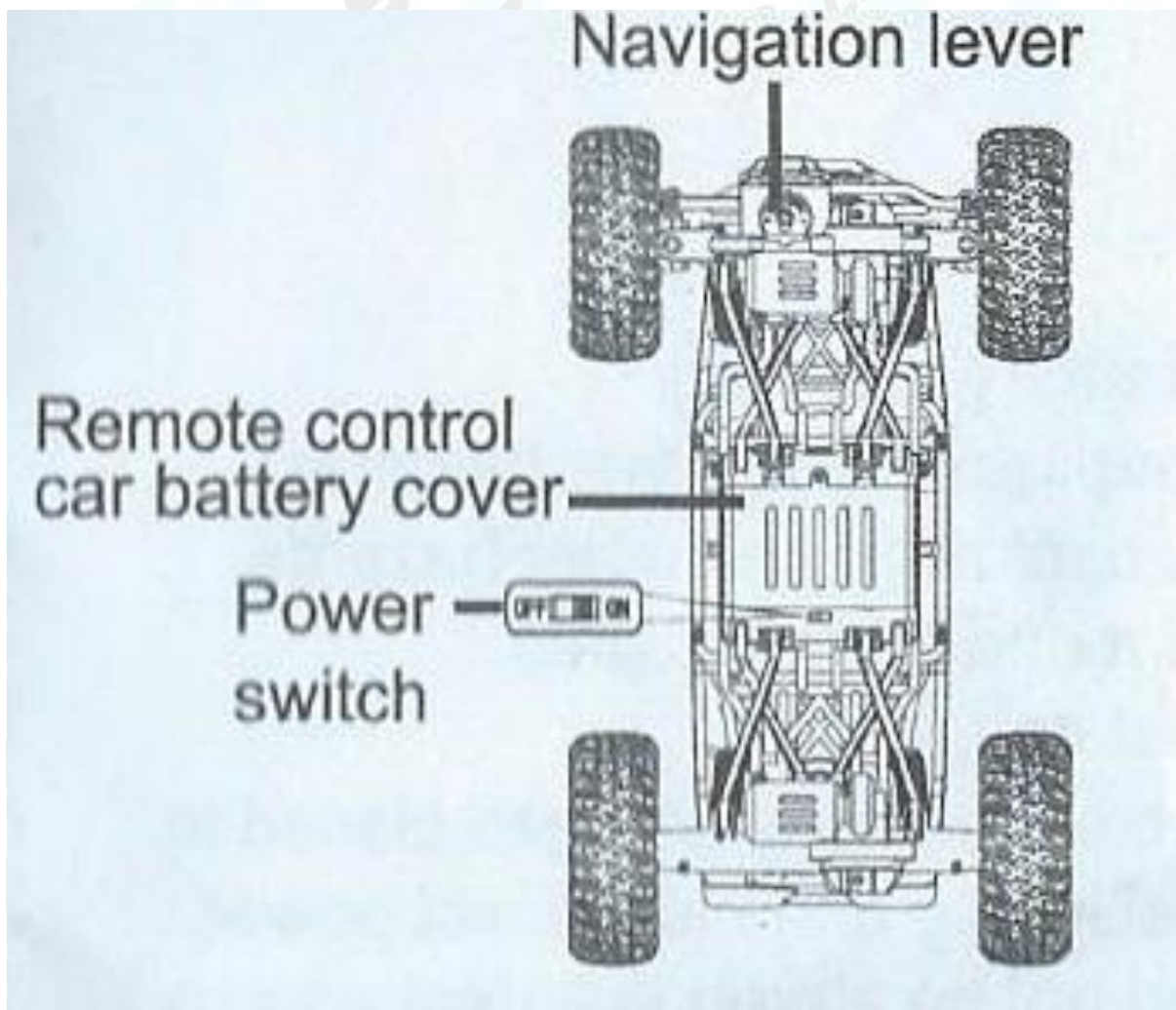

High performance battery pack- svazek baterii s vysokou kapacitou

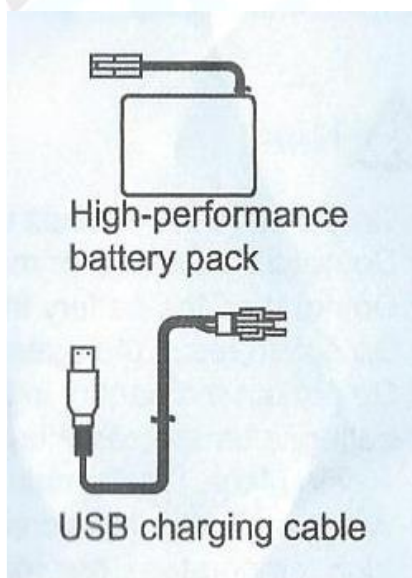

USB charging cable- USB nabíjecí kabel

Před nabíjením baterie zkontrolujte příkon zásuvky, dbejte na doporučení výrobce ohledně doporučeného napětí pro řádné nabíjení baterie.

Baterie musí být před nabíjením úplně vybitá a doba nabíjení baterie je 4 hodiny.

Nabíjení provádějte pod stálým dohledem dospělé osoby.

Speed adjustment button- citlivé nastavení rychlosti

Remote control- dálkové ovládání

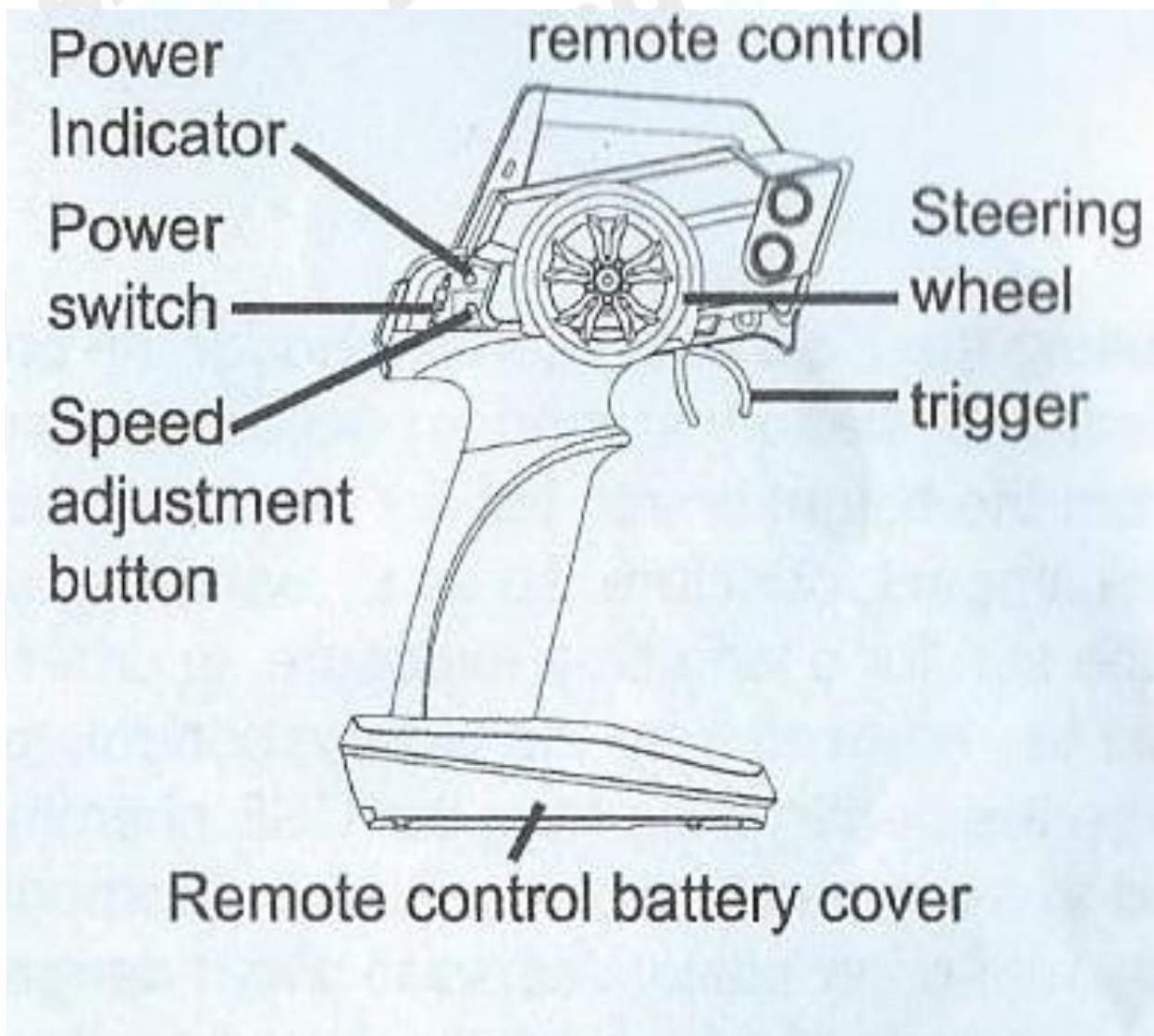

Steering wheel- ovládací kolečko pro pohyb doleva a doprava

Trigger- spoušť pro pohyb vpřed, vzad a zastavení

Speed adjustment button- citlivá úprava rychlosti

Remote control battery cover- kryt baterie dálkového ovládání

Nabíjení baterie

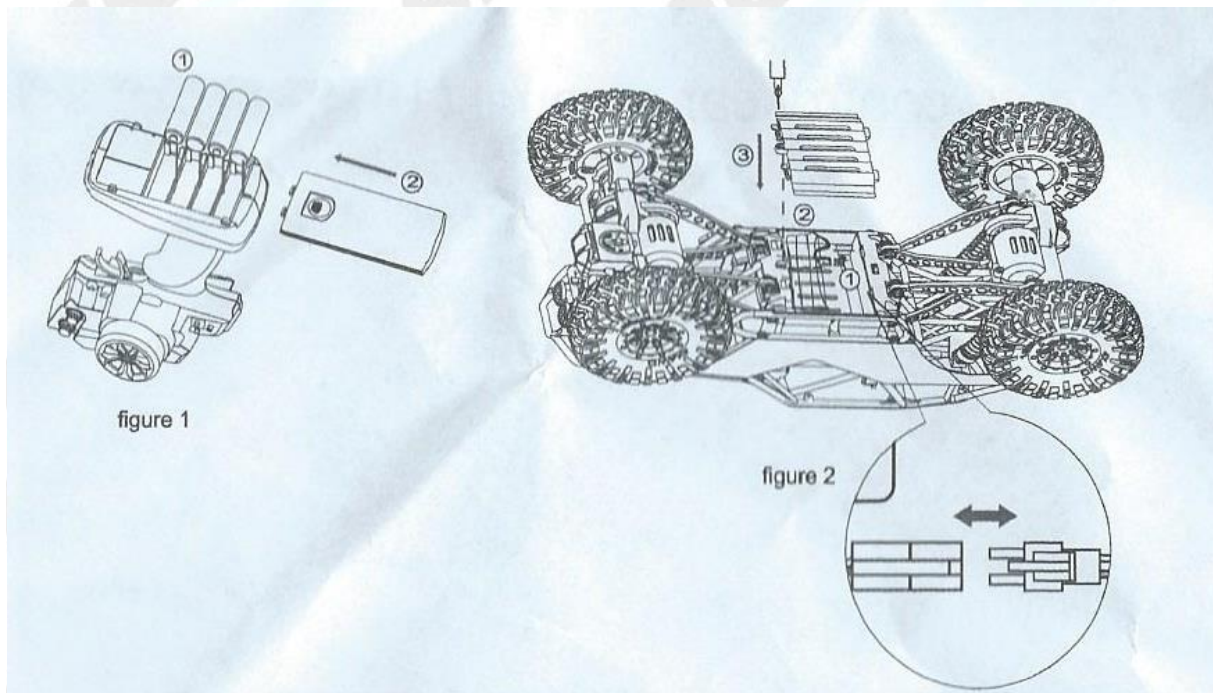

Při vkládání baterie do rc-modelu a dálkového ovládání postupujte dle obrázku. Ujistěte se, že je baterie v těle rc-modelu připojena pomocí konektoru k tělu rc-modelu. Po vložení baterii opatřete prostor baterii ochranným krytem.

USB charging cable interface- USB nabíjecí kabel s koncovkou

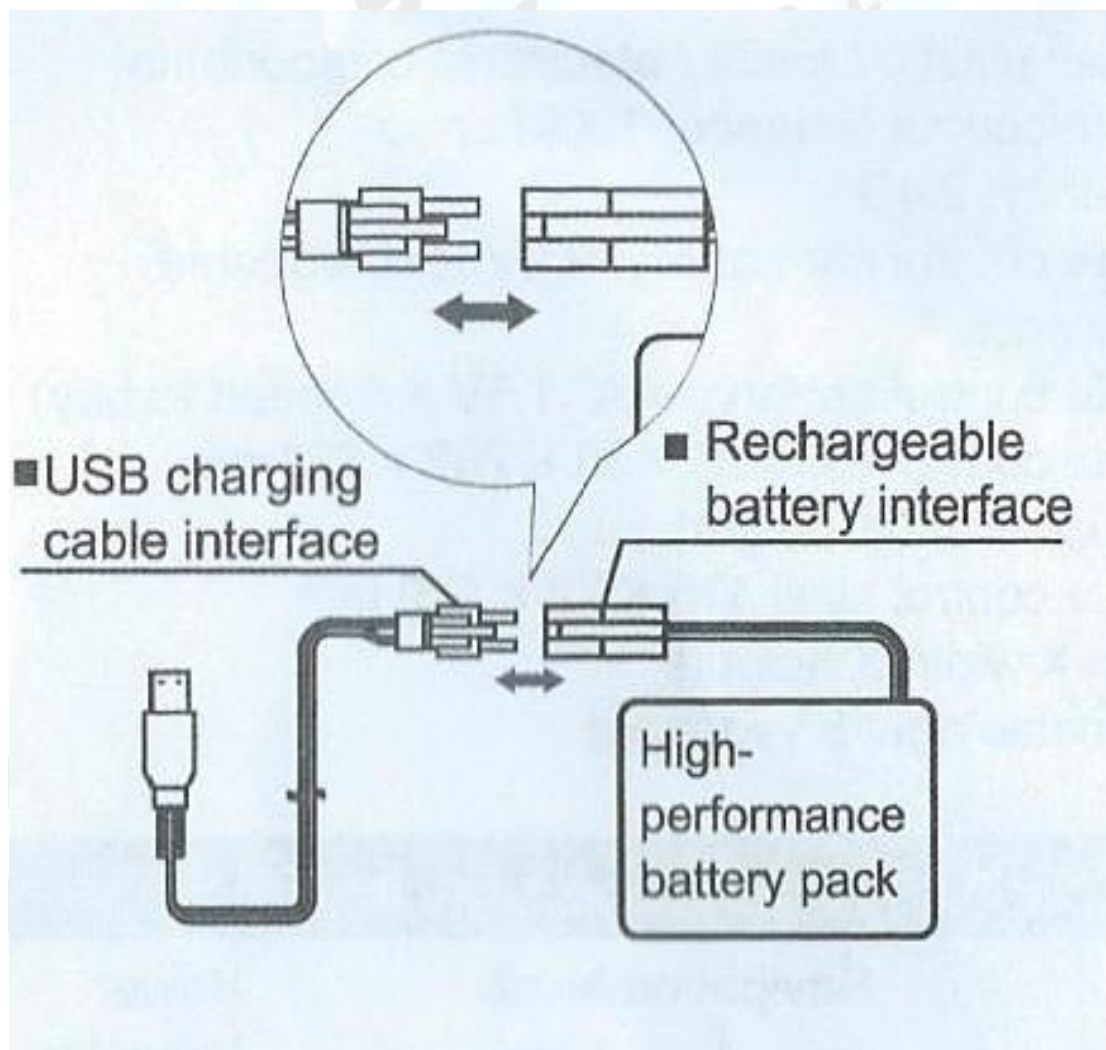

Rechargeable battery interface- dobíjecí kabel s konektorem

High performance battery pack- vysoce kapacitní svazek baterií

Před nabíjením zkontrolujte nabíječku a přípojný kabely a ujistěte se, že nejsou poškozeny. Nikdy nabíječku nepoužívejte v případě, že je poškozena a vyměňte ji za novou.

Produkt obsahuje malé části, chraňte před dětmi do 3 let, nebezpečí spolknutí malých částí.

- V případě, že jsou kola rc-modelu v pohybu, nedotýkejte se jich rukami, aby nedošlo k poškození rc-modelu, nebo zranění



Nepoužívejte model na veřejných komunikacích s pohybem dopravních prostředků, aby nedošlo k nehodě, poškození zdraví a škodám na majetku.

V případě, že rc-model nedostatečně reaguje na změnu rychlosti, baterie jsou slabé, nebo vybité. Nepoužívejte rc-model ve vlhkém prostředí, bahně, písku a ve vysoké trávě. Nebezpečí poškození jednotlivých mechanických částí.



Nikdy nevkládejte ruce a vlasy do mechanických částí rc-modelu.

Nebezpečí zranění.



Vložte 4 * Baterie AA.

Chraňte rc-model před malými dětmi a nenechávejte ho bez dozoru, aby nedošlo ke zranění.



Když se v blízkosti rc-modelu nachází jiný rc-model se stejnou rádiovou frekvencí, doporučujeme změnu frekvence, nebo místa ovládání rc-modelu, aby nedošlo k rušení frekvence

Dálkové ovládání rc-modelu a jeho funkce

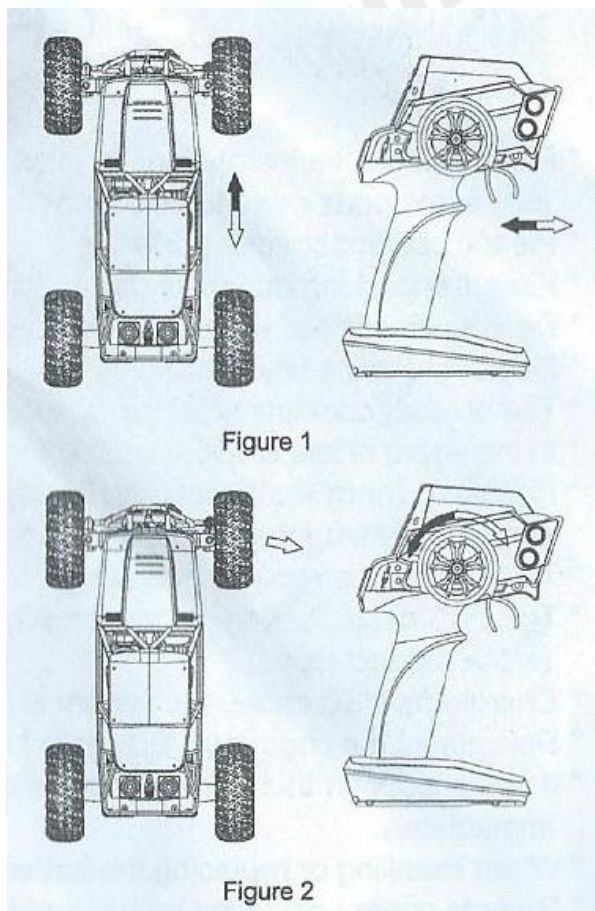

Posunem spouště na spodní straně dálkového ovládání směrem dozadu, se rc-model pohybuje směrem dopředu.

Změnou vzdálenosti spouště od maximální polohy regulujete rychlost rc-modelu směrem dopředu. Brždění provedete rychlým pohybem spouště směrem dopředu.

Na otočení kolečkem na dálkovém ovládání směrem doleva, rc-model reaguje zabočením směrem doleva. Úhel zabočení je daný mírou pootočení kolečkem do zvoleného směru.

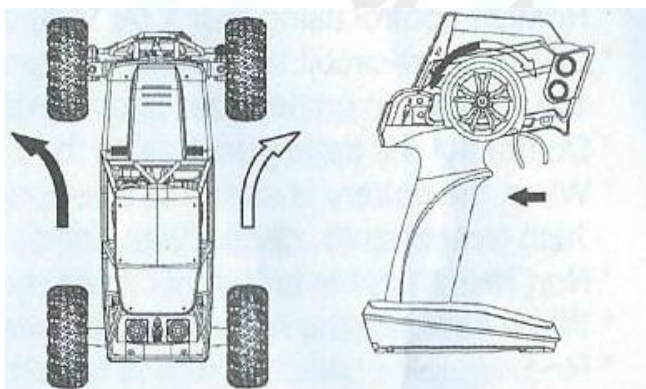

Figure 3

Na otočení kolečkem na dálkovém ovládní směrem doprava, rc-model reaguje zabočením směrem doprava. Úhel zabočení je daný mírou pootočení kolečkem do zvoleného směru.

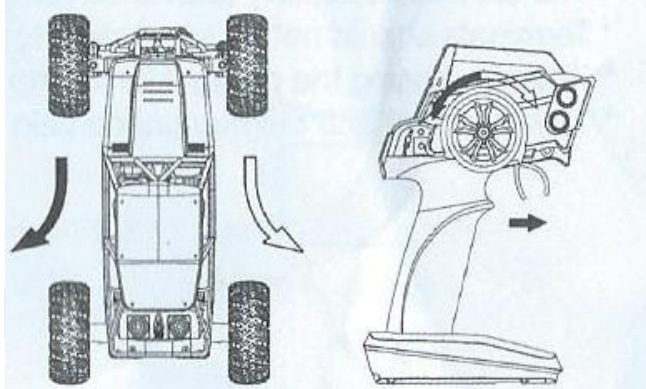

Figure 4

Posunem spoušti na spodní straně dálkového ovládní směrem dopředu, se rc-model pohybuje směrem dozadu.

Změnou vzdálenosti spouště od maximální polohy regulujete rychlost rc-modelu směrem dozadu. Brždění provedete rychlým pohybem spouště směrem do středu rozsahu spouště, do neutrální polohy.

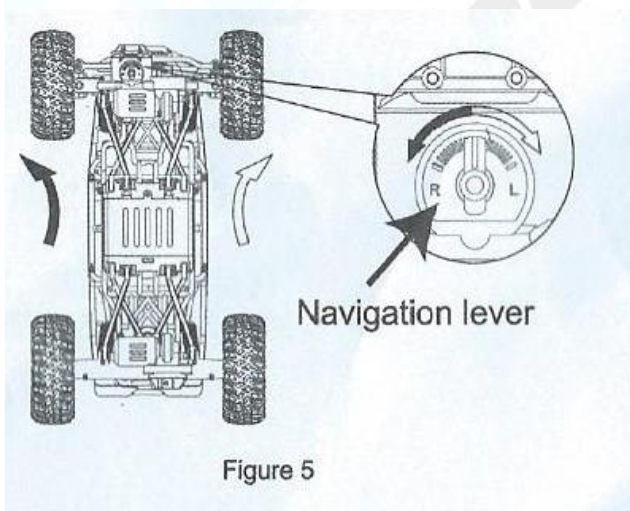

Figure 5

Navigation lever- směrová ovládací páka

V případě, že se rc-model nepohybuje rovně, upravte jeho pohyb pomocí navigační páky.

Rc-model má sklon se hýbat doleva, upravte pohyb pomocí páčky a to posunem doprava a obrácené.

Tréning ovládání rc-modelu

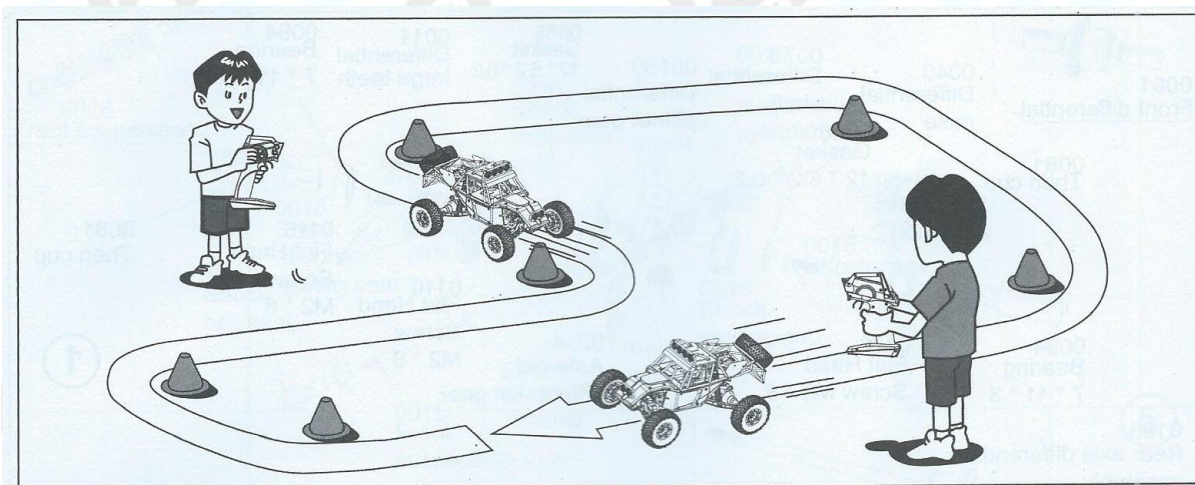

Vytvořte si dráhu, která má mnoho zatáček a trénujte plynulé ovládání rc-modelu, práci s dálkovým ovládáním, abyste byli připraveni rc-model ovládat a mít pod kontrolou.

Všeobecná bezpečnostní upozornění

Nikdy rc-model nepoužívejte na veřejných cestních komunikacích.

Nikdy rc-model nepoužívejte v blízkosti skupiny lidí, v blízké vzdálenosti lidí a zvířat. Hrozí zranění, poškození majetku v případě kolize s překážkou a také následné poškození rc-modelu.

Nikdy rc-model nepoužívejte v blízkosti vodních zdrojů, jako jsou jezera a rybníky, aby nedošlo k jeho utopení a jeho nenávratnému poškození.

Ujistěte se, že nikdo jiný ve Vaší blízkosti nepoužívá stejnou rádiovou frekvenci, jako má rc-model, aby nedošlo ke ztrátě ovladatelnosti a kontroly nad modelem.

Abyste předešli nehodám, zraněním, nebo poškození rc-modelu, vždy dodržujte tyto instrukce

- Před použitím rc-modelu vždy plně vysuňte anténu do maximální délky
- Zapněte dálkové ovládání
- Zapněte rc-model



Nikdy se nedotýkejte otáčejících se kol, nebo jiných mechanických dílů rc-modelu.

Nikdy rc-model nepoužívejte za deště, nebo s ním přes vodu, jako jsou louže a další vodní překážky. Hrozí poškození elektrických dílů a vznik zkratu s následným trvalým poškozením rc-modelu.

Po ukončení používání je baterie a rc-model zahřátý, nebezpečí popálení, dbejte na správnou manipulaci.

Po ukončení používání, složte anténu dálkového ovládání, aby nedošlo k jejímu ohnutí, ulomení, nebo jinému poškození.

Vyjměte baterie z rc-modelu a dálkového ovládání, aby nedošlo k nechtěnému výtoku elektrolytické tekutiny a poškození.

Bezpečnostní upozornění k použití baterii

Nikdy se nesnažte baterii rozebírat, nebo jinak měnit a také poškozovat její přírodní elektrické kabely. Může dojít k následnému zkratu a nenávratnému poškození rc-modelu.

Nikdy nepoužívejte jinou, než výrobcem dodávanou nabíječku k nabíjení baterii. Nikdy nabíječku neupravujte, nebo nenabíjejte baterii nevhodným způsobem, který je jiný než doporučuje výrobce.

Baterie se v důsledku používání zahřívá. Před nabíjením nechte baterii vychladnout.

Po skončení používání vždy vypněte rc-model a dálkové ovládání a odpojte elektrické kabely baterie a vyjměte jí z rc-modelu i dálkového ovládání.

Ukončete používání baterii, které mají vysoký stupeň opotřebení, jsou zdeformovány, nebo jinak poškozeny. Nebezpečí exploze!

Pozor

1. Nikdy rc-model nepoužívejte na veřejných komunikacích, v blízkosti lidí, nebo malých dětí.
2. Vysunutá anténa představuje riziko zranění, dbejte na správnou manipulaci a nikdy jí nenasměrujte koncem k tváři jiné osoby, která je v blízkosti.
3. Výrobek obsahuje malé části, chraňte před dětmi do 3 let, nebezpečí udušení!
4. Používáním dochází k zahřátí rc-modelu a baterie, dbejte na správnou manipulaci a nechte zahřáté části vychladnout.

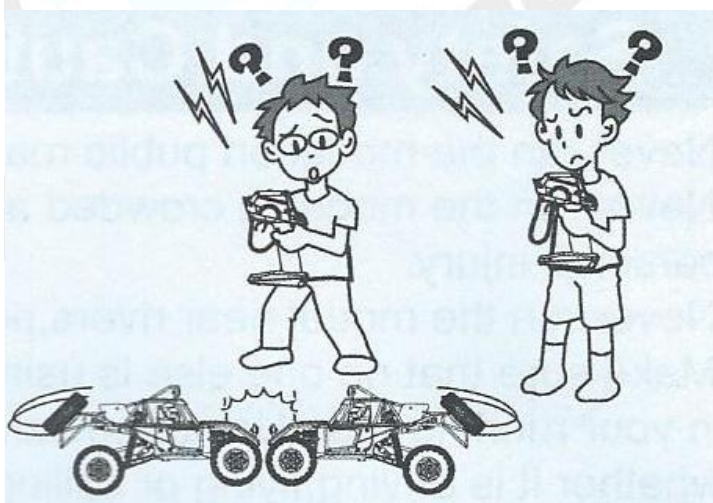

Nikdy nepoužívejte stejnou rádiovou frekvenci, a rc-model používejte zásadně mimo dosah stejného rádiového signálu jiného rc-modelu, aby nedošlo ke ztrátě kontroly nad modelem.

Odstraňování potíží

Rc-model není možné ovládat:

- dálkové ovládání je vypnuté, zapněte dálkové ovládání
- baterie v dálkovém ovládání jsou nesprávně vloženy, zkontrolujte vložení baterii a dbejte na správnou polaritu
 - Baterie jsou vybité, dobijte, nebo vyměňte baterie

Rc-model nesprávně reaguje na pokyny dálkového ovládání:

- Někdo jiný v blízkosti rc-modelu používá stejnou rádiovou frekvenci
- Vzdálenost rc-modelu a dálkového ovládání je větší než rádiový dosah mezi rc-modelem a dálkovým ovládáním, zkrat'te vzdálenost
- Baterie rc-modelu, nebo dálkového ovládání jsou vybité, dobijte baterie
- Anténa dálkového ovládání je nesprávně osazena, nebo není maximálně vysunuta do krajní polohy

Pozor

Dbejte na správnou kompletaci jednotlivých částí rc-modelu a vyhledejte pomoc zkušené osoby, nebo dospělého.

Rc-model obsahuje malé části, nebezpečí udušení, chraňte před malými dětmi.

Pravidelně kontrolujte stav rc-modelu a dbejte na správnou údržbu.

Správně zapojte baterie a dbejte na správnou polaritu.

Vždy k nabíjení používejte originální nabíječku dodávanou s rc-modelem.

Rc-model se skládá z mechanických částí, dbejte na správnou manipulaci a chraňte jej před dětmi.

Před čistěním vždy vypněte rc-model a dálkové ovládání.

Anténa dálkového ovládání je ostrá a nikdy ji nesměřujte do tváře, nebo očí.

Vždy používejte baterie stejného složení a nikdy nekombinujte baterie s různou mírou nabití, nebo s jinou konstrukcí. Dbejte na doporučení výrobce a nabíjecí baterie musí být v průběhu nabíjení pod stálým dohledem dospělé osoby.

Vyměňte a zlikvidujte použité baterie. Baterie nesmí být v průběhu používání zkratovány kontaktem s kovovými předměty.

Pečlivě uschovejte návod k použití rc-modelu pro případ budoucího použití.

Důležité informace k použití Li-Po baterii

Důležité informace k použití Li-Po baterii

- Nenabíjecí akumulátory by neměly být nabíjeny!

- Dobíjecí baterie / akumulátory nabíjejte pouze pod dohledem dospělých
- Různé typy baterií nebo nové a staré baterie nesmí být použity společně!
- Při vkládání baterií dbejte na správnou polaritu!

Vybité baterie z přístroje odstraňte a vyhazujte pouze do určených sběrných míst!

- Dodaný akumulátor není zcela nabitý! Před použitím úplně nabijte akumulátor!
- Nabijte baterii ihned po použití!
- Během používání je akumulátor horký, nechte ho před uschováním modelu vychladnout!
- Nezkratujte akumulátor! To může v nejhorším případě způsobit požár a zkrátit jeho životnost

Dodavatel nenesе žádnou odpovědnost v případě nefunkčnosti výrobku, nebo škod, vzniklých při nesprávné manipulaci s výrobky.

Zákazník sám nese plnou odpovědnost, což zahrnuje mimo jiné, správné zacházení s baterií a dodržování nabíjecích postupů.

* Nesprávné použití baterií může vést k požáru nebo chemickému popálení.

- * Přetížením, nadměrným proudem, nebo úplným vybitím se drasticky ničí baterie.
- * Mechanickým namáháním, drcením, mačkáním, ohýbáním, vrtáním se baterie zničí.
- * Baterie neotevírejte ani nerozřezávejte, nevhazujte do ohně, chraňte před dětmi.
- * Při manipulaci s poškozenými nebo tekoucími bateriemi postupujte s extrémní opatrností. To může vést ke zranění.
- * Nikdy nezkratujte baterie, vždy připojujte na správnou polaritu
- * Chraňte baterii před teplem nad 65 ° C, chraňte před horkými částmi.
- * Před uložením (např. v zimě), nabijte baterii – nesmí být zcela vybitá. Baterie by se měla skladovat nabitá na 50%. Neskladujte baterii plně nabitou či vybitou!
- * Obsah baterie se nesmí dostat do styku s pokožkou a očima.
- * Při styku s kůží omývejte velkým množstvím vody.
- * Při zasažení očí vyplachujte velkým množstvím vody a poraďte se s lékařem.

* Přetížení: Pokud se nabíječka nevypne kvůli závadě, baterie se začínají spalovat. Proto nabíjení pravidelně monitorujte.

* Rychlé nabíjení: Rychlé nabíjení je možné. Nabíjecí proud musí být dodržován.

* Teplota při nabíjení: 0 ° C až +45 ° C okolní teploty. Nabíjení v zimě venku je tudíž omezené. Během nabíjení nesmí být teplota baterie vyšší než 65 ° C.

* Vybíjení: -20 Až +60 stupňů

* Při teplotách pod bodem mrazu je třeba počítat se sníženou kapacitou nejméně -20% a nižší.

* Životnost silně závisí na uživateli

Poznámky k provozu Lithium-polymerové baterie:

* Přečtěte si důkladně tyto pokyny pro vaše lithium-polymerové články.

* Optimální je Lithiové baterie nabíjet přes Balancer.

* Pomocí nabíjecího konektoru vysílače pouze v případě, že nemáte nabíječku s balancérem.

* Limit pro nabíjecí proud je max. 1C. (Dle typu akumulátoru)

* Lithium polymerové baterie nemají paměťový efekt.

* Lithium polymerové baterie mají nízké samovybíjení, skladujte nabitě na 50-75% kapacity!!!

* Lithium polymerové články, nabíjejte pouze na nehořlavých podkladech a pod dozorem, hrozí vznícení!

* Pro nabíjení používejte pouze nabíječky určené pro Li-Po baterie. Při použití nesprávných nabíječek

Neneseme žádnou odpovědnost. Obrovská hustota energie může lithium-polymerové články vznítit.

* To může být způsobeno extrémním přetížením, havárií nebo mechanickým

poškozením, atd. Je proto velmi důležité sledovat proces nabíjení.

* Po havárii akumulátor co nejdůkladněji zkontrolujte, mechanické poškození obalu baterie, a zda se baterie nezahřívá při nabíjení dříve než za půl hodiny.

* Pokud se akumulátor přehřívá, nedotýkejte se ho, aby nedošlo k popálení, odpojte ihned nabíjení a mějte z bezpečné vzdálenosti připraveny hasící prostředky: ne vodu, doporučujeme suchý písek, pěnové hasící přístroje, požární deku.

Provoz a údržba

Zapnutí rc-modelu

1. Zapněte vypínač dálkového ovládání do polohy ON- zapnuto
2. Po zapnutí svítí kontrolka zapnutí dálkového ovládání, zapněte rc-model pomocí vypínače do polohy **ON-** zapnuto
3. Zatáhněte spoušť dálkového ovládání dozadu, nebo posuňte dopředu a zjistěte, jestli dochází k pohybu

Fotografie, specifikace a popis výrobku se mohou lišit dle modelu a výbavy výrobku.