

CRAWLER



UŽIVATELSKÝ MANUÁL

(Není vhodné pro děti do 8 let)

(Před použitím si prosím přečtěte tento uživatelský manuál)

Popis dílů

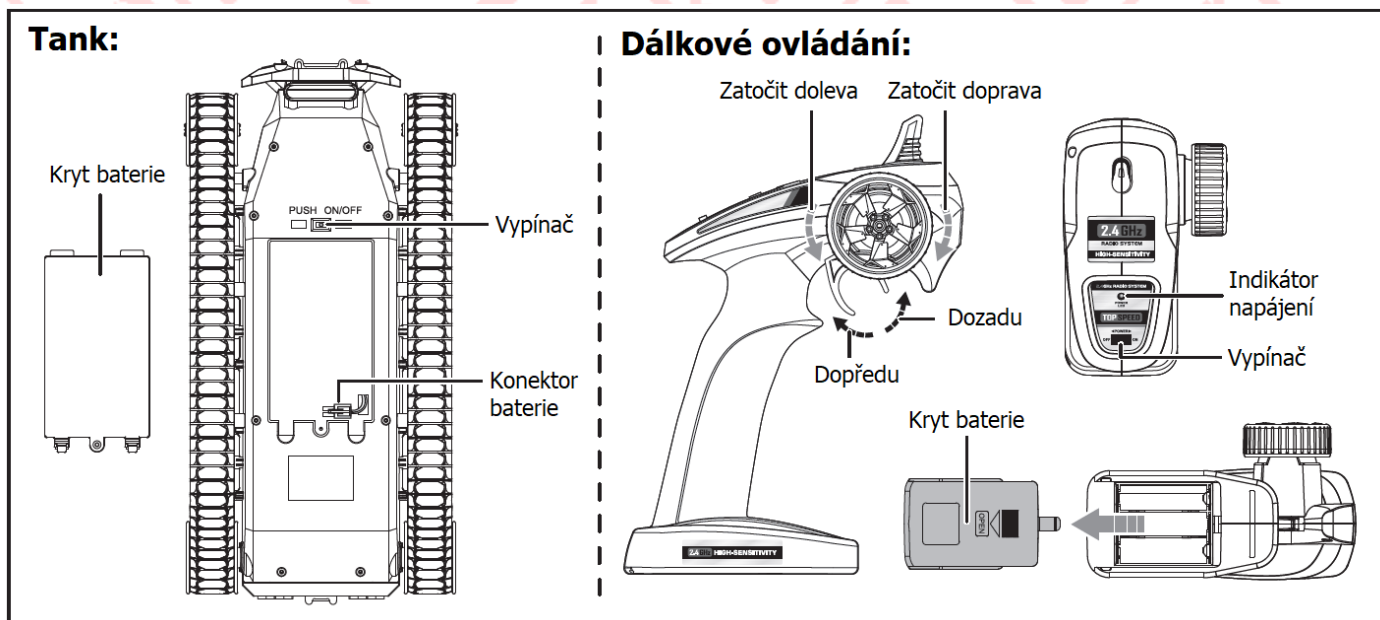

Nabíjení baterie a montáž

1. Nabíjení

Jak je znázorněno na obrázku, zapojte USB kabel do USB portu počítače nebo nabíječky mobilního telefonu tak, aby svítila červená kontrolka USB.

Poté připojte nabíjecí USB kabel k baterii, jak je znázorněno na obrázku, kontrolka USB kabelu bude pomalu blikat zeleně, což značí, že se nabíjí. Asi o 180 minut později se rozsvítí zelená kontrolka, což znamená, že nabíjení je dokončeno.

Upozornění: Pro nabíjení používejte správný adaptér.

Vstup: 100-240V ~ 50 / 60Hz 0,2A

Výstup: 5.0V --- 500mA 0,5-1,5A

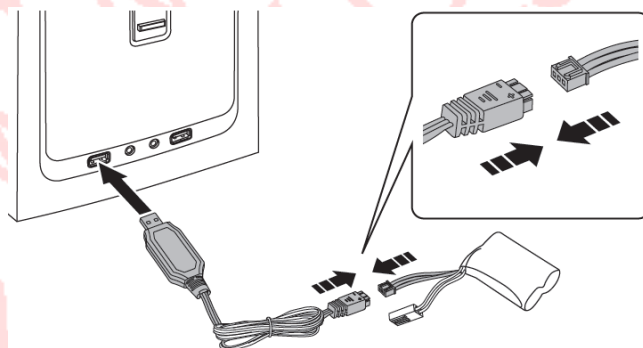

2. Způsob vložení baterie do vozidla

Pomocí křížového šroubováku povolte šroub na krytu baterie ve spodní části vozidla proti směru hodinových ručiček, otevřete kryt baterie, vložte baterii do přihrádky pro baterii správným způsobem, poté nasadte zpátky kryt baterie a dotáhněte šrouby. (Jak je znázorněno na obrázku)

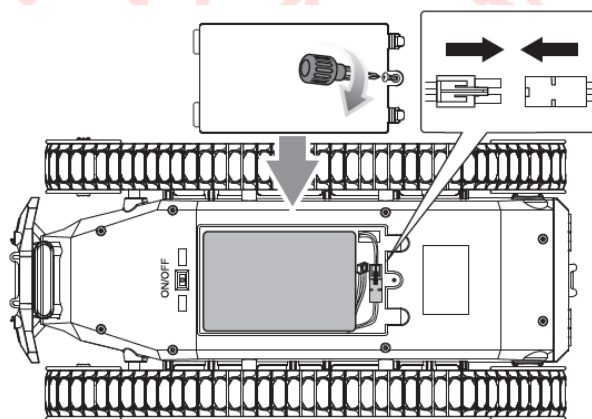

3. Způsob vložení baterií do dálkového ovladače (viz obrázky):

- (1). Sundejte kryt baterie.
- (2). Vložte tři 1,5V AA alkalické baterie ve správné polaritě.
- (3). Nasad'te kryt baterie podle obrázku.

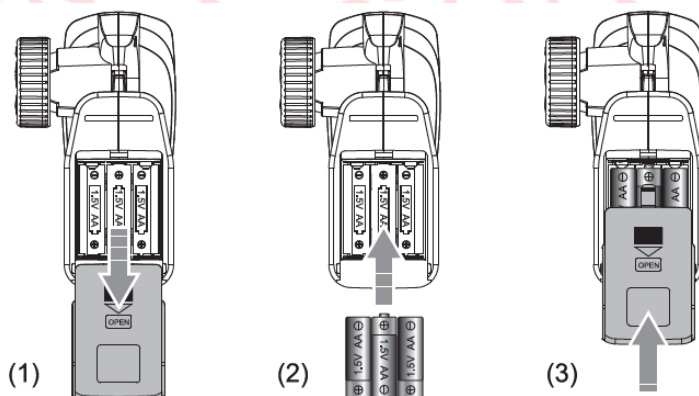

Způsob ovládání

Propojení ovládání: přepněte hlavní vypínač dálkového ovladače do polohy „ON“ a kontrolka dálkového ovladače bliká. Stisknutím vypínače na dobu 0,5 sekundy zapnete napájení. Počkejte, až auto vyše zvukový signál, kontrolka dálkového ovládání a stropní světlo automobilu budou blikat, po úspěšném spárování se rozsvícení běžné světla.

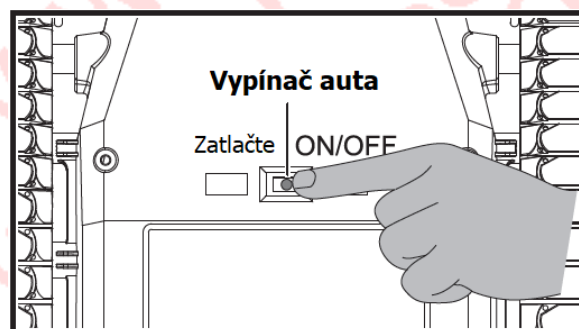

Dosah ovládání: Dosah ovládání tanku a dálkového ovládání je 50 metrů. Vyvarujte se překročení tohoto dosahu.

Doba jízdy: Při plném nabití lze tank používat přibližně 15 minut.

1. Zatlačte páčku plynu dozadu a tank pojede vpřed.

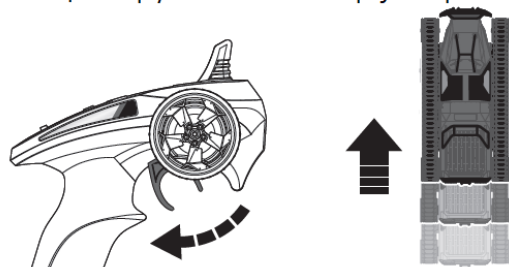

2. Zatlačte plynovou páčku dopředu a tank pojede vzad.

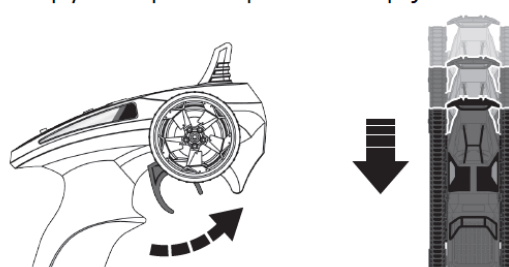

3. Zatlačte páčku dozadu a otočte volantem doleva, tank pojede vpřed a bude se otáčet doleva.

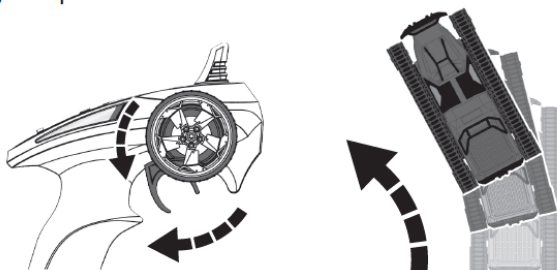

4. Zatlačte páčku dozadu a otočte volantem doprava, tank pojede vpřed a bude se otáčet doprava.

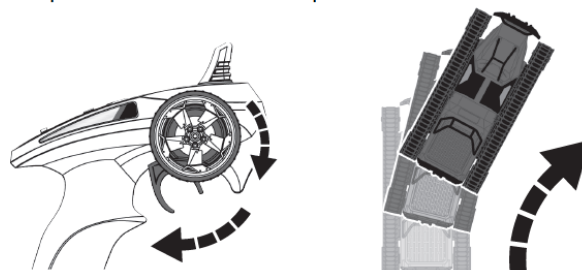

5. Zatlačte páčku dopředu a otočte volantem doleva, tank pojede vzad a bude se otáčet doleva.

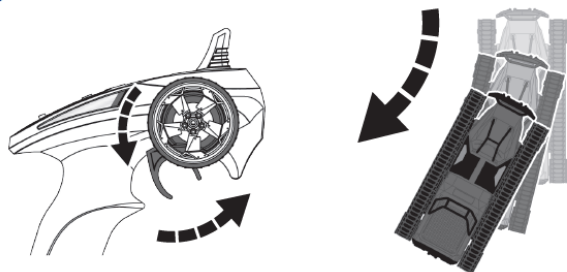

6. Zatlačte páčku dopředu a otočte volantem doprava, tank pojede vzad a bude se otáčet doprava.

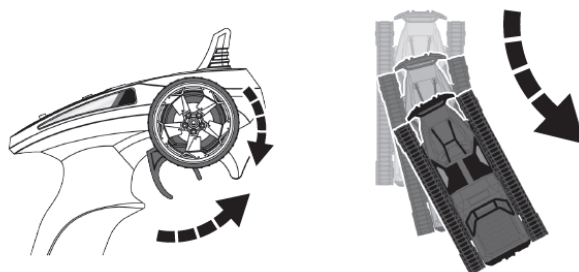

7. Otočte volantem doleva tak, aby se tank na místě otočil o 360 ° doleva.

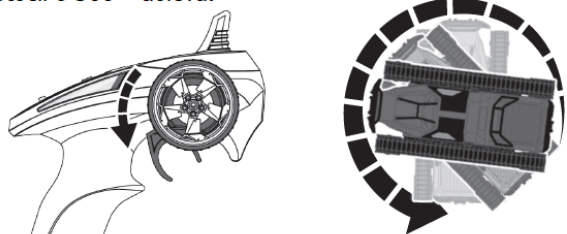

8. Otočte volantem doprava tak, aby se tank na místě otočil o 360 ° doprava.

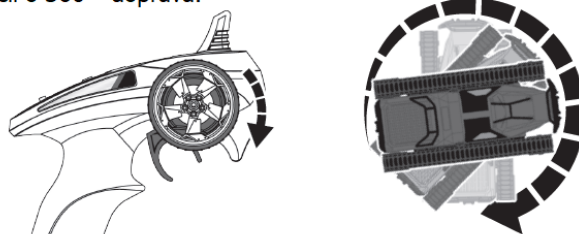

Poznámky

Nedávejte ruce do kol nebo pásů, aby nedošlo k poranění.

Při držení tanku se nedotýkejte kol nebo pásů, aby nedošlo k úrazu nesprávnou obsluhou.

- Pro vozidlo by měla být použita nabíjecí Li-po baterie a pro dálkové ovládání tři 1,5 V „AA“ baterie.
- Věnujte zvláštní pozornost polaritám během montáže nebo výměny baterií.
- Nenabíjejte žádné nenabíjecí baterie.
- Při dobíjení dobíjecích baterií je vyžadován dohled dospělé osoby.
- Před nabíjením vyjměte dobíjecí baterie.
- Nepoužívejte současně staré i nové baterie nebo baterie různých typů.
- Pokud jsou baterie vybité, vyjměte je z hračky.
- Mezi napájecími svorkami nesmí dojít ke zkratu.
- Vzhledem k silné síle a setrvačnosti by při jízdě vysokou rychlostí nemělo dojít k nouzovému brzdění nárazem.
- Pokles rychlosti označuje nízkou kapacitu baterie. Nabijte prosím produkt výše uvedeným způsobem.
- Pokud je baterie v dálkovém ovladači téměř vybitá a kontrolka napájení rychle bliká, vyměňte baterie za nové.
- Při nabíjení se ujistěte, že nabíjecí zástrčka a nabíjecí konektory jsou správně připojeny.
- Pokud delší dobu produkt nepoužíváte, vyjměte baterie z dálkového ovladače a přepněte hlavní vypínač do polohy „OFF“.
- Při vybalování produktu je nutný dohled dospělých.

Uschovejte si tyto informace pro budoucí použití.